

工事仕様書

工事名称 小学校防火戸改修工事(三原小学校外8校)

工事場所 三原市館町二丁目外

工事内容 次のとおり, 小学校防火戸等の改修を行う。

【工事概要】

- (1) 三原小学校の防火戸改修 [10か所]
- (2) 鷺浦小学校の防火戸改修 [4か所]
- (3) 須波小学校の防火戸改修 [15か所]
- (4) 沼田小学校の防火戸改修 [8か所]
- (5) 久井小学校の防火戸改修 [2か所]
- (6) 南小学校の防火戸改修 [10か所]
- (7) 沼北小学校の防火戸改修 [8か所]
- (8) 大和小学校の防火戸改修 [1か所]
- (9) 木原小学校の防火戸改修 [1か所]

準 則 公共建築工事標準仕様書(最新版), 公共建築改修工事標準仕様書(最新版), 建築物解体工事共通仕様書(最新版)に基づき施工する。

関係法令等 本工事については, 次の関係法令その他の規定等に基づき施工すること。

- ・建築基準法, 同施行令, 同施行規則
- ・消防法, 同施行令, 同施行規則
- ・廃棄物の処理及び清掃に関する法律, 同法施行令, 同法施行規則
- ・労働安全衛生法, 同法施行令, 労働安全衛生規則
- ・建設工事公衆災害防止対策要綱
- ・石綿障害予防規則
- ・大気汚染防止法, 振動規制法及び土壌汚染対策法
- ・建設工事に係る再資源化等に関する法律, 同法施行令, 同法施行規則
- ・その他関係法令

工事保険等 受注者は, 本工事において第三者に与えた損害を補填する保険又はその他必要とする建設工事に関連する保険等に加入しなければならない。

疑義変更 本設計図書は, 設計の概要を示すものであり, 詳細部等について技術的必要事項は明記なくとも完全に施工すること。
施工に際して疑義を生じた場合, または軽微な変更を必要とする場合には, 速やかに監理者と協議し, 監督員の指示により施工すること。ただし, これらに於いて受注金額の増減はなきものとする。

提出書類 施工に先立ち, 工事工程表, 仮設計画図及び監督員の指示する書類を提出し, 監督員の承認を受けること。商品名及び製造者名が記載された材料については, 当該商品又は同等品を使用するものとし, 同等品を使用する場合は, 監督員の承諾を受けるものとする。また, 設計図書に定める品質及び性能を有することの証明となる資料を提出して監督員の承諾を受けるものとする。

工 期 本工事は請負契約締結の後, 令和5年3月13日をもって工期とする。このうち検査期間としてこのうち検査期間として13日間を見込んでいる。

留意事項

- ・改修した防火戸及び防火シャッターの作動状況の確認, 連動する煙感知器等の作動状況の確認を, 資格者(建築基準法第12条4項)による総合試験により行うこと。
- ・入札に先立ち現地調査を十分に行ない, 質疑がある場合は入札前に確認すること。
- ・本工事は, 学校関係者等の安全はもとより, 丁寧な説明と施工により, 理解と協力を得ながら実施すること。
- ・行政機関の休日に関する法律(昭和63年法律第91号)に定める行政機関の休日に工事の施工を行わない。ただし, あらかじめ監督職員の承諾を受けた場合は, この限りではない。
- ・工事中に粉塵の発生が予想される工種については, 周辺の環境対策のため散水を実行すること。
- ・工事期間中は付近の交通の安全を図ると共に, 必要な場合には交通誘導員を配置し事故及び危険防止に努めること。
- ・周辺道路の保全及び清掃については, 常に注意を払い定期的に清掃を行うこと。
- ・工事車両等により周辺の道路を汚した場合は, 清掃を行うこと。
- ・第三者災害防止及び飛散防止対策のため, 必要に応じて監督員の指示する範囲に, バリケード等を設置すること。また, 苦情等発生した場合にはこれに対応すること。
- ・台風等の強風が見込まれる場合, 事前に足場等の養生シートを折りたたむなど対策を施すこと。
- ・工事に係る電気, 水道及び下水道料金等は受注者の負担とする。
- ・施工面積(外構工事含む)が3,000㎡以上の場合, 土壌汚染対策法第4条第1項に規定する届け出を工事着手30日前までに所轄官庁へ提出すること。
- ・石綿含有建材の調査について, 工事着手前までに書面及び目視調査を, 一般建築物石綿含有建材調査者, 特定建築物石綿含有建材調査者, またはこれらの者と同等以上の能力を有すると認められる者が行うこと。
- ・また, 含有建材の調査結果を工事着手前までに発注者に対し説明を行うこと。
- ・廃石綿等が発見された場合は, 建築物解体工事共通仕様書のアスベスト含有建材の除去等に基づき, 適切に除去を行うこと。
- ・その他石綿の飛散防止等については, 改正大気汚染防止法及び施行令(令和3年4月1日施行)に基づくこと。
- ・官公署その他への手続きは受注者の負担で遅滞なく行うこと。
- ・施工箇所周囲の備品, 機器等については, 養生及び清掃等を実行すること。
- ・図面に明示されていない事項であっても, 工事上必要とされる事は工事範囲とする。
- ・工事に伴い各種申請手数料等が発生した場合は受注者の負担とする。
- ・配筋検査は, 受注者による自主検査を行ったうえ, 監理者及び監督員による検査を受検すること。なお, これらの検査は, 種類, 径及び数量については全数検査を行うこと。
- ・本工事の外注資材, 労務等の調達については, 極力, 三原市内に主たる営業所を有する業者に発注すること。困難な場合は, あらかじめ, 理由を添えて発注者の承認を受けること。
- ・外部足場等に過剰な宣伝広告はしないこと。
- ・受注者事務所, 休憩所及び便所等は関係法令に従って設けること。
- ・工事完了後, 完成図として製本図面(二つ折り・A3縮小版)を3部提出すること。
- ・広島県工事中情報共有システムを利用すること。なお, 本工事にシステム利用料金を見込む。

小学校防火戸改修工事（三原小学校外 8 校）

図面番号	図面名称	縮尺	図面番号	図面名称	縮尺
A-01	タイトル、図面リスト		A-21	（沼北小学校）付近見取図、配置図	1/500
A-02	建築改修工事特記仕様書		A-22	（沼北小学校）平面図	1/500
A-03	（三原小学校）付近見取図、配置図	1/1000	A-23	（大和小学校）付近見取図、配置図	1/1000
A-04	（三原小学校）平面図	1/500	A-24	（大和小学校）平面図	1/200
A-05	（三原小学校）SS-1 姿図	1/50	A-25	（木原小学校）付近見取図、配置図	1/600
A-06	（三原小学校）SS-1 詳細図	1/5	A-26	（木原小学校）平面図	1/500
A-07	（三原小学校）FSD-1 建具平面図、建具姿図	1/50			
A-08	（三原小学校）FSD-1 建具詳細図	1/5			
A-09	（鷺浦小学校）付近見取図、配置図	1/1000			
A-10	（鷺浦小学校）平面図	1/500			
A-11	（須波小学校）付近見取図、配置図	1/800			
A-12	（須波小学校）平面図	1/500			
A-13	（沼田小学校）付近見取図、配置図	1/500			
A-14	（沼田小学校）平面図	1/500			
A-15	（久井小学校）付近見取図、配置図	1/1200			
A-16	（久井小学校）1階平面図	1/300			
A-17	（久井小学校）（管理棟）1階平面図	1/300			
A-18	（南小学校）付近見取図、配置図	1/1000			
A-19	（南小学校）1・2階平面図	1/500			
A-20	（南小学校）3・4・5階平面図	1/500			

特記事項	訂正事項	一級建築士事務所 広島県知事登録22(1)0497号 岡田建築設計事務所 一級建築士 第102449号 岡田文夫	JOB NO.	DATE	SCALE	TITLE	NO.	図面縮小率 A-3 : 100% A-4 : 71%		
			CH.	CH.		DR.			小学校防火戸改修工事（三原小学校外 8 校）	A / 01
									NAME タイトル、図面リスト	

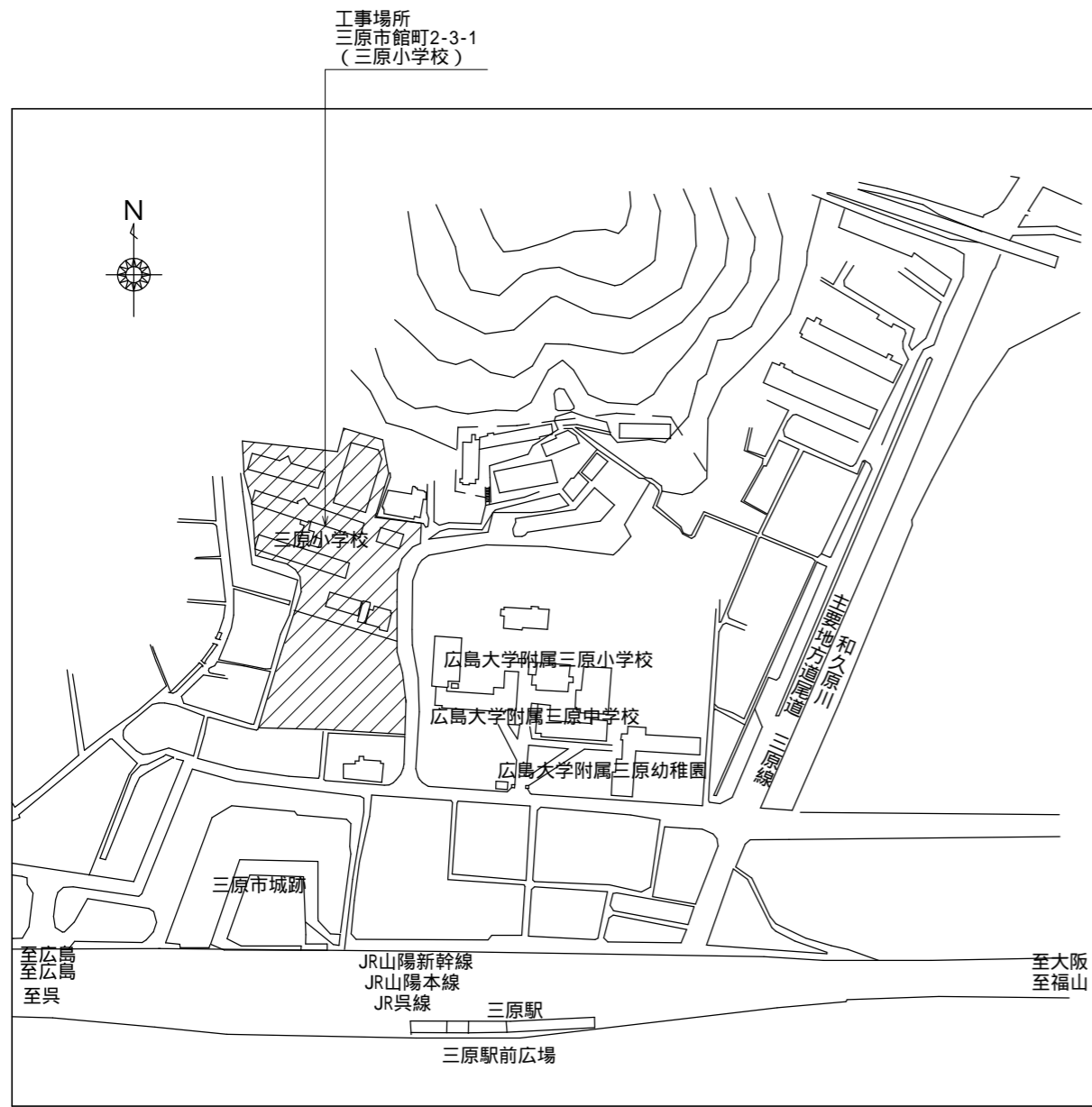

付近見取図

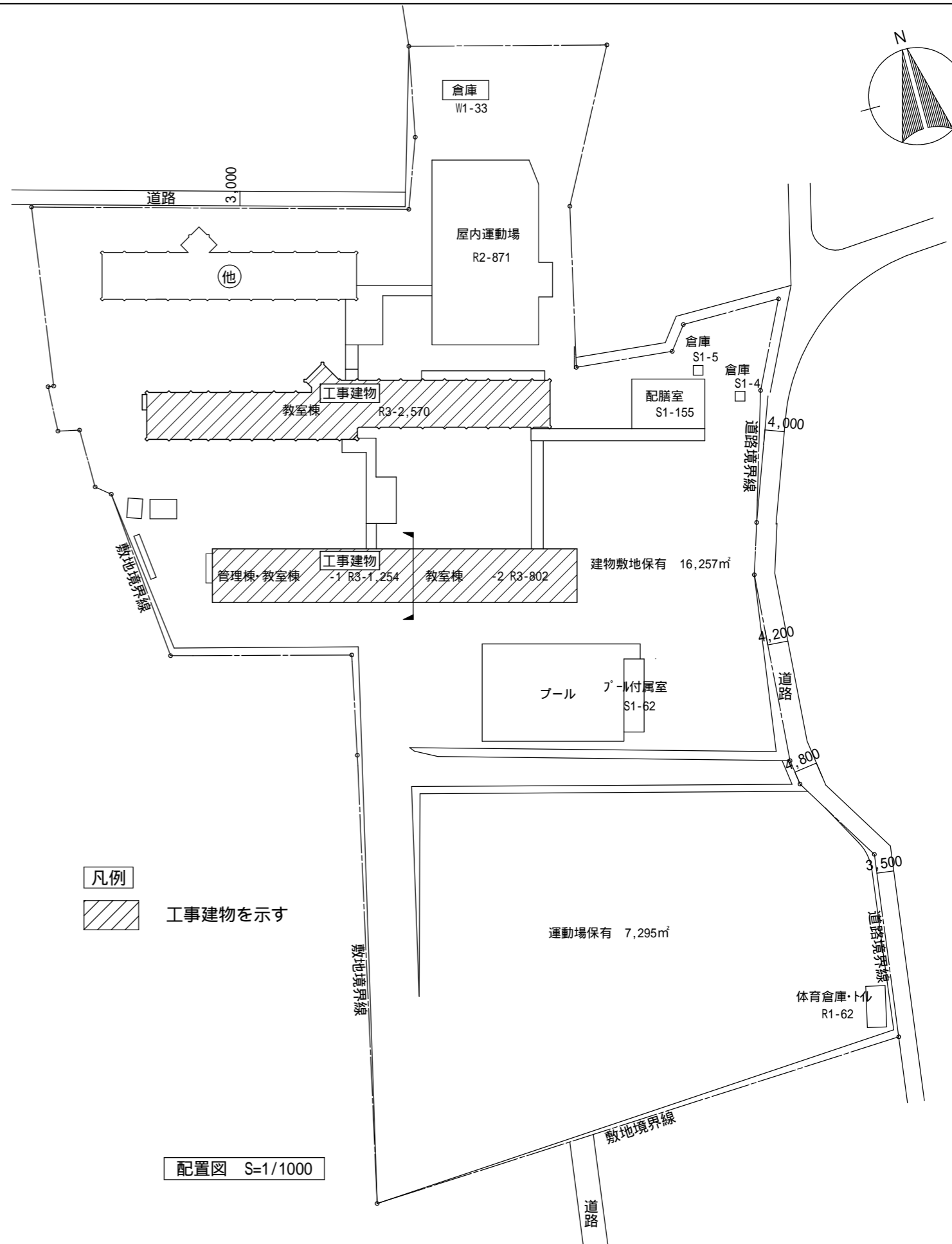

配置図 S=1/1000

特記事項	訂正事項	一級建築士事務所 広島県知事登録22(1)0497号 岡田建築設計事務所 一級建築士 第102449号 岡田文夫	JOB NO.	DATE	SCALE	TITLE	NO.	図面縮小率
			CH.	CH.				
						NAME	03	A-3: 100%
						(三原小学校)付近見取図、配置図		A-4: 71%

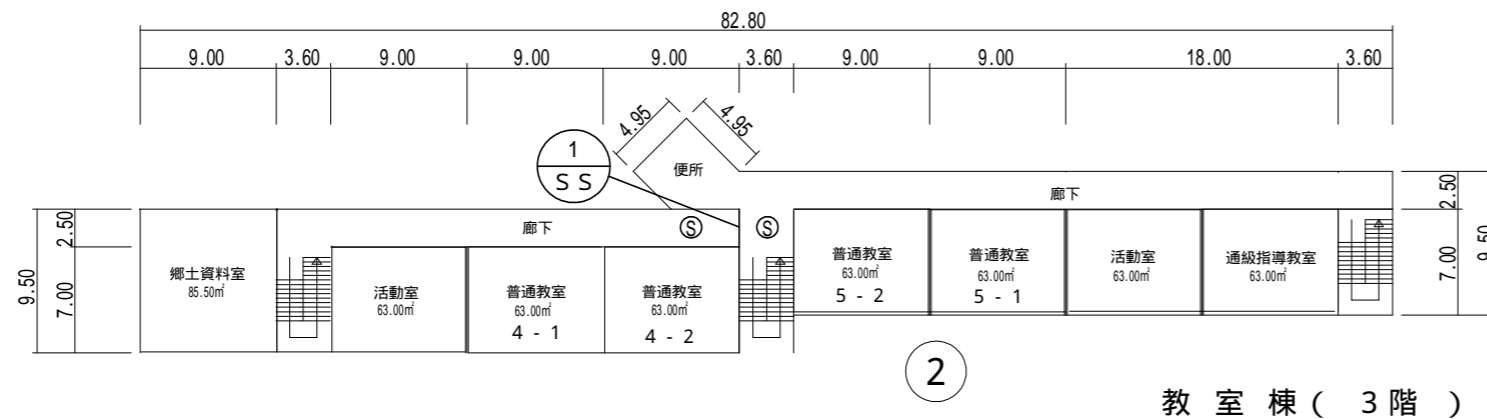

教室棟 (3階)

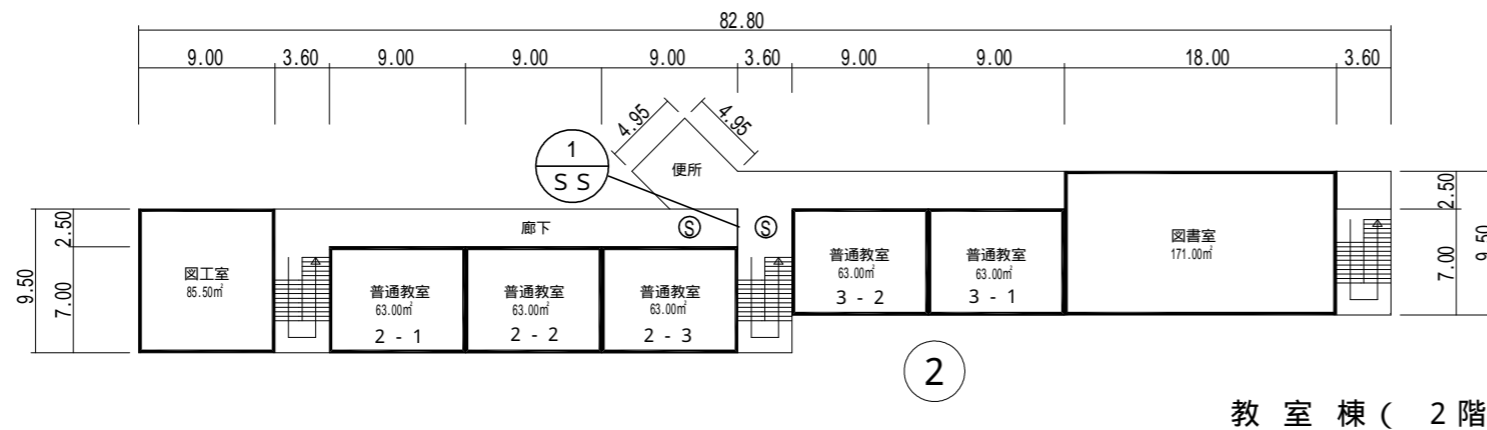

教室棟 (2階)

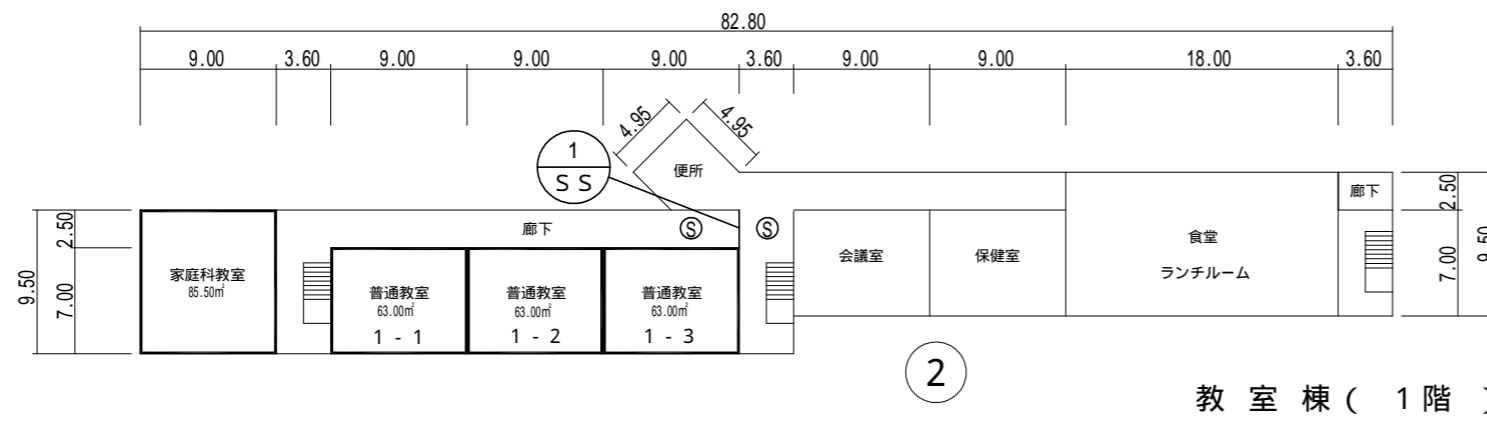

教室棟 (1階)

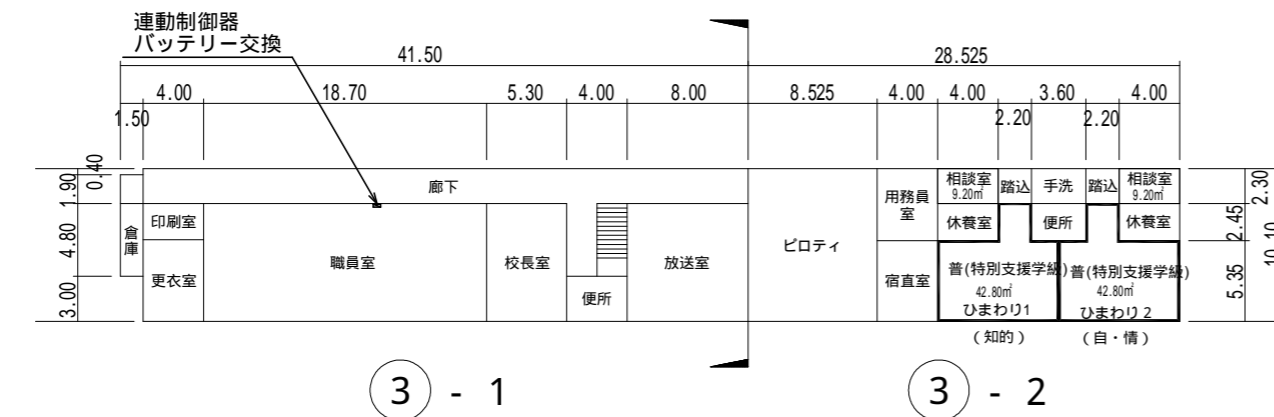

管理棟・教室棟 (1階)

工事内容

SS-1
 W1640 H2420 カバー工法にてシャッター交換
 3ヶ所 (微空間ネオ 三和シャッター同等品)
 防火シャッター用感知器を新設
 3種 6ヶ所
 連動制御器用予備電源バッテリー交換 0.9Ah

凡例

㊦ 煙感知器の設置場所

特記事項	訂正事項	一級建築士事務所 広島県知事登録22(1)0497号 岡田建築設計事務所 一級建築士 第102449号 岡田文夫	JOB NO.	DATE	SCALE	TITLE	NO.	図面縮小率
			CH.	CH.				
						NAME	04	A-3 : 100%
						(三原小学校) 平面図		A-4 : 71%

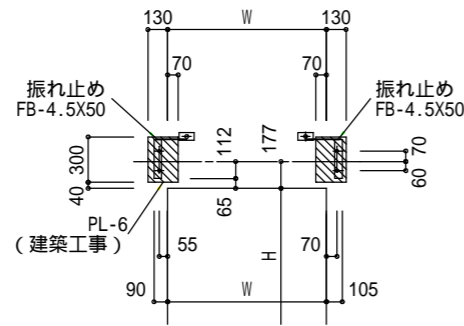

連動中継器
 解放装置用電源 DC24V 400mA
 充電用電源 AC100V / 200V 60VA

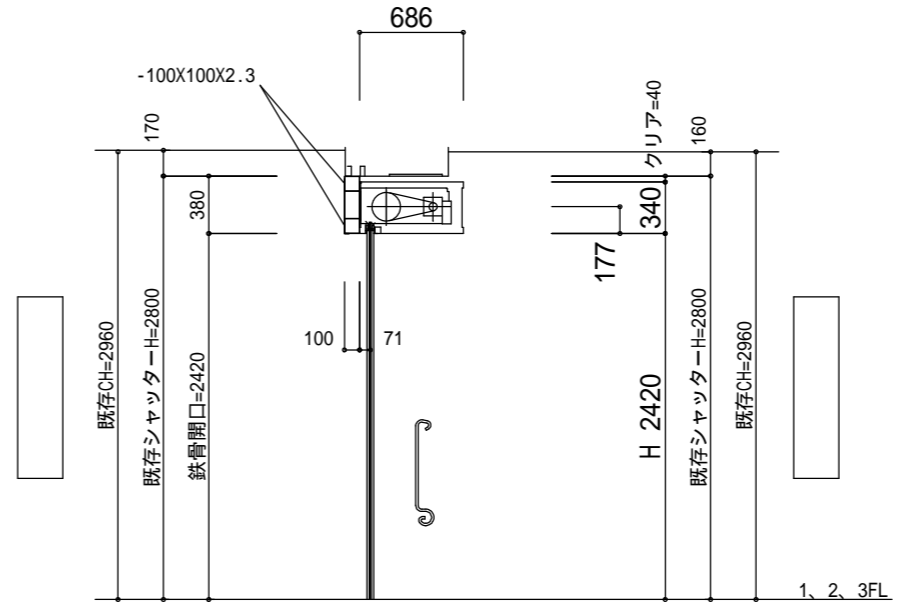
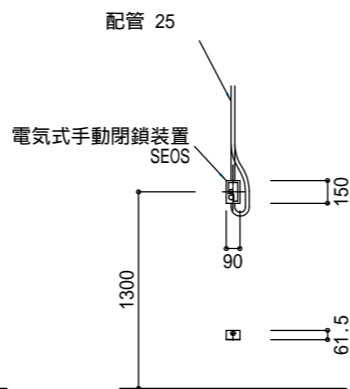
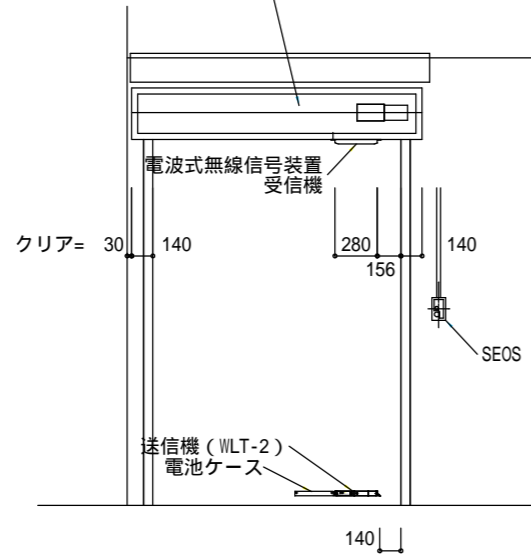

同一寸法X3か所

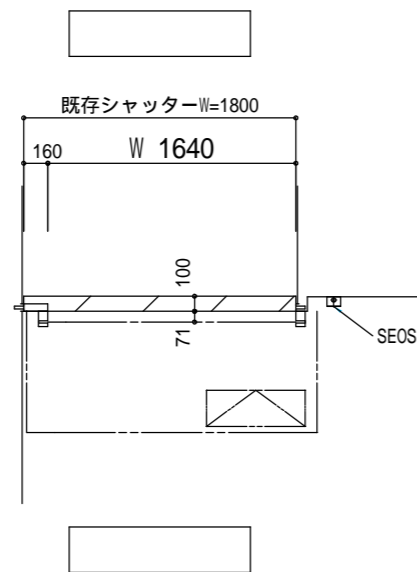

特記事項	訂正事項	一級建築士事務所 広島県知事登録22(1)0497号 岡田建築設計事務所 一級建築士 第102449号 岡田文夫	JOB NO.	DATE	SCALE	TITLE	NO.	図面縮小率
			CH.	CH.				
							NAME	05

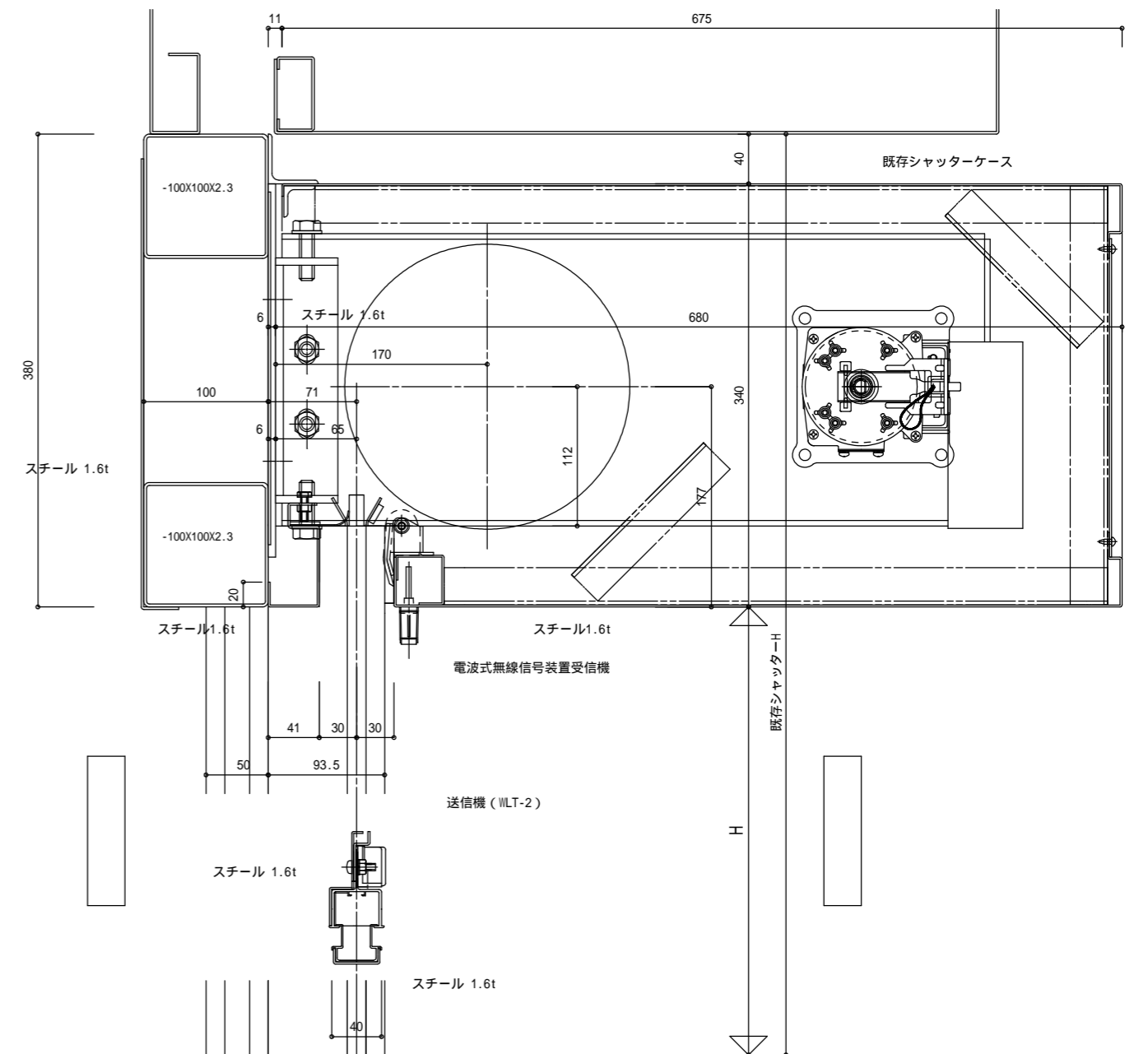
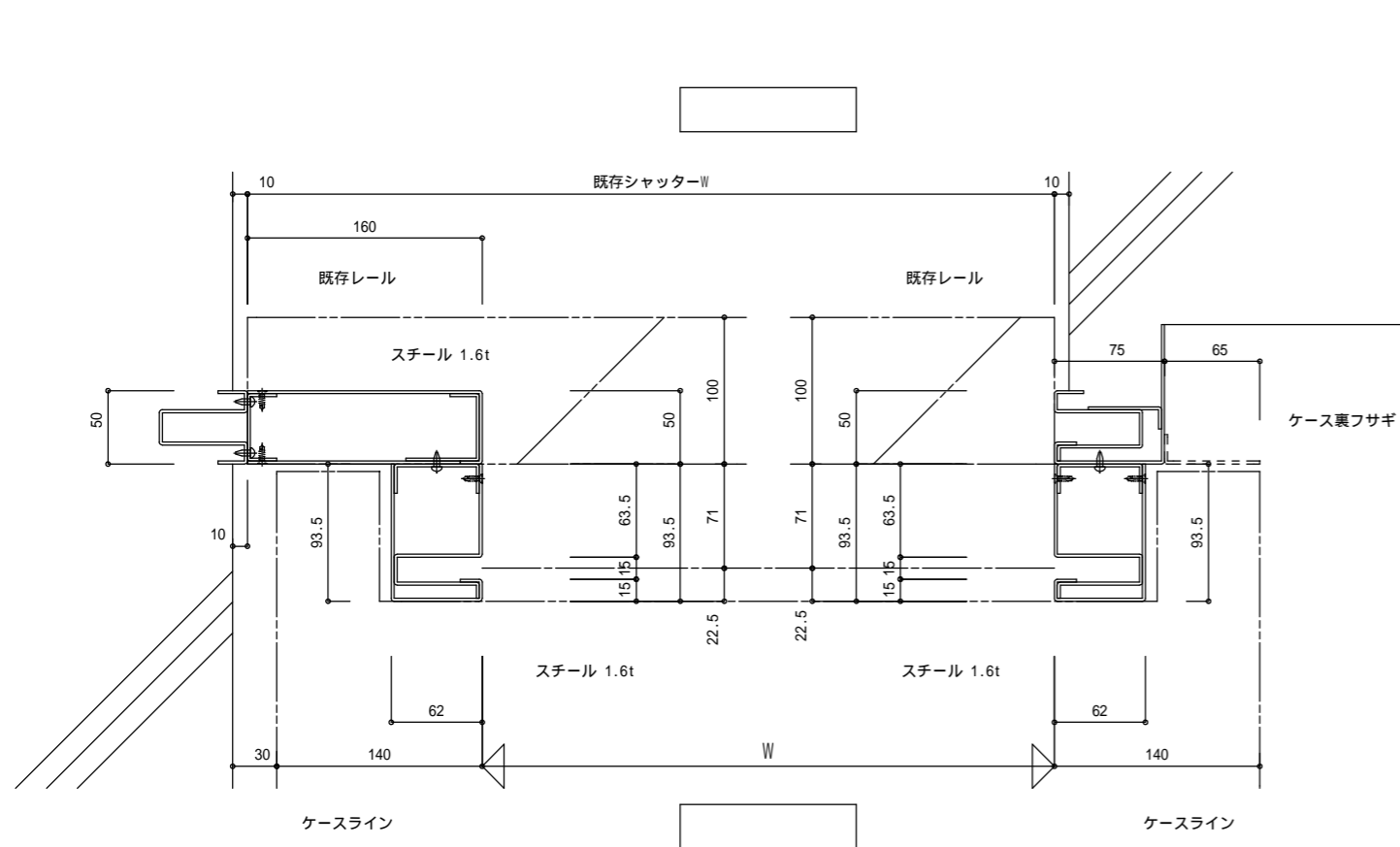

手動式防煙シャッター（微空間ネオ）（特定防火設備）（煙感知器連動）【三和シャッター同等品】

スラット	F-6	スチール1.6t	開閉機	SGH15	定格出力		設計範囲
座板		スチール	巻取シャフト	4'-35	押ボタン		
ガイドレール		スチール	軸受	No. D-447	手動装置	SEOS -D	備考 避難時停止装置付 運動中継器付 錆止塗装まで（仕上げは建築工事）
まぐさ		スチール	駆	No. D-35	解放装置	ER-N3	
ケース		スチール	手動時操作	ハンドル式		DC24V 400mA	

特記事項	訂正事項	一級建築士事務所 広島県知事登録22(1)0497号 岡田建築設計事務所 一級建築士 第102449号 岡田文夫	JOB NO.	DATE	SCALE	TITLE	NO. A 06	図面縮小率 A-3 : 100% A-4 : 71%
			CH.	2022.09	1/5	小学校防火戸改修工事（三原小学校外8校）		
			CH.	DR.		（三原小学校）SS-1 詳細図		

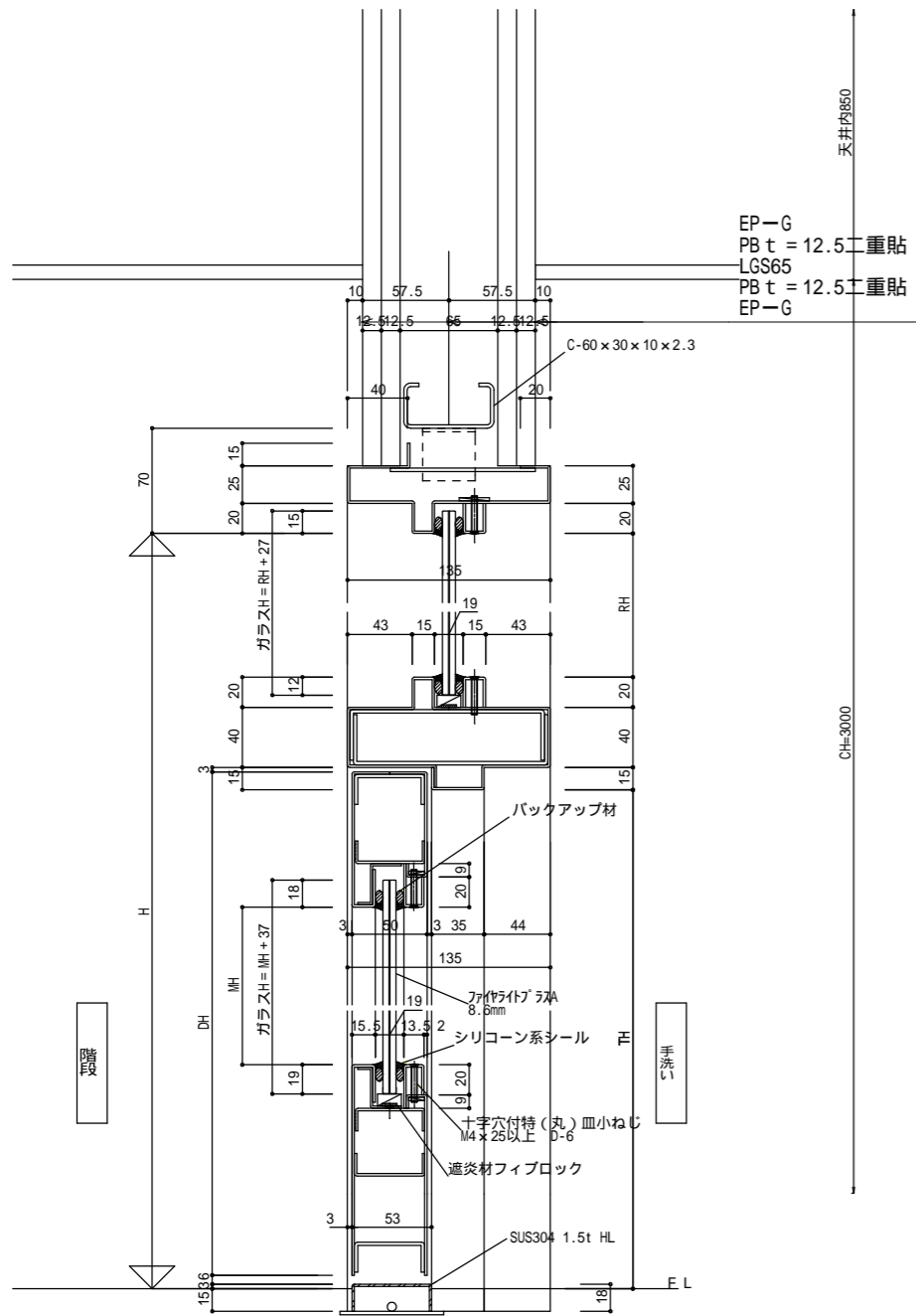

建具親扉断面詳細図 S=1/5

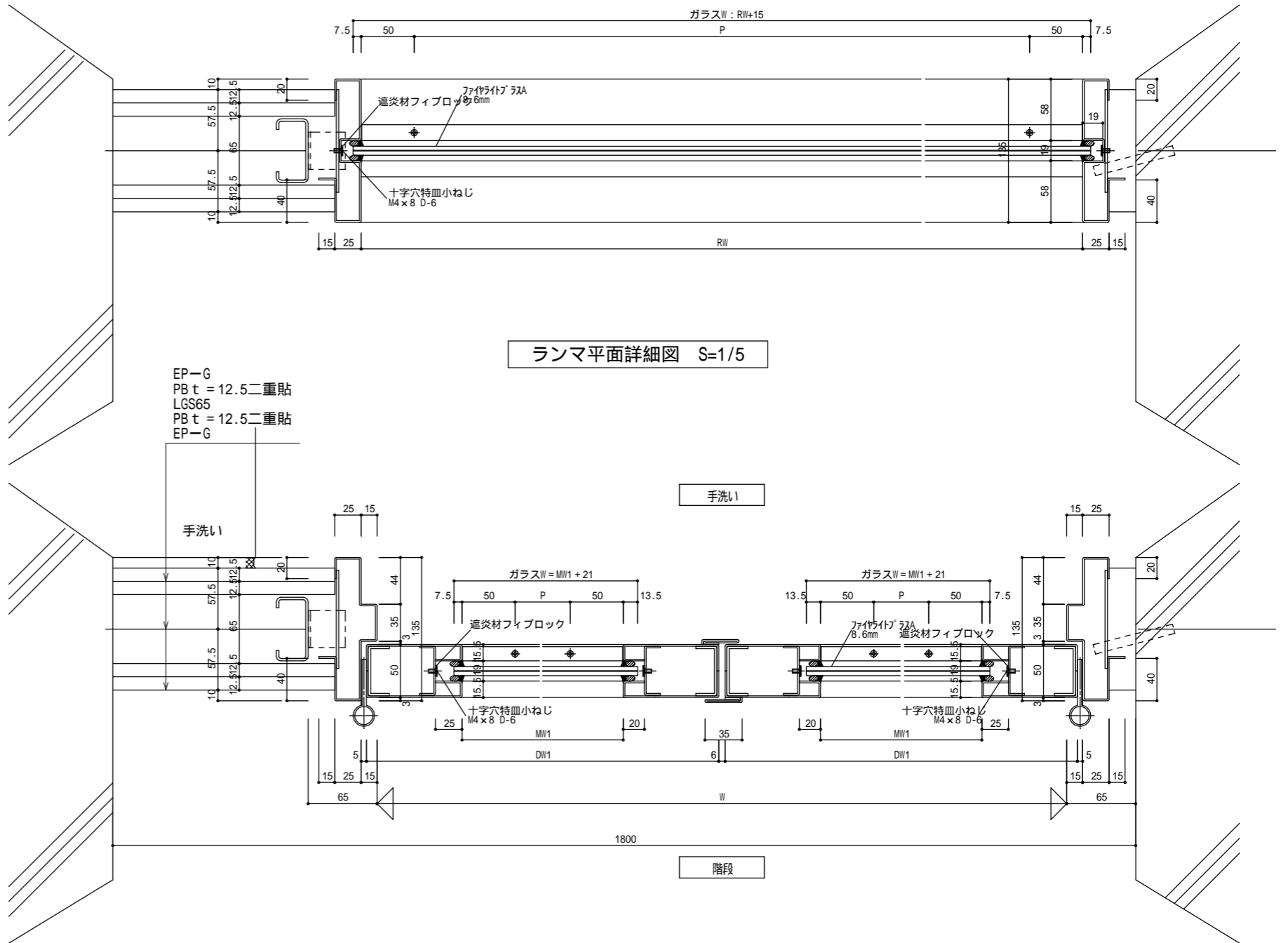

ランマ平面詳細図 S=1/5

建具平面詳細図 S=1/5

特記事項	訂正事項

一級建築士事務所 広島県知事登録22(1)0497号
岡田建築設計事務所
 一級建築士 第102449号 岡田文夫

JOB NO.	DATE
CH.	2022.09
CH.	DR.

SCALE
1/5

TITLE
小学校防火戸改修工事(三原小学校外8校)
NAME
(三原小学校)FSD-1 建具詳細図

NO.	図面縮小率
A	A-3 : 100%
08	A-4 : 71%

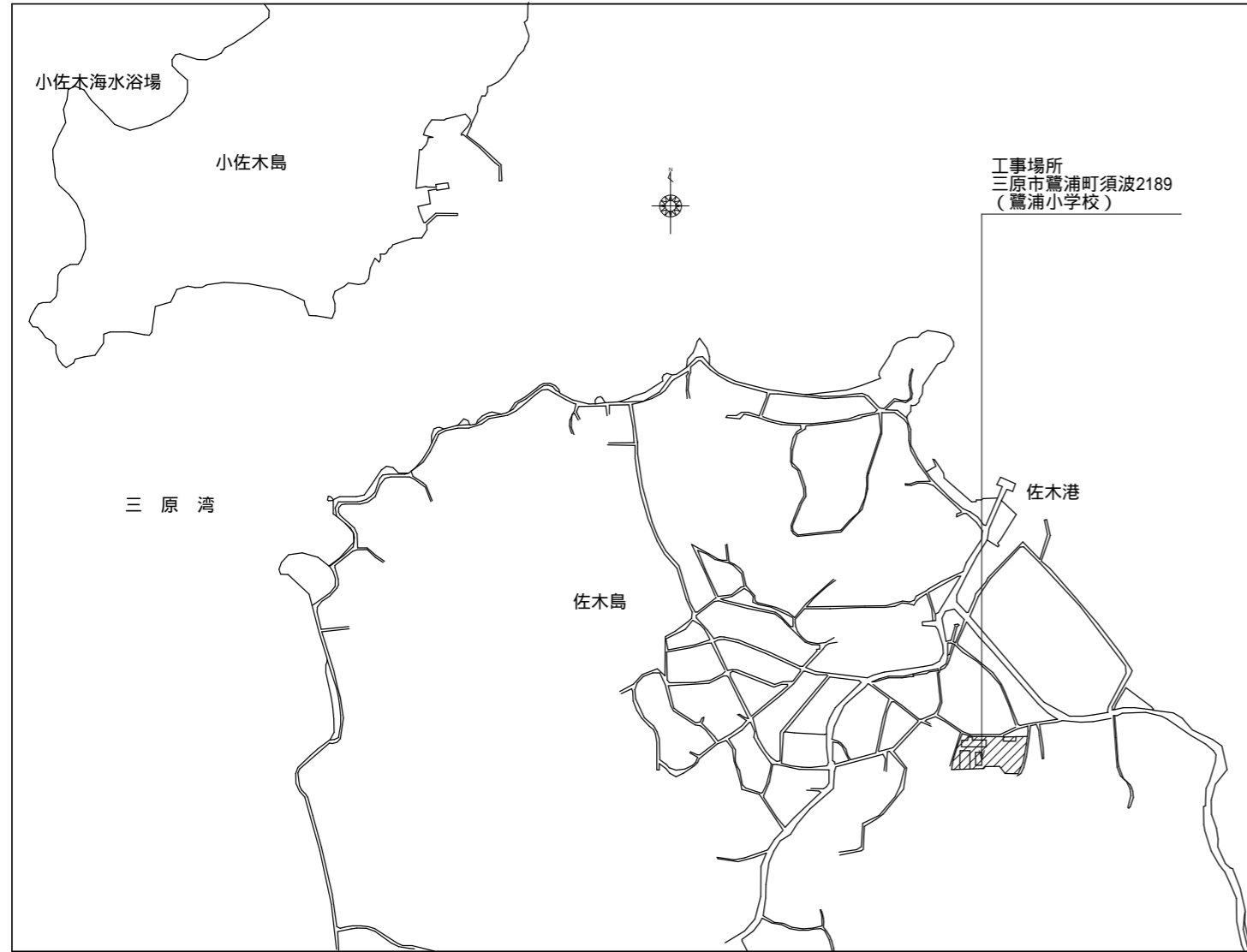

付近見取図

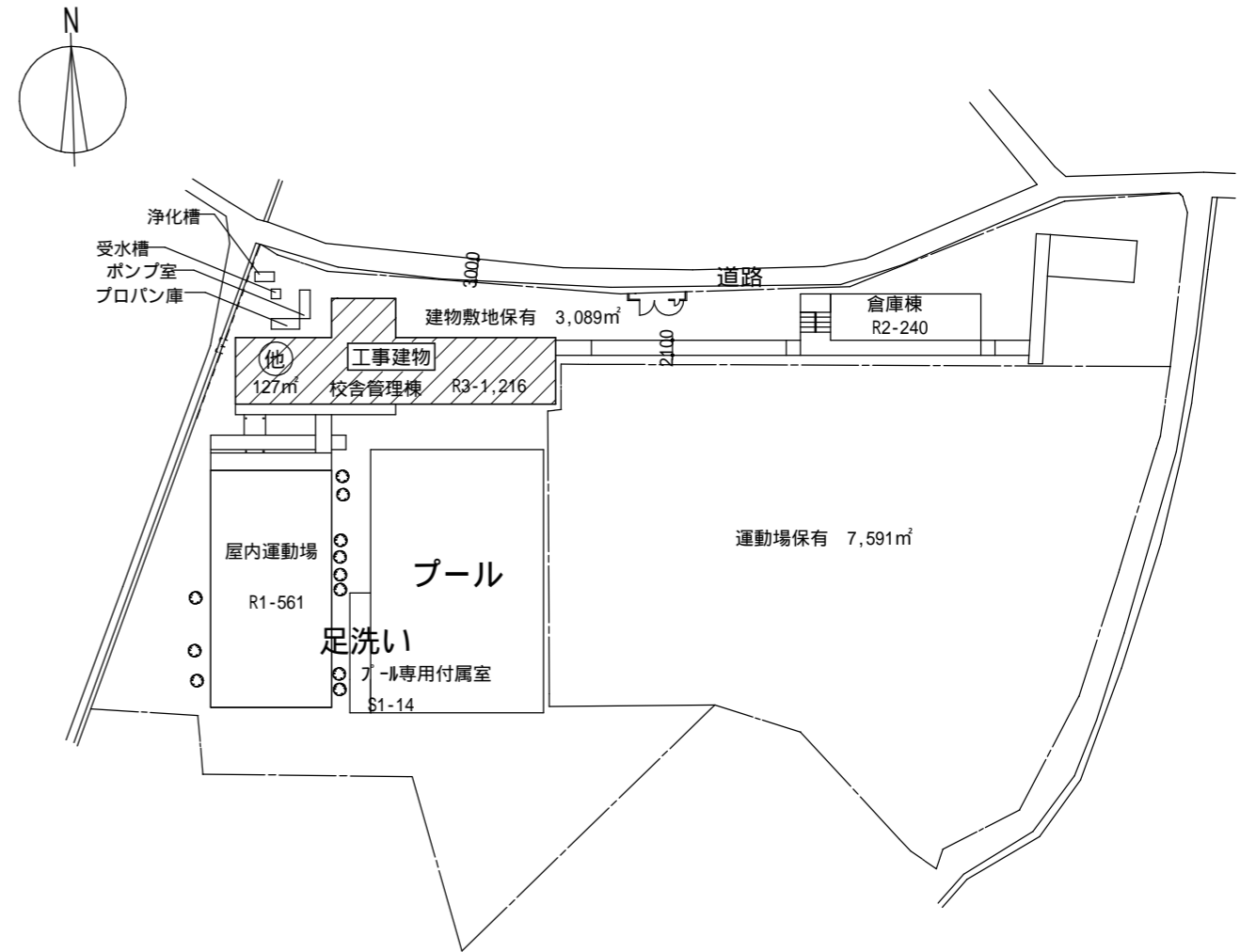

配置図 S=1000

凡例
 工事建物を示す

特記事項	訂正事項	一級建築士事務所 広島県知事登録22(1)0497号 岡田建築設計事務所 一級建築士 第102449号 岡田文夫	JOB NO.	DATE	SCALE	TITLE	NO.	図面縮小率
			CH.	CH.				
						NAME	09	A-4: 71%
						(鷺浦小学校) 付近見取図、配置図		

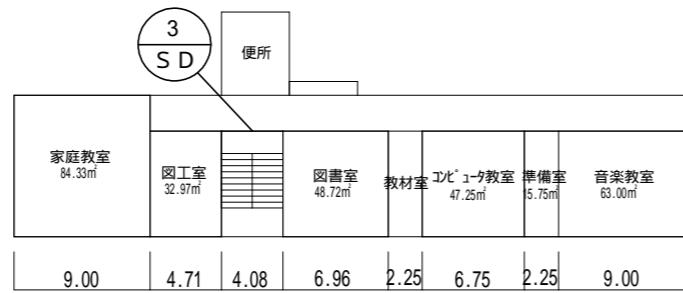

⑧ 3階

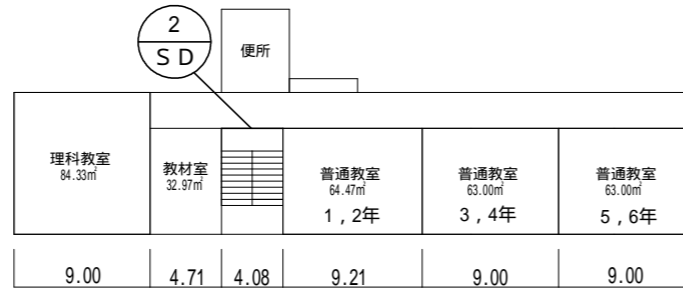

⑧ 2階

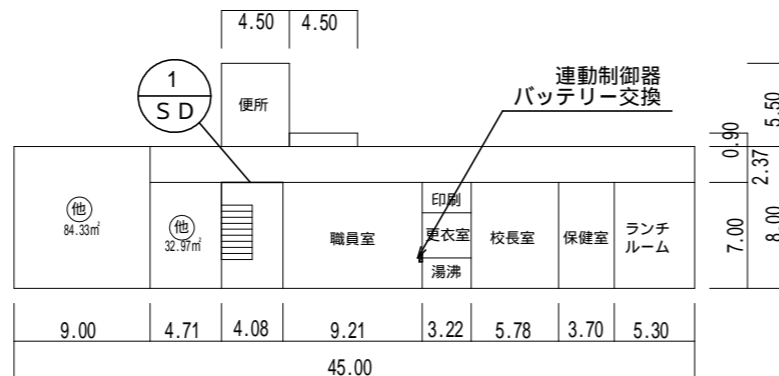

⑧ 1階

工事内容

- SD-1
W3000 H2000 両開き防火ドア
ドアクローザー加工取付調整
- SD-2
W3700 H1950 戸袋付防火戸 (両開 (潜戸))
両面フラッシュ
ケースハンドル
建具取換工事 (カバー工法)
レリーズ装置取換工事
土間ハツリ補修工事
塗装補修工事
- SD-3
W3800 H2000 両開き防火ドア
ドアクローザー加工取付調整
- 連動制御器用予備電源バッテリー交換 0.45Ah

特記事項	訂正事項	一級建築士事務所 広島県知事登録22(1)0497号 岡田 建築設計事務所 一級建築士 第102449号 岡田文夫	JOB NO. CH.	DATE 2022.09. DR.	SCALE 1/500	TITLE 小学校防火戸改修工事 (三原小学校外 8 校) NAME (鷺浦小学校) 平面図	NO. A / 10	図面縮小率 A-3 : 100% A-4 : 71%
------	------	--	----------------	-------------------------	----------------	---	---------------	----------------------------------

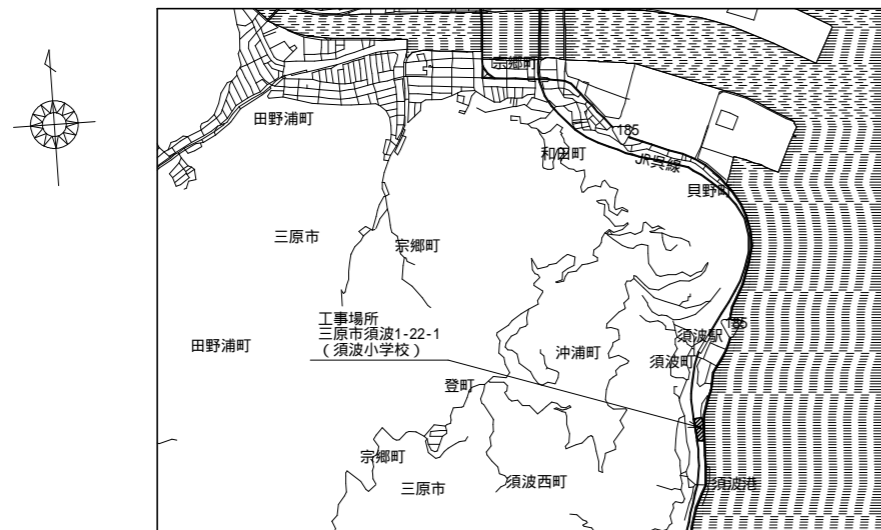

付近見取図

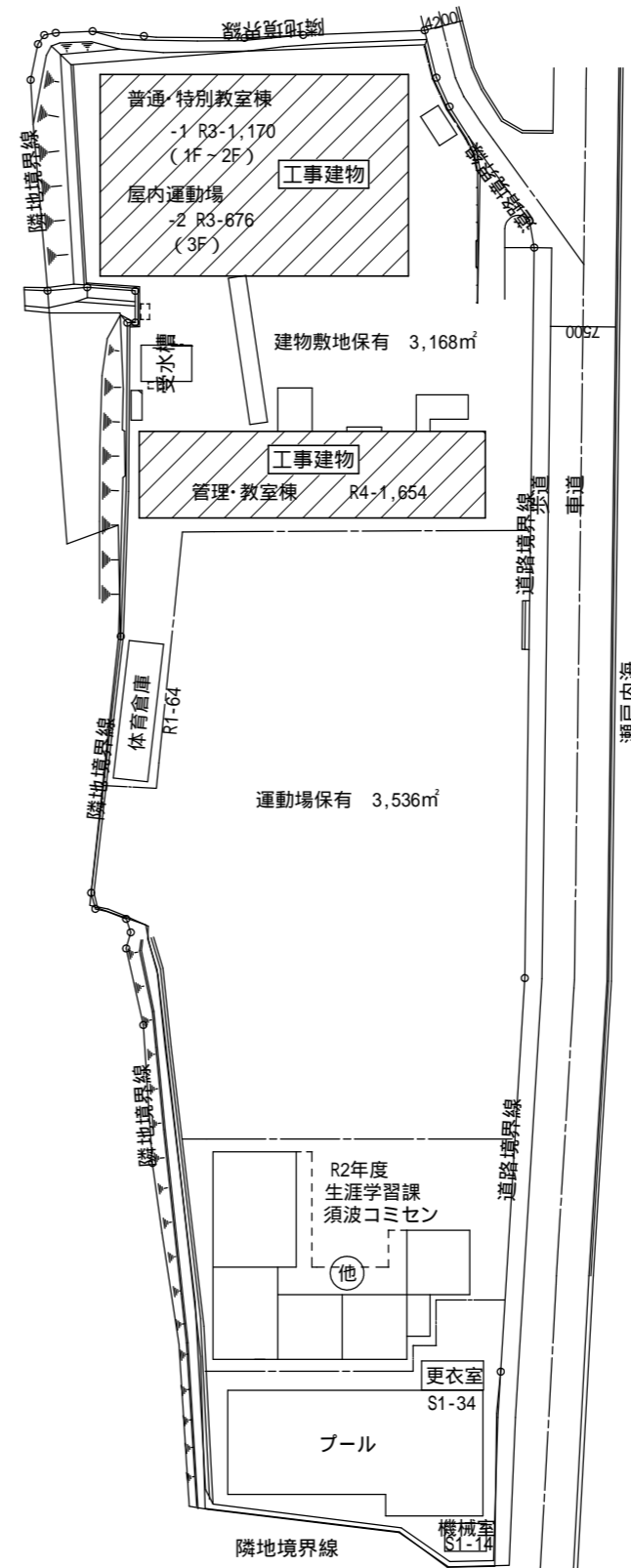

配置図 S=1/800

特記事項	訂正事項	一級建築士事務所 広島県知事登録22(1)0497号 岡田建築設計事務所 一級建築士 第102449号 岡田文夫	JOB NO.	DATE	SCALE	TITLE	NO.	図面縮小率
			CH.	CH.				
							NAME	11

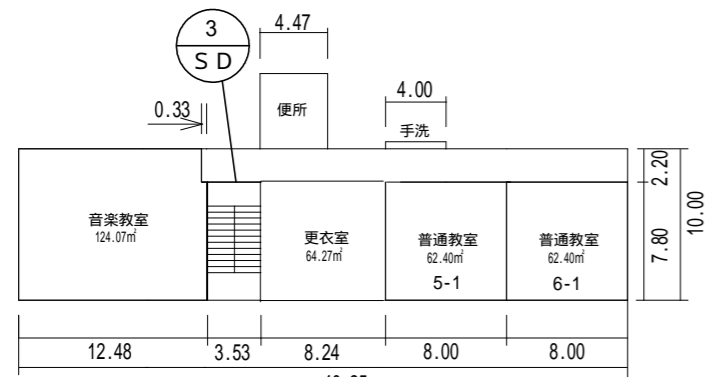

4階 9

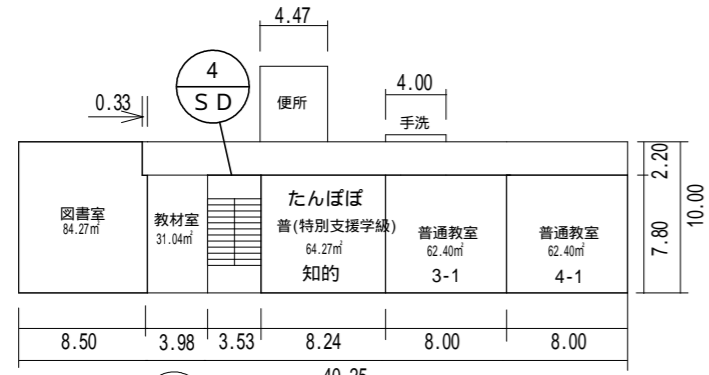

3階 9

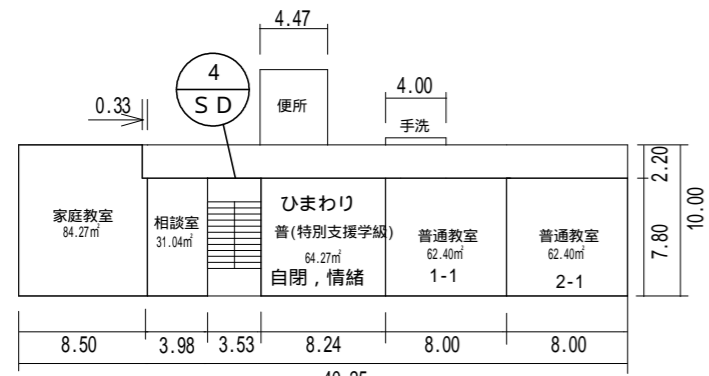

2階 9

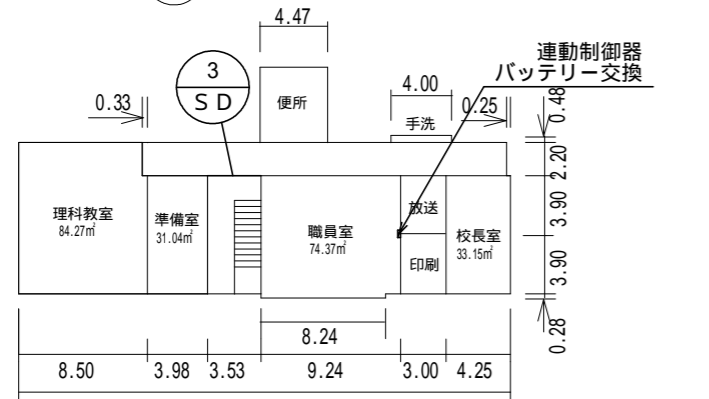

1階 9



3階 11 - 2

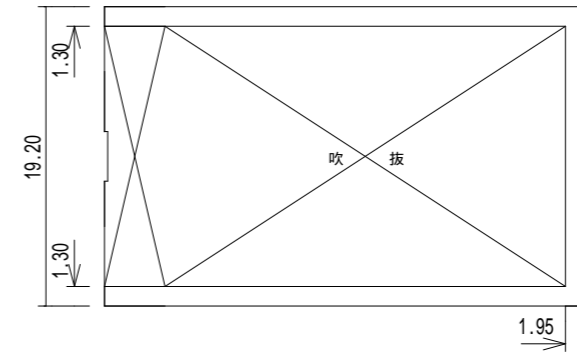

4階

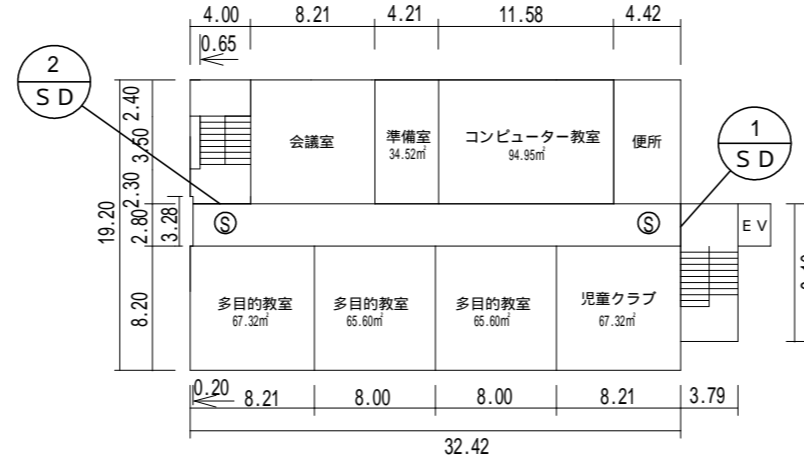

2階 11 - 1

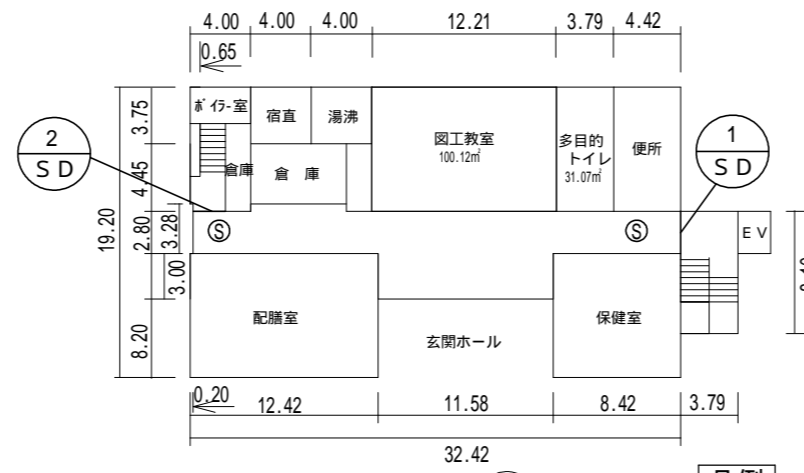

1階 11 - 1

凡例

㊦ 煙感知器に変更箇所を示す

工事内容

SD-1 3ヶ所
W2600 H2670 片開き防火ドア
ドアクローザー加工取付調整

SD-2 2ヶ所
W1490 H2670 片開き防火ドア
ドアクローザー加工取付調整

SD-3 2ヶ所
W3200 H2700 両開き防火ドア
ドアクローザー加工取付調整

SD-4 2ヶ所
W3200 H2700 両開き防火ドア
ドアクローザー加工取付調整

防火扉用感知器を熱感知器から煙感知器に取替
2種 5ヶ所

連動制御器用予備電源バッテリー交換 1.65Ah

特記事項	訂正事項	一級建築士事務所 広島県知事登録22(1)0497号 岡田建築設計事務所 一級建築士 第102449号 岡田文夫	JOB NO.	DATE	SCALE	TITLE	NO.	図面縮小率
			CH.	CH.	DR.	1/500		
						NAME	12	A-3: 100%
						(須波小学校)平面図		A-4: 71%

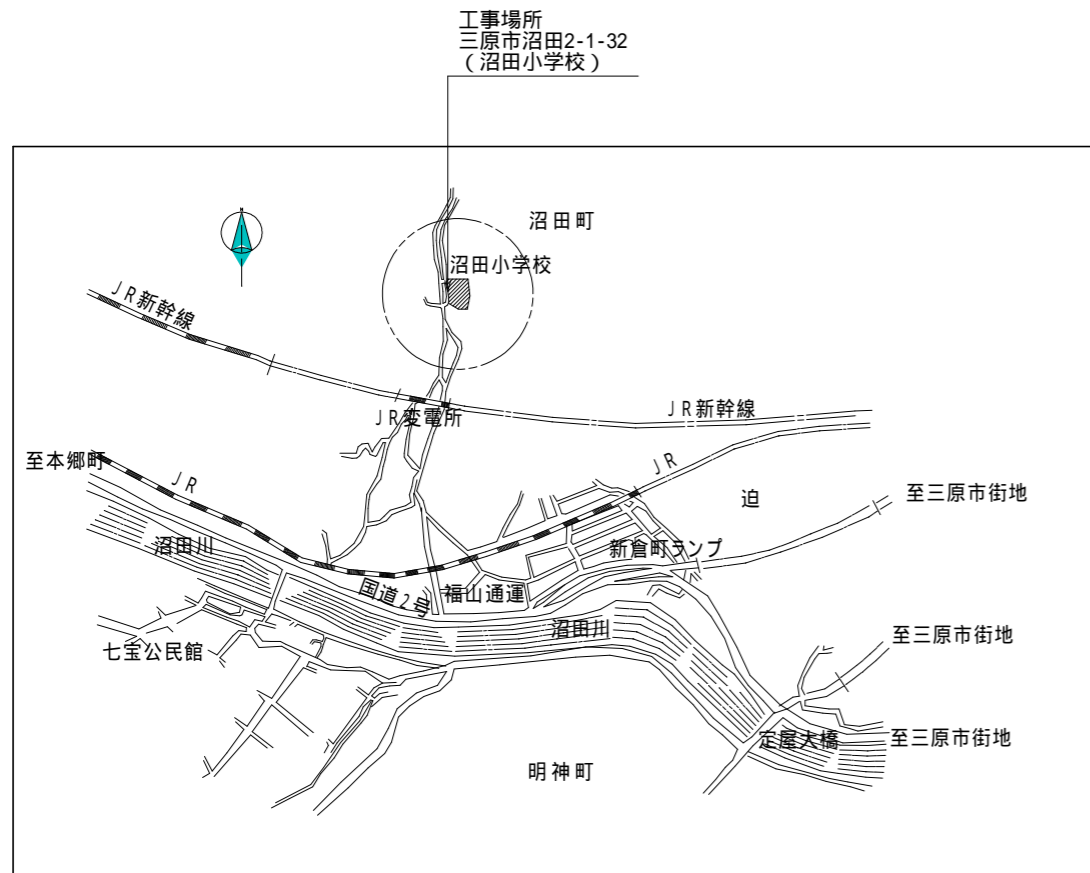

付近見取図

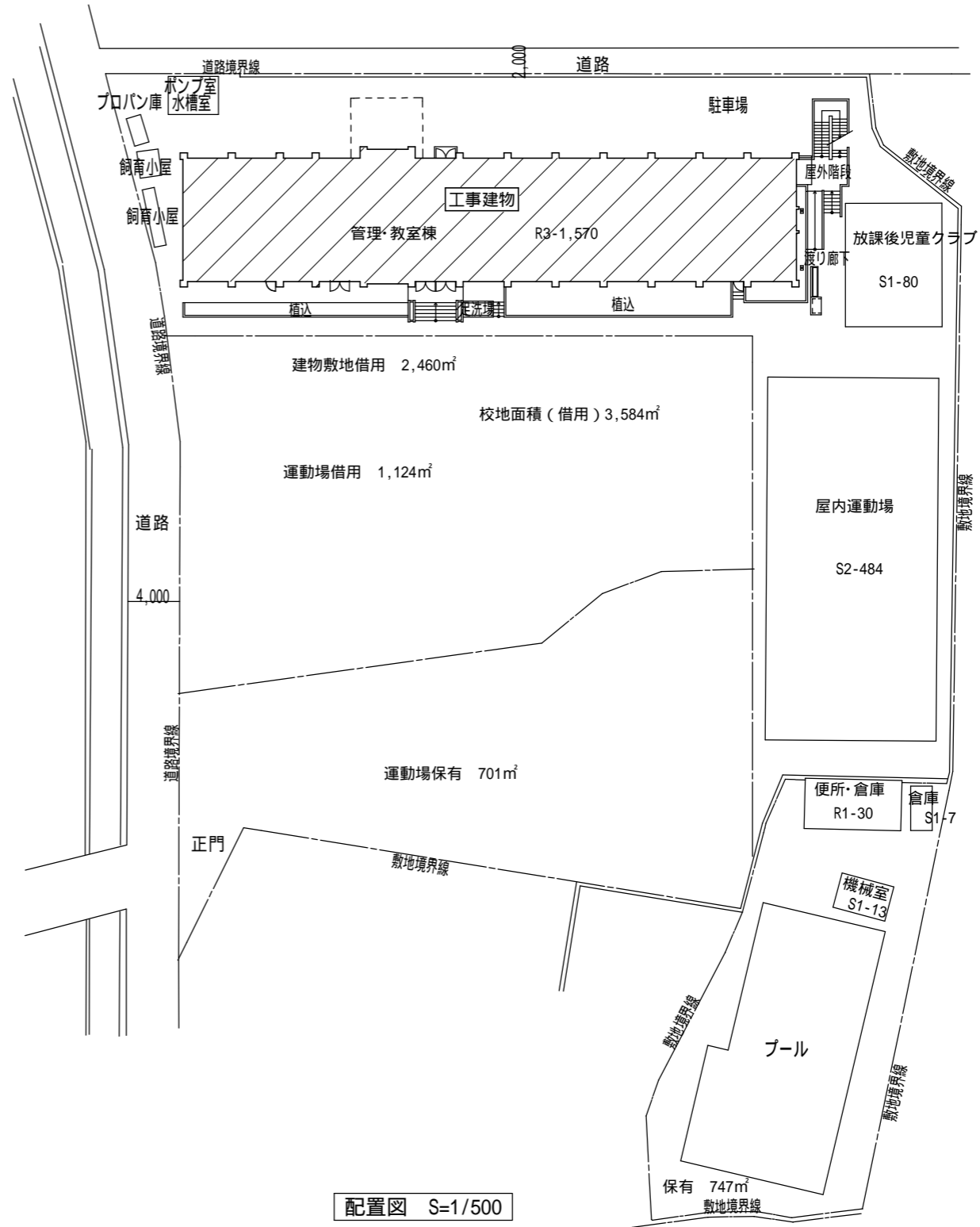

配置図 S=1/500

凡例



工事建物を示す

特記事項	訂正事項	一級建築士事務所 広島県知事登録22(1)0497号 岡田建築設計事務所 一級建築士 第102449号 岡田文夫	JOB NO.	DATE	SCALE	TITLE	NO.	図面縮小率
			CH.	CH.				
							(沼田小学校)付近見取図、配置図	13

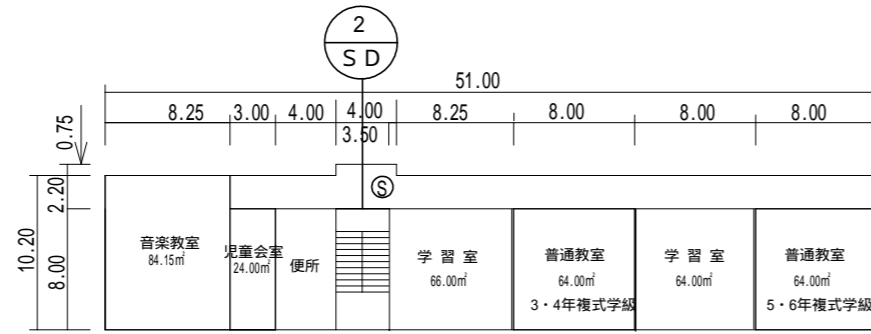

9 3階

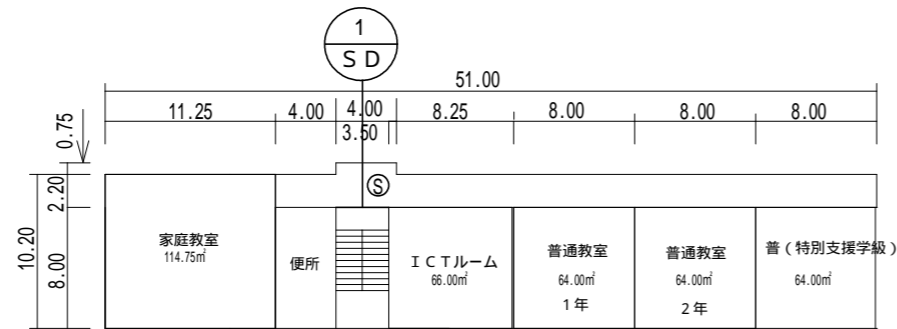

(自閉・情緒)すくすく学級

9 2階

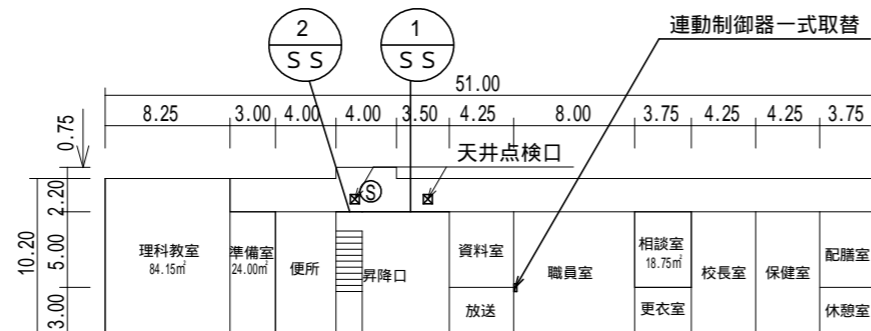

9 1階

工事内容

- SD-1
W3200 H2700 両開き防火ドア
ドアクローザー加工取付調整
- SD-2
W3200 H2700 両開き防火ドア
ドアクローザー加工取付調整
- SS-1
W3130 H2700 防火シャッター
危害防止装置取付工事
同上工事に伴う天井一部解体復旧4㎡程度
天井材：化粧石膏ボード t=9.5
天井点検口アルミ製600×600取付
連動中継器への火災信号入線
- SS-2
W1345 H2700 防火シャッター
危害防止装置取付工事
同上工事に伴う天井一部解体復旧4㎡程度
天井材：化粧石膏ボード t=9.5
天井点検口アルミ製600×600取付
連動中継器への火災信号入線
- 連動制御器一式取替 (A-14-9)
- 防火シャッター用熱感知器を煙感知器に取替
3種 3ヶ所

凡例

- ⑤ 煙感知器に変更箇所を示す

特記事項	訂正事項	一級建築士事務所 広島県知事登録22(1)0497号 岡田建築設計事務所 一級建築士 第102449号 岡田文夫	JOB NO.	DATE	SCALE	TITLE	NO.	図面縮小率
			CH.	CH.	1/500	小学校防火戸改修工事(三原小学校外8校)	A	A-3: 100%
				DR.		(沼田小学校)平面図	14	A-4: 71%

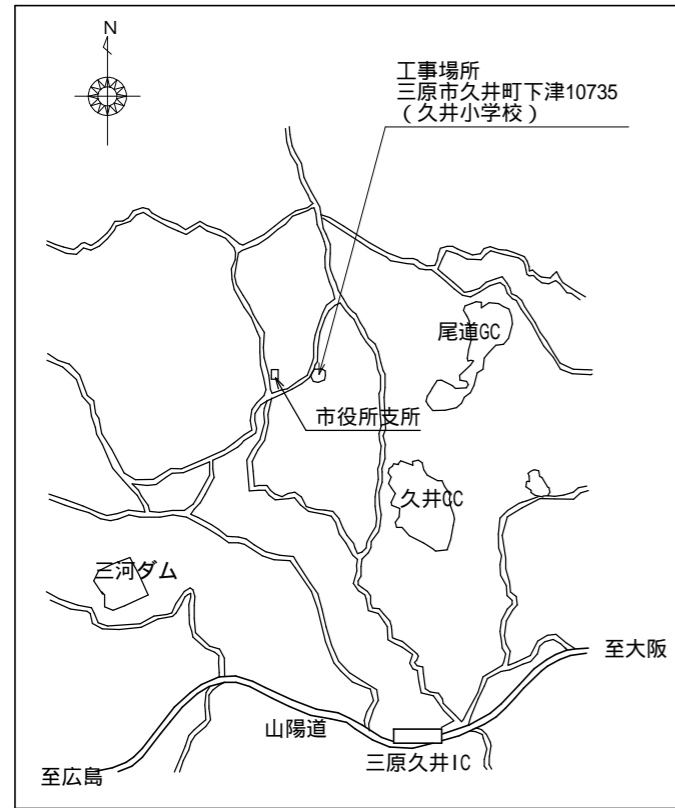

付近見取図

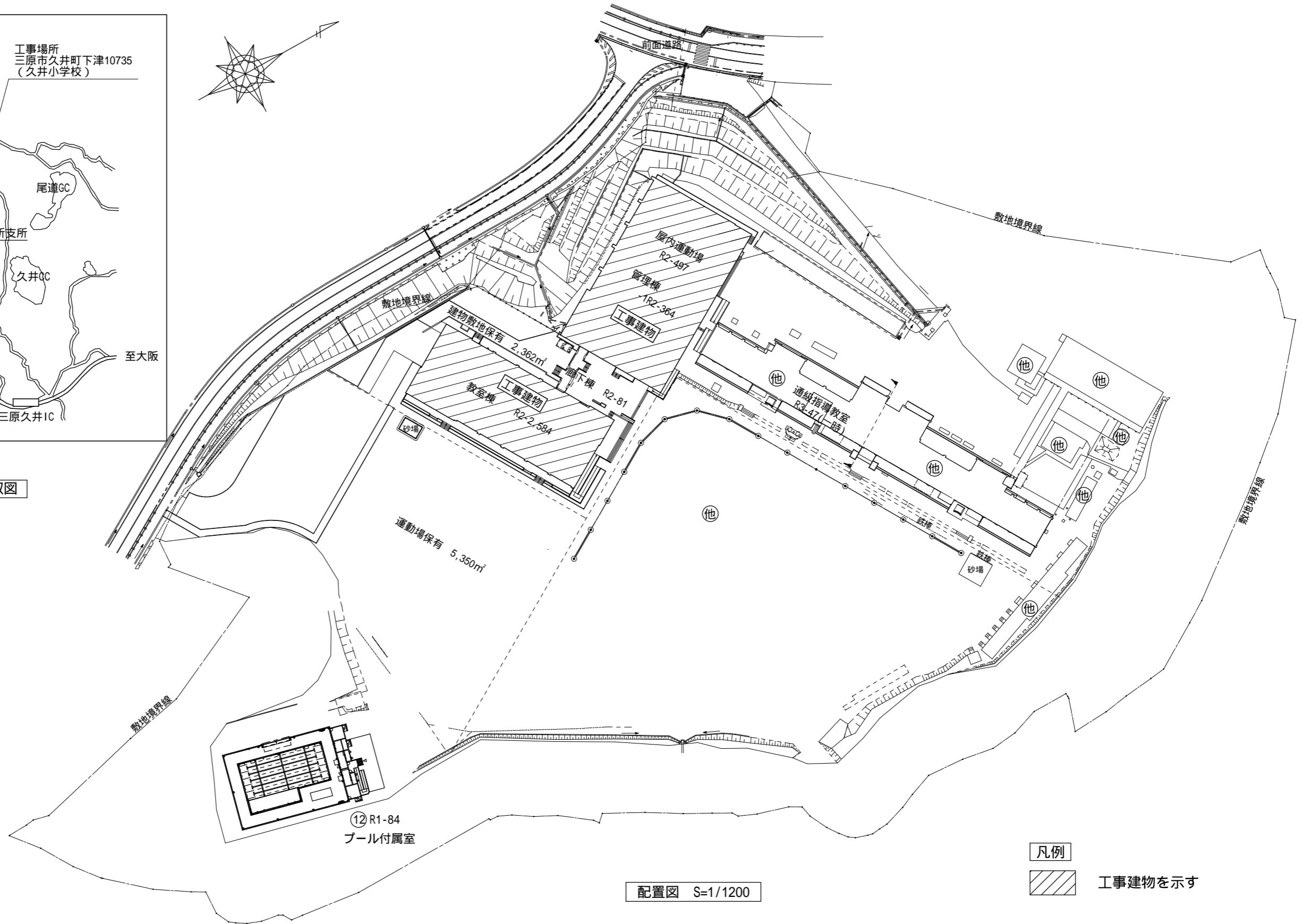
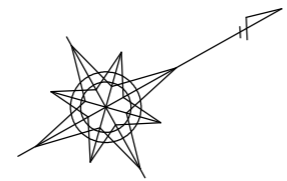

配置図 S=1/1200

凡例
 工事建物を示す

特記事項	訂正事項	一級建築士事務所 広島県知事登録22(1)0497号 岡田建築設計事務所 一級建築士 第102449号 岡田文夫	JOB NO.	DATE	SCALE	TITLE	NO.	図面縮小率
			CH.	CH.				
						NAME	15	A-4: 71%
						(久井小学校) 付近見取図、配置図		

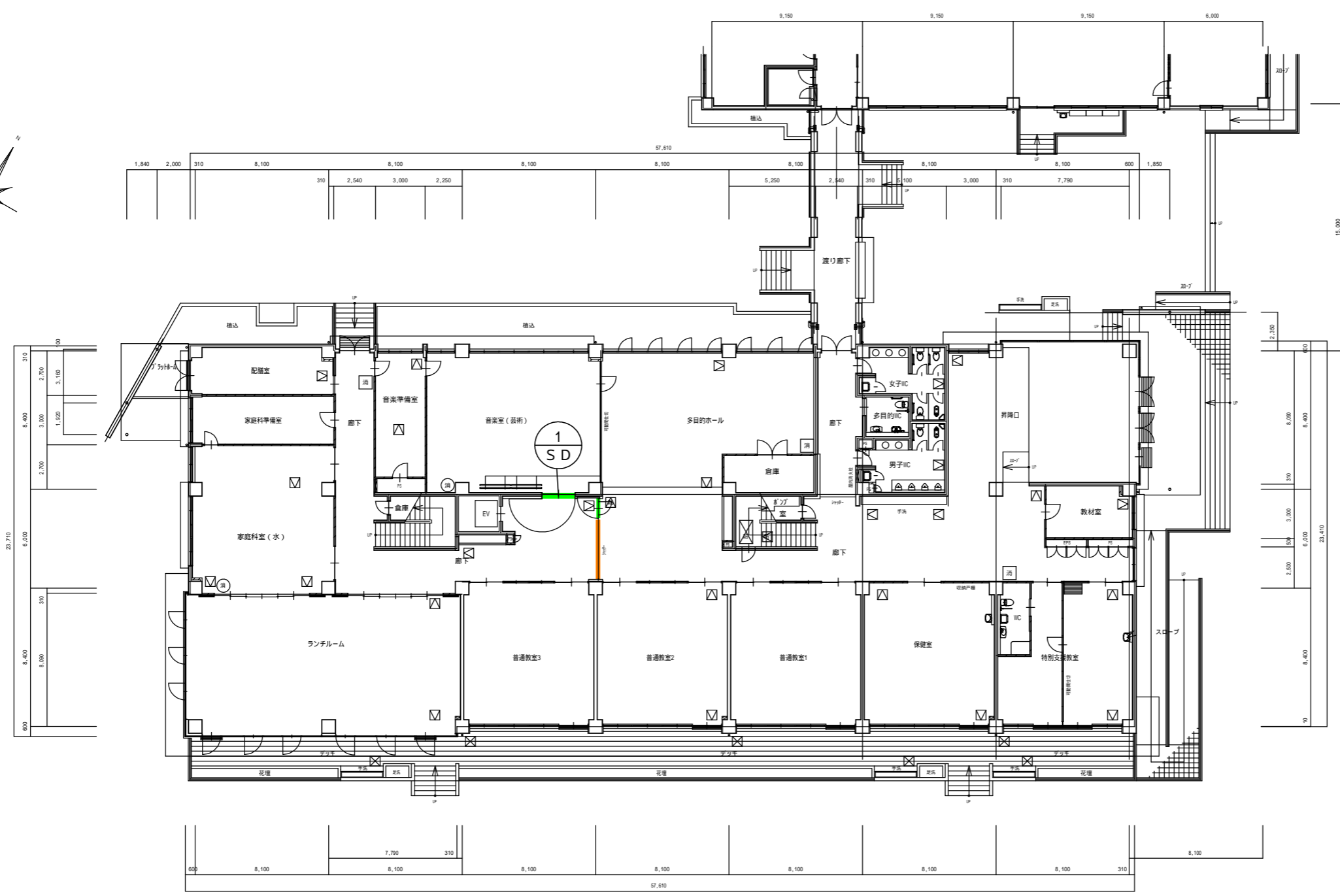

凡例
 SD 防火扉
 SS 防火シャッター
 ㊦ 煙感知器

1階

1階平面図 S=1/300

工事内容

SD-1
 W2080 H2660 片開き防火ドア
 ドアクローザー加工取付調整

 連動制御器用予備電源バッテリー交換 1.2Ah
 (場所: 管理棟1階)

特記事項	訂正事項	一級建築士事務所 広島県知事登録22(1)0497号 岡田建築設計事務所 一級建築士 第102449号 岡田文夫	JOB NO.	DATE	SCALE	TITLE	NO.	図面縮小率
			CH.	CH.				

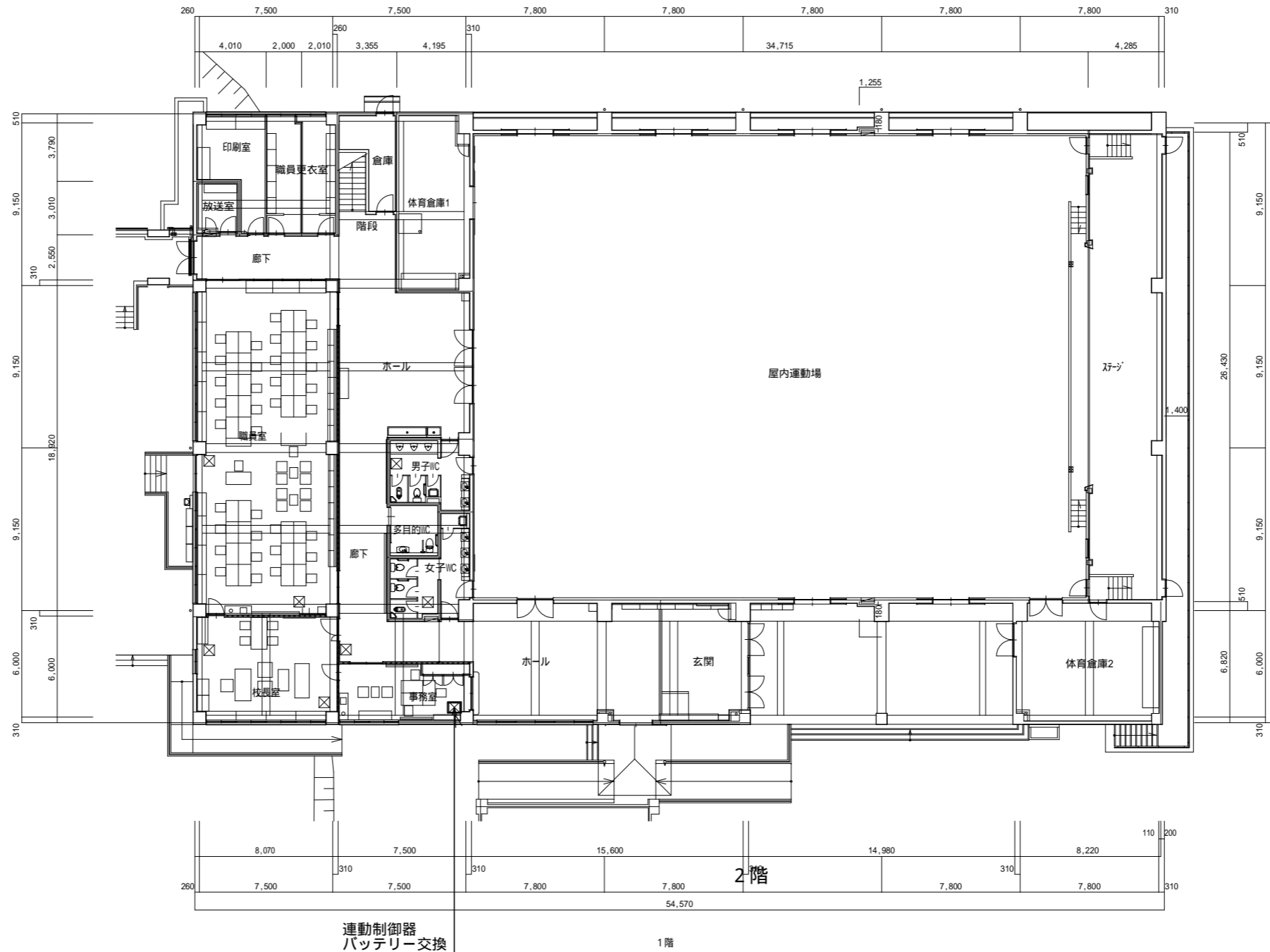
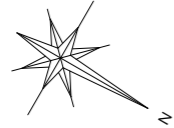

凡例
 SD 防火扉
 SS 防火シャッター
 ⊙ 煙感知器

1階平面図 S=1/300

特記事項	訂正事項	一級建築士事務所 広島県知事登録22(1)0497号 岡田建築設計事務所 一級建築士 第102449号 岡田文夫	JOB NO.	DATE	SCALE	TITLE	NO.	図面縮小率
			CH.	CH.				
						NAME	17	A-3 : 100%
						(久井小学校)(管理棟)1階平面図		A-4 : 71%

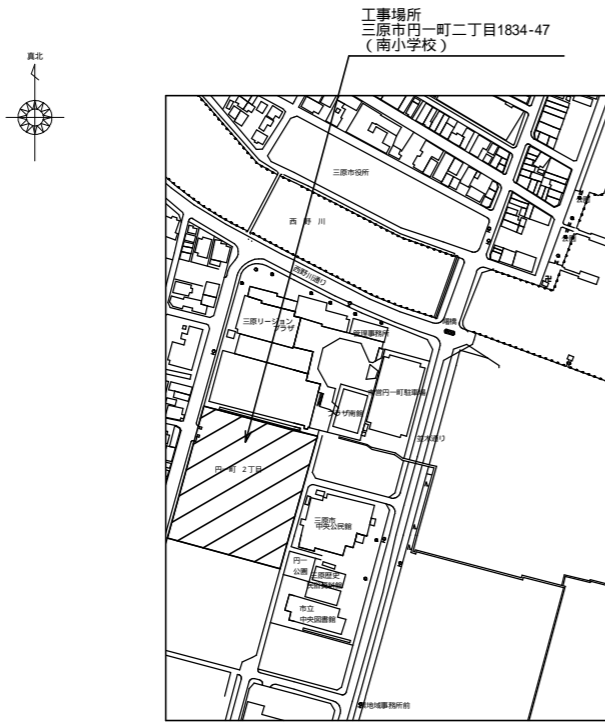

付近見取図

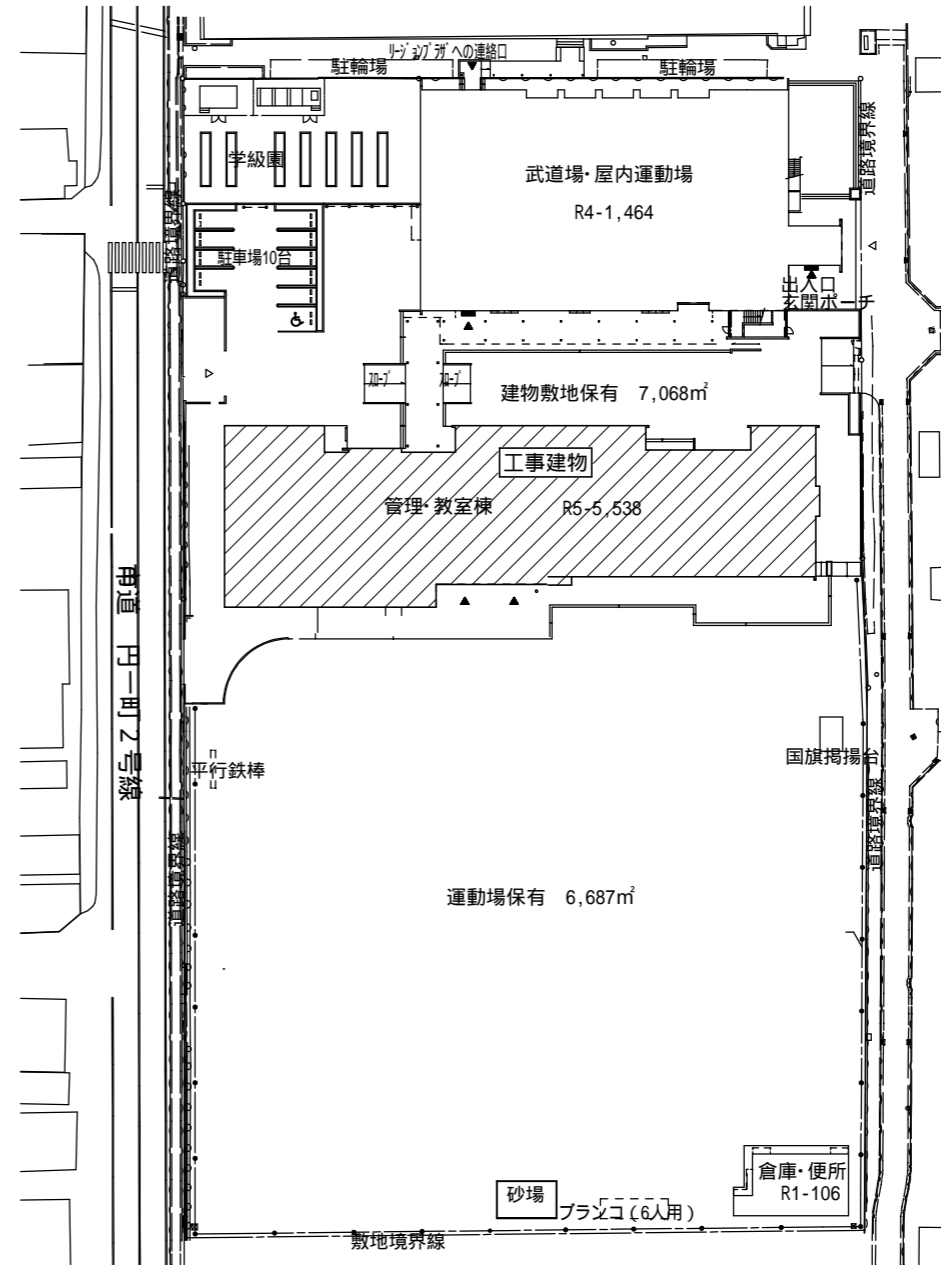

配置図 S=1/1000

凡例



工事建物を示す

特記事項	訂正事項

一級建築士事務所 広島県知事登録22(1)0497号
岡田建築設計事務所
 一級建築士 第102449号 岡田文夫

JOB NO.	DATE	SCALE
	2022.09.	1/1000
CH.	CH.	DR.

TITLE
小学校防火戸改修工事(三原小学校外8校)
NAME
(南小学校)付近見取図、配置図

NO.	図面縮小率
A	A-3: 100%
18	A-4: 71%

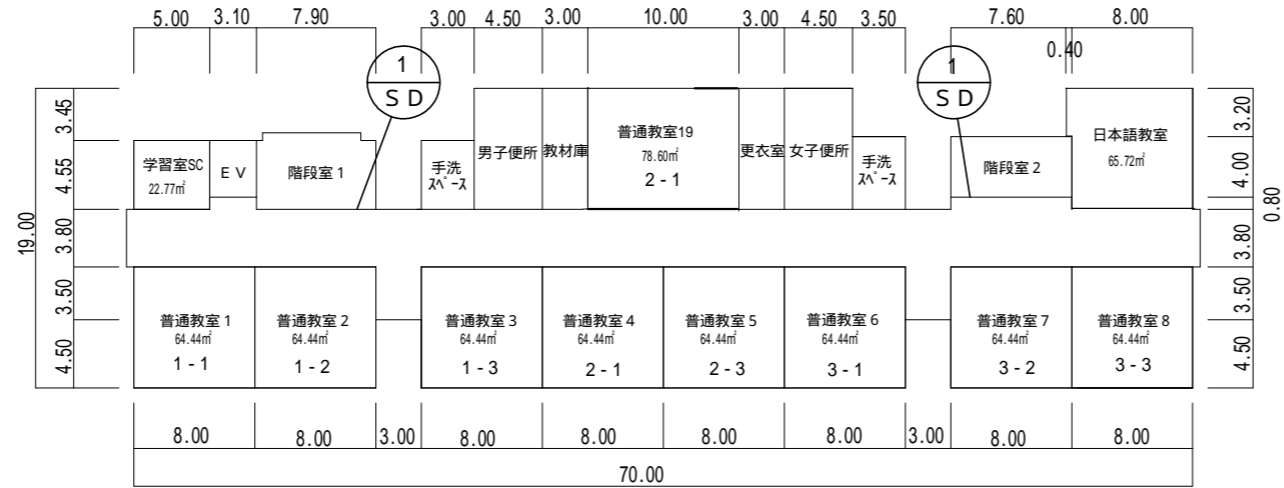

① - 2階

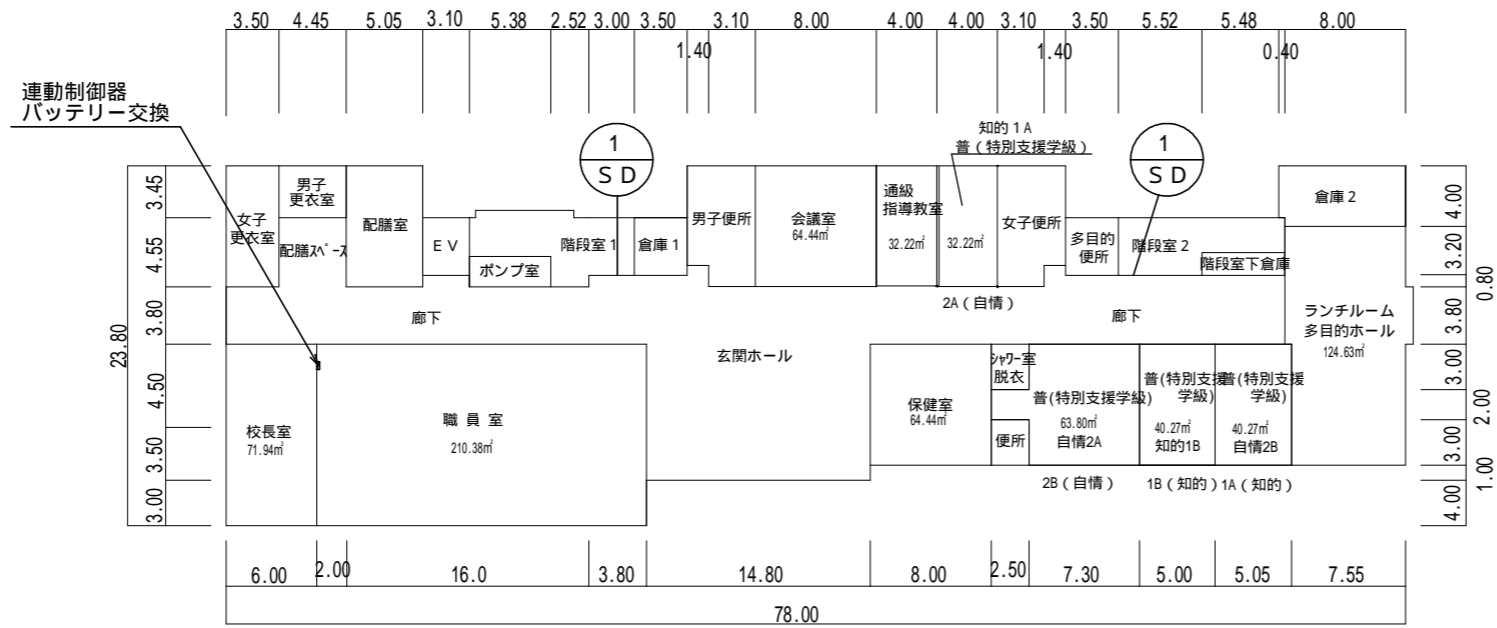

① - 1階

工事内容

- SD-1
- ドア建付け調整・オートヒンジ調整 9ヶ所
- 電動制御器用予備電源バッテリー交換 6Ah

特記事項	訂正事項	一級建築士事務所 広島県知事登録22(1)0497号 岡田建築設計事務所 一級建築士 第102449号 岡田文夫	JOB NO.	DATE	SCALE	TITLE	NO.	図面縮小率
			CH.	CH.	1/500	小学校防火戸改修工事(三原小学校外8校)	A	A-3: 100%
				DR.		NAME (南小学校)1・2階平面図	19	A-4: 71%

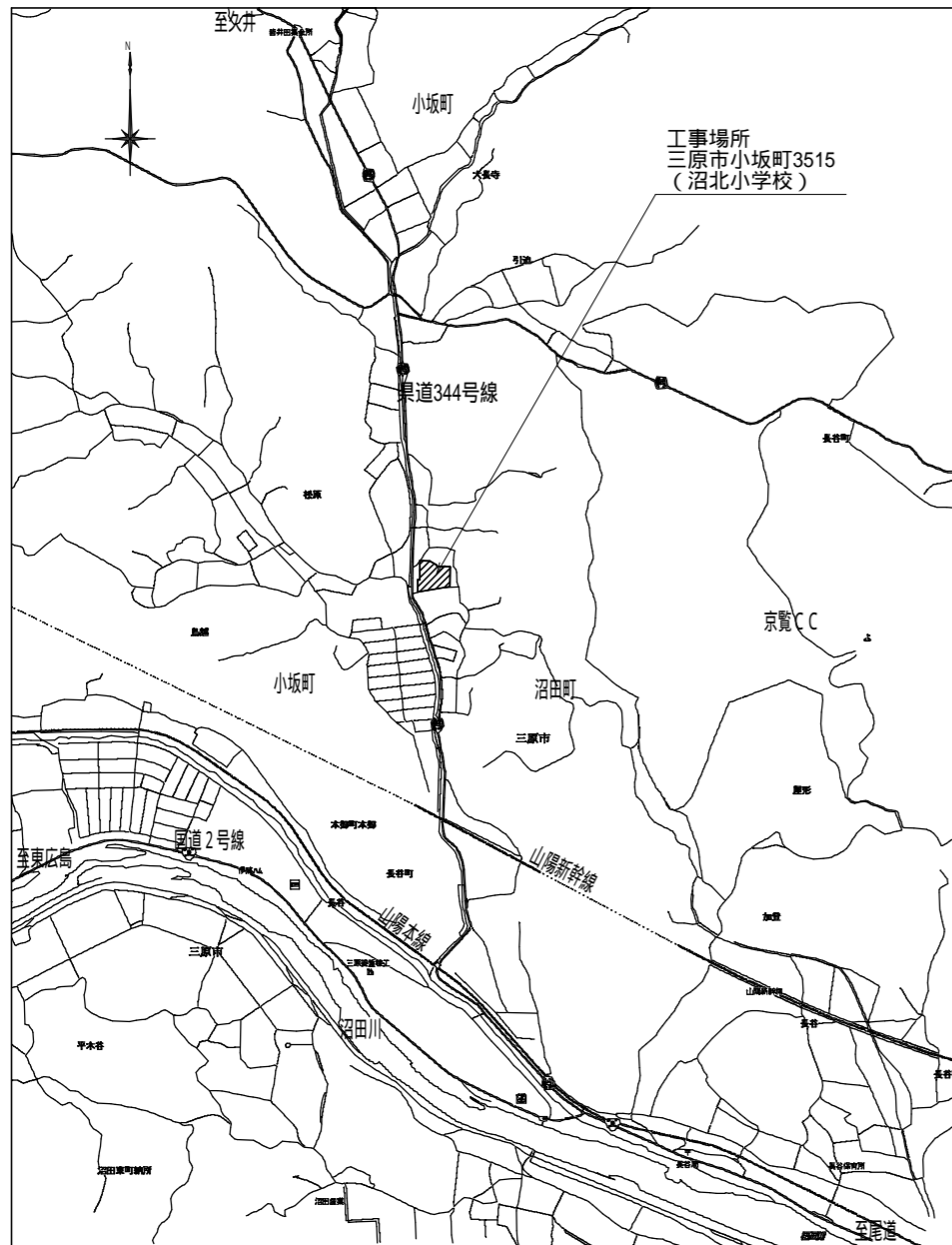

付近見取図

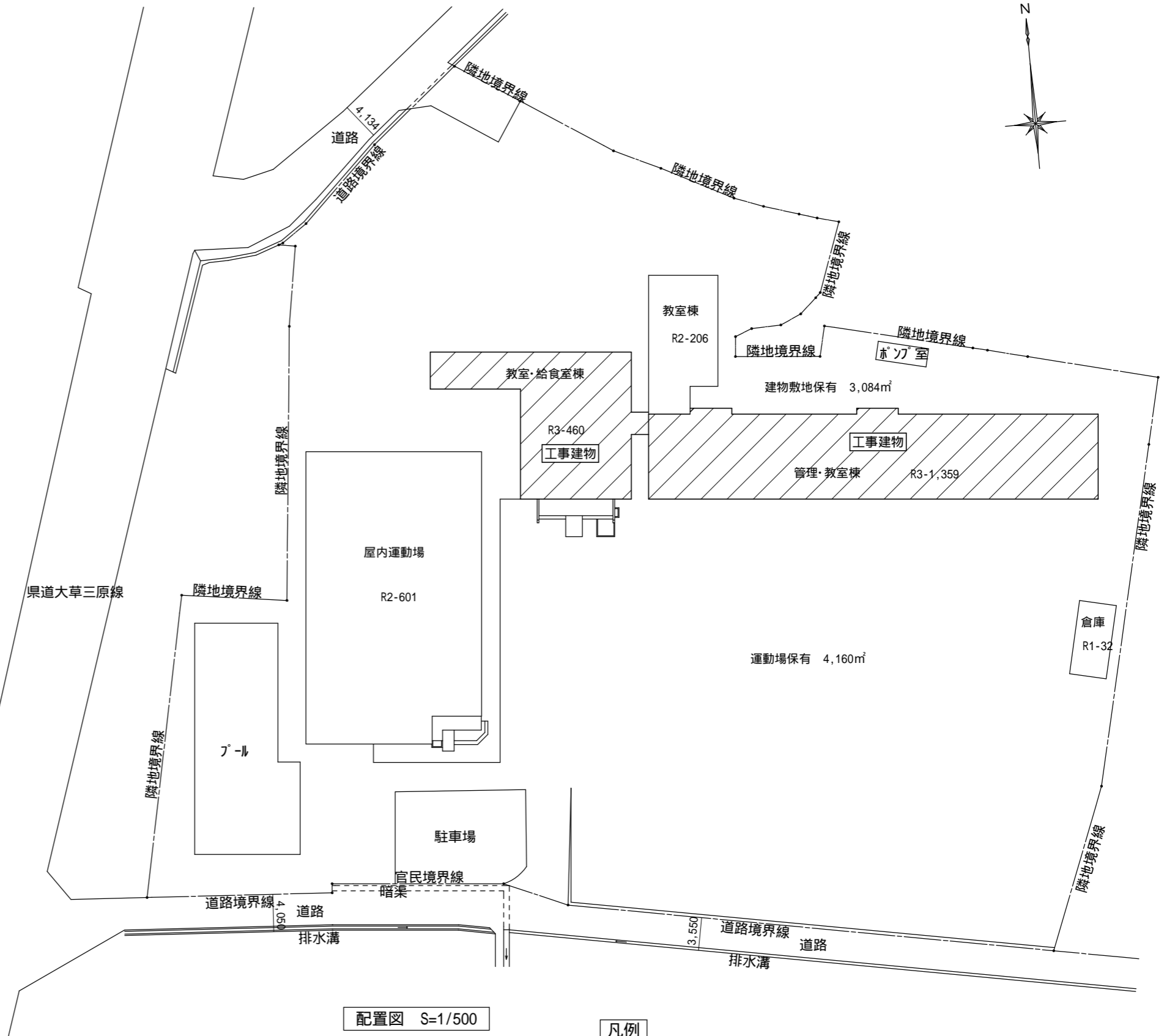

配置図 S=1/500

凡例

 工事建物を示す

特記事項	訂正事項	一級建築士事務所 広島県知事登録22(1)0497号 岡田建築設計事務所 一級建築士 第102449号 岡田文夫	JOB NO.	DATE	SCALE	TITLE	NO.	図面縮小率
			CH.	CH.				
							(沼北小学校)付近見取図、配置図	21

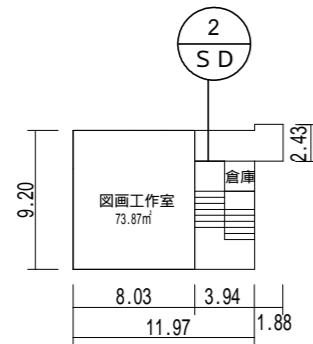

9 3階

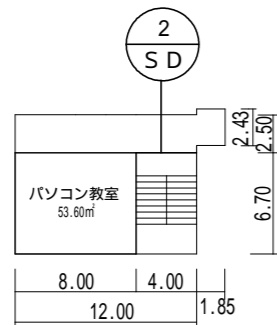

9 2階

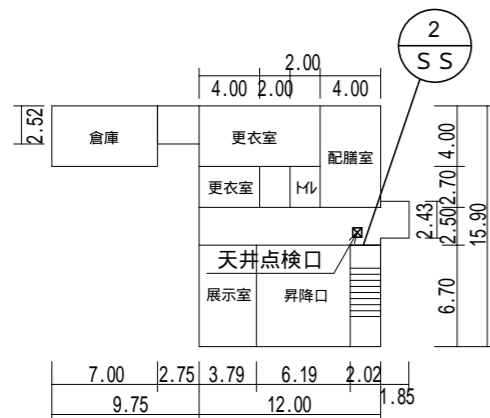

9 1階

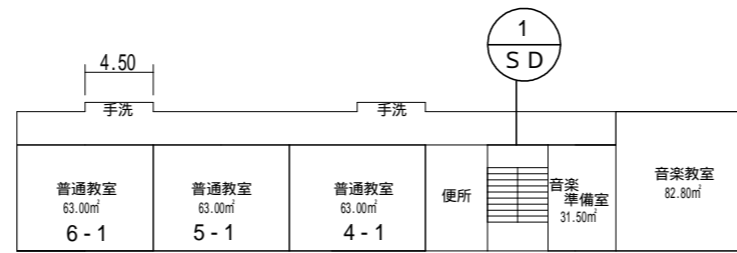

7 3階

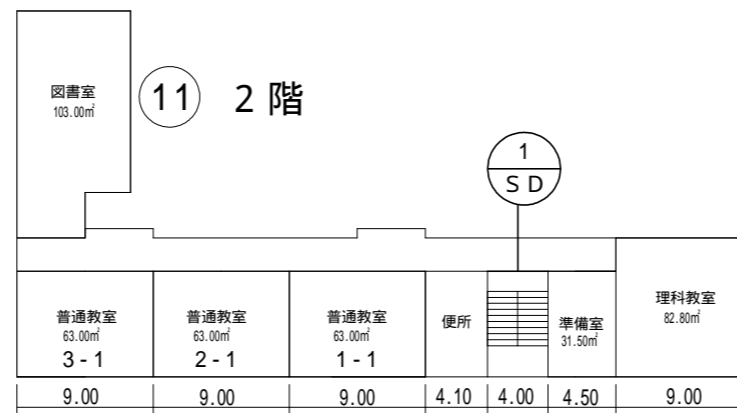

7 2階

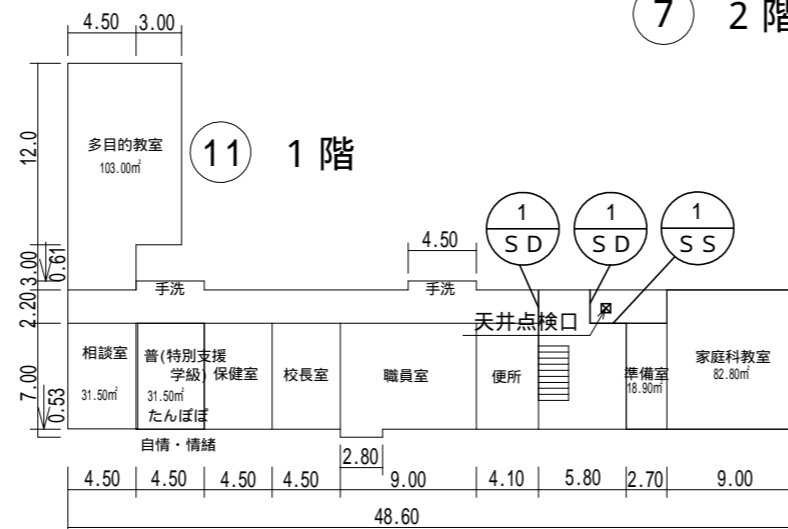

7 1階

工事内容

SS-1
 W2000 H2600 防火シャッター
 危害防止装置取付工事
 同上工事に伴う天井一部解体復旧4m²程度
 天井材：化粧石膏ボード t = 9.5
 天井点検口アルミ製600×600取付
 連動中継器への火災信号入線

SS-2
 W1145 H2640 防火シャッター
 危害防止装置取付工事
 同上工事に伴う天井一部解体復旧4m²程度
 天井材：化粧石膏ボード t = 9.5
 天井点検口アルミ製600×600取付
 連動中継器への火災信号入線

SD-1 4ヶ所
 防火ドア建付け調整 W2000 H2600
 ドアクローザー
 ドアクローザー取付調整工事

SD-2 2ヶ所
 防火ドア建付け調整 W1780 H2600
 ドアクローザー
 ドアクローザー取付調整工事

特記事項	訂正事項	一級建築士事務所 広島県知事登録22(1)0497号 岡田建築設計事務所 一級建築士 第102449号 岡田文夫	JOB NO.	DATE	SCALE	TITLE	NO.	図面縮小率
			CH.	CH.				
							NAME	22

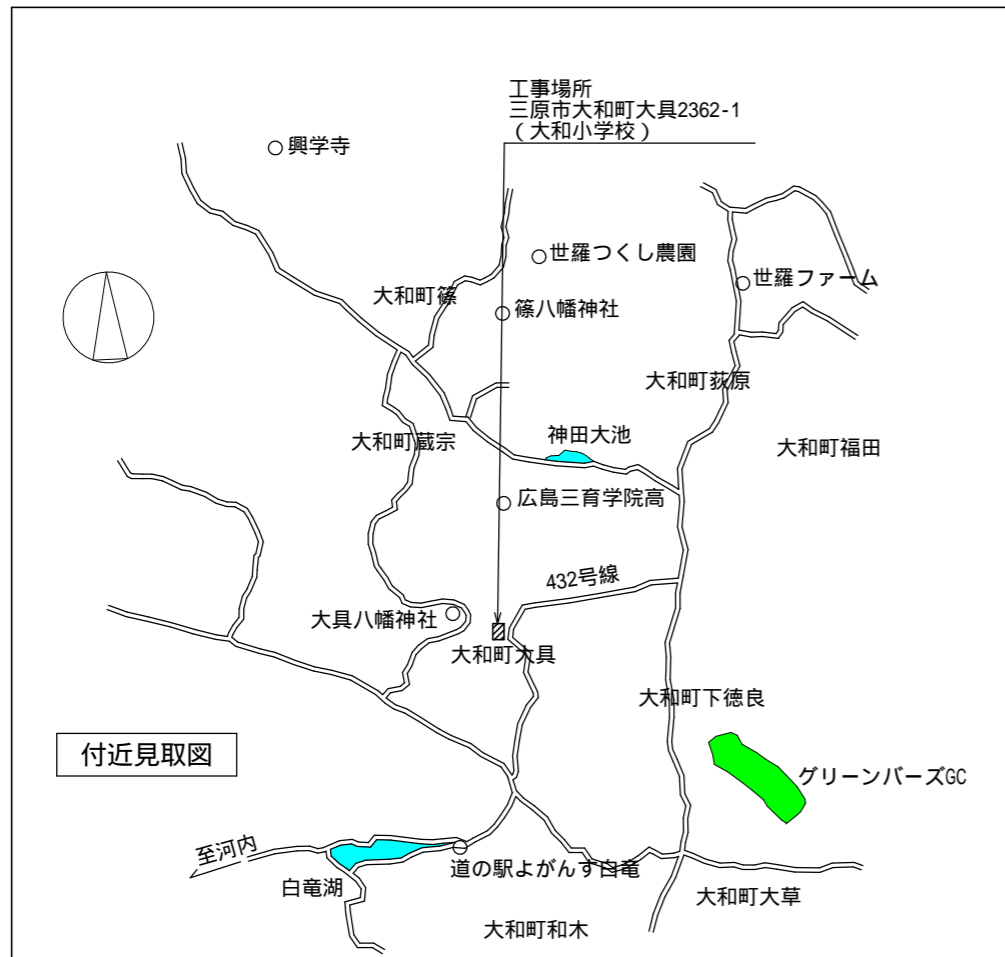

付近見取図

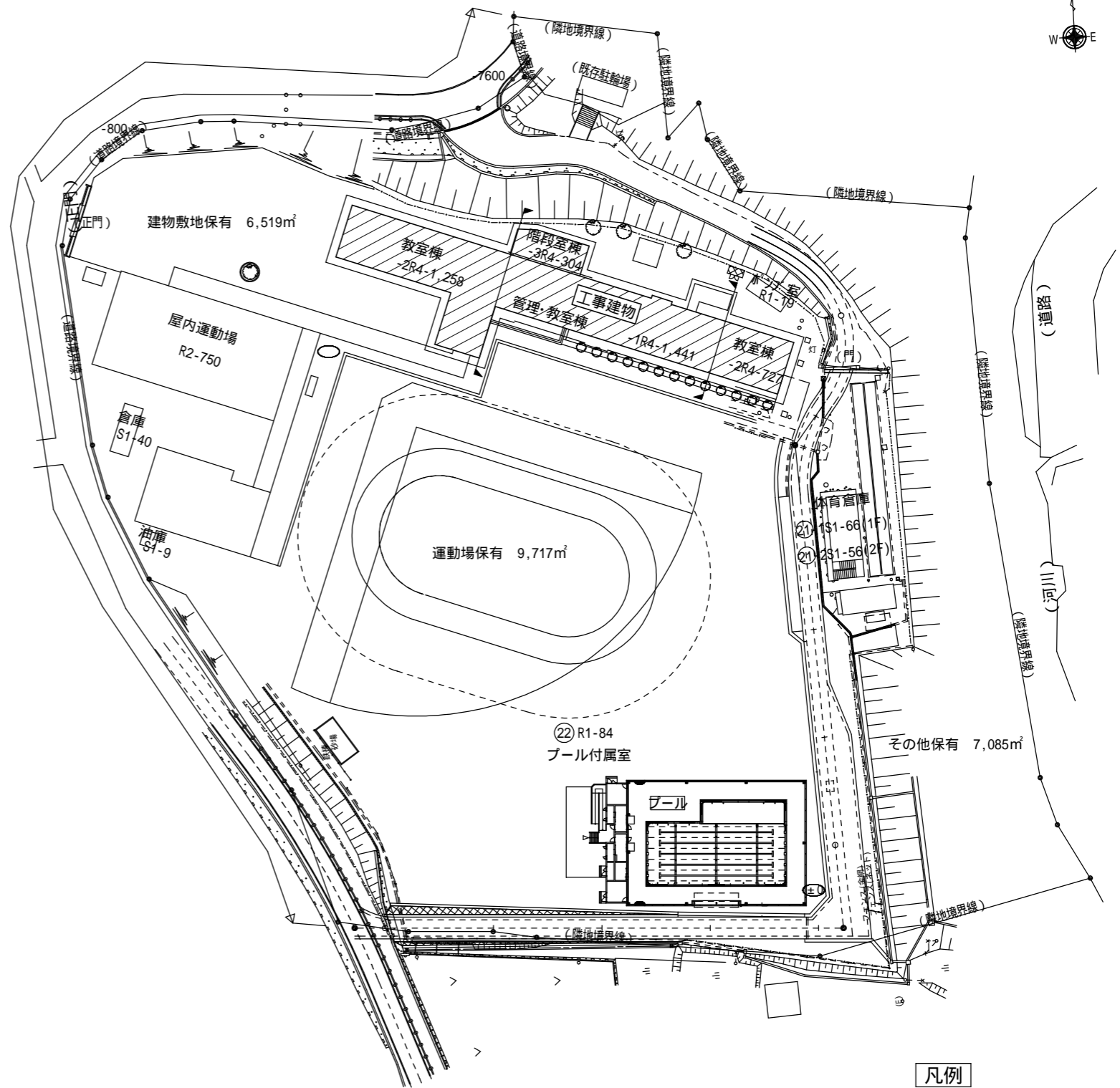

配置図 S=1/1000

凡例
 工事建物を示す

特記事項	訂正事項	一級建築士事務所 広島県知事登録22(1)0497号 岡田建築設計事務所 一級建築士 第102449号 岡田文夫	JOB NO.	DATE	SCALE	TITLE	NO.	図面縮小率
			CH.	CH.	DR.	1/1000		
							23	A-3: 100% A-4: 71%

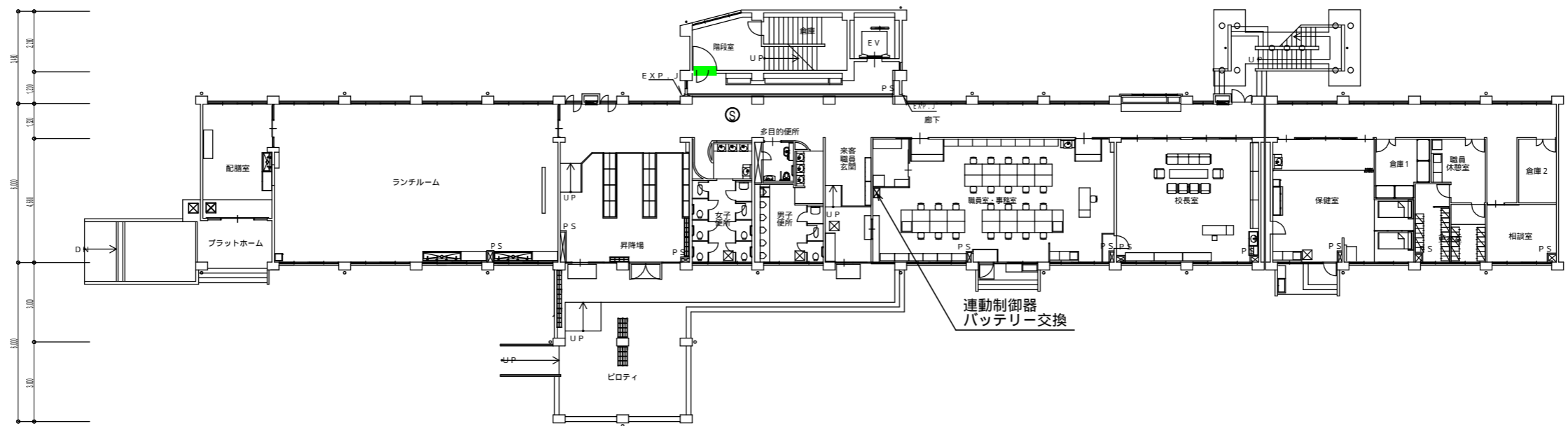
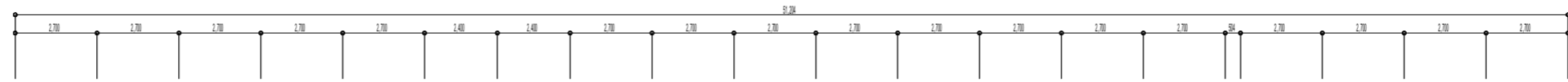

平面図 S=1/200

工事内容

電動制御器用予備電源バッテリー交換 3.5Ah

特記事項	訂正事項	一級建築士事務所 広島県知事登録22(1)0497号 岡田建築設計事務所 一級建築士 第102449号 岡田文夫	JOB NO.	DATE	SCALE	TITLE	NO.	図面縮小率	
			CH.	CH.					DR.
							NAME	24	A-4: 71%

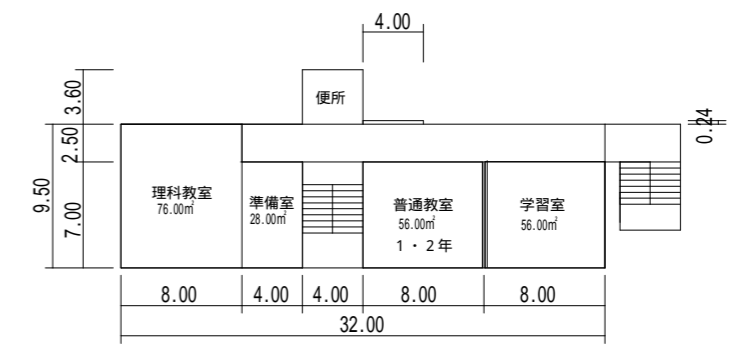
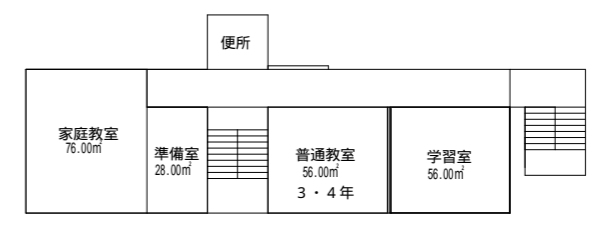
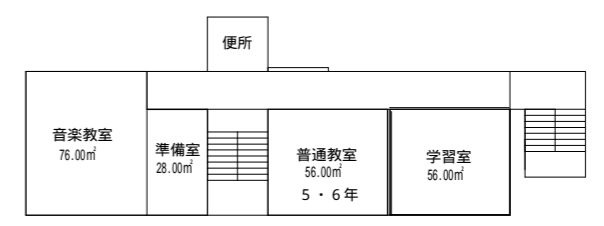
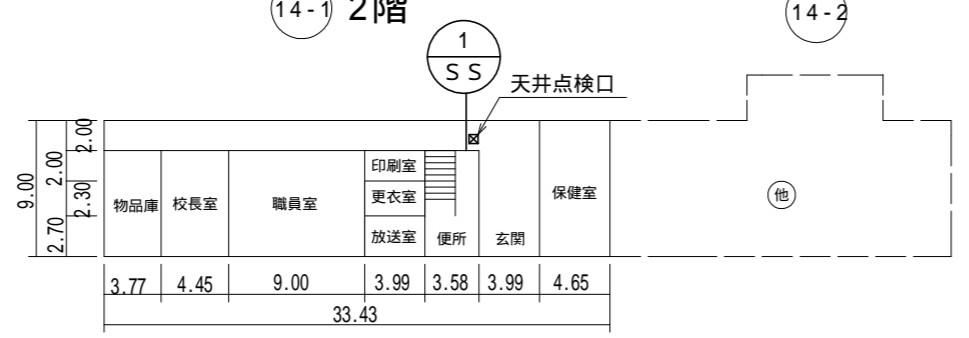
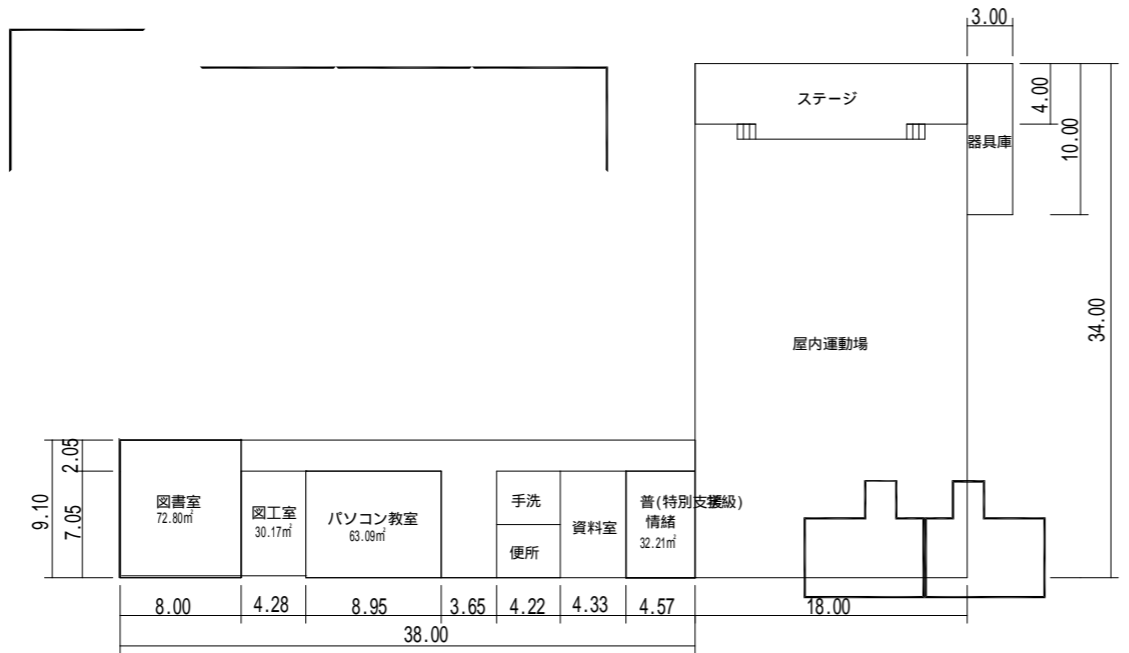
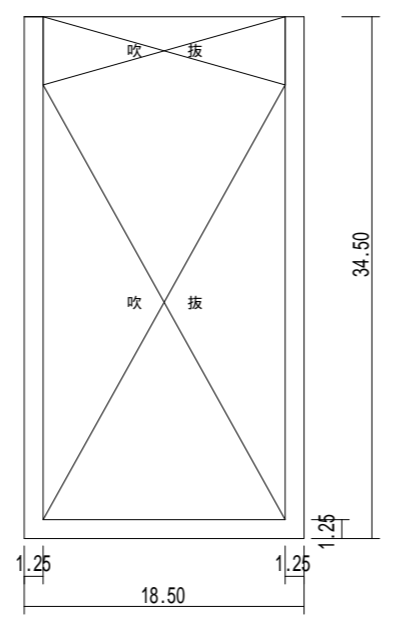
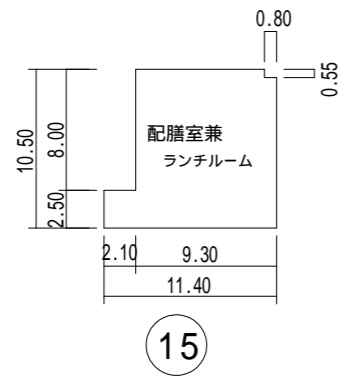

工事内容

SS-1
 W3070 H2730 防火シャッター
 危害防止装置取付工事
 手動閉鎖装置の樹脂カバー取付

同上工事に伴う天井一部解体復旧4㎡程度
 天井材：化粧石膏ボード t = 9.5
 天井点検口アルミ製600×600取付

連動中継器への火災信号入線

特記事項	訂正事項	一級建築士事務所 広島県知事登録22(1)0497号 岡田建築設計事務所 一級建築士 第102449号 岡田文夫	JOB NO. CH.	DATE 2022.09. DR.	SCALE 1/500	TITLE 小学校防火戸改修工事(三原小学校外8校) NAME (木原小学校)平面図	NO. A 26	図面縮小率 A-3: 100% A-4: 71%
------	------	---	----------------	-------------------------	----------------	---	----------------	--------------------------------

工事費内訳

名 称	数 量	単 位	金 額	備 考
直接工事費				
建築工事	1	式		
電気設備工事	1	式		
計				
共通費				
共通仮設費	1	式		
現場管理費	1	式		
一般管理費等	1	式		
計				
工事価格	1	式		
消費税等相当額	1	式		消費税率 10 %
工事費	1	式		
調査基準価格	1	式		

建築工事 種目別内訳

名 称	数 量	単 位	金 額	備 考
三原小学校	1	式		
鷺浦小学校	1	式		
須波小学校	1	式		
沼田小学校	1	式		
久井小学校	1	式		
南小学校	1	式		
沼北小学校	1	式		
木原小学校	1	式		
計				

三原小学校		防火シャッター工事		SS-1		
名称	摘要	数量	単位	単価	金額	備考
防火シャッター	微空間ネオ（三和シャッター同等品） 1640×2420	3	ヶ所			
防火・防煙仕様						
上部手動式開閉装置						
避難時停止装置						
無線式危害防止装置						
災害防止用連動中継器						
電気式主導閉鎖装置	SEOS					
自動閉鎖装置	ER-N					
補修塗装工事		3	ヶ所			
鉄骨補強材	□-100×100×2.3	3	ヶ所			
連動中継器用電源接続	AC100V/200V60VA	3	ヶ所			
電気式手動閉鎖装置配管	25φ	3	ヶ所			
計						

沼田小学校		防火シャッター工事		SS-1		
名称	摘要	数量	単位	単価	金額	備考
危害防止装置設置工事	3130×2700	1	ヶ所			
上部手動式開閉機 (SGH)						
開閉機器取付台						
ローラーチェーン						
自動閉鎖装置						
手動閉鎖装置 (露出形)						
ワイヤーケーブル						
座板スイッチ						
連動中継器						
電波式無線信号装置						
天井解体復旧	LGS W19 撤去、補修	4	m ²			
天井解体復旧	化粧石膏ボード t=9.5 撤去、補修	4	m ²			
天井点検口	アルミ製600×600	1	ヶ所			
塩ビ見切		2.5	m			
発生材運搬処理費		1	式			

沼田小学校		防火シャッター工事		SS-2		
名称	摘要	数量	単位	単価	金額	備考
危害防止装置設置工事	1345×2700	1	ヶ所			
上部手動式開閉機 (SGH)						
開閉機器取付台						
ローラーチェーン						
自動閉鎖装置						
手動閉鎖装置 (露出形)						
ワイヤーケーブル						
座板スイッチ						
連動中継器						
電波式無線信号装置						
天井解体復旧	LGS W19 撤去、補修	4	m ²			
天井解体復旧	化粧石膏ボード t=9.5 撤去、補修	4	m ²			
天井点検口	アルミ製600×600	1	ヶ所			
塩ビ見切		2.5	m			
発生材運搬処理費		1	式			

沼北小学校		防火シャッター工事		SS-1		
名称	摘要	数量	単位	単価	金額	備考
危害防止装置設置工事	1650×2600	1	ヶ所			
上部手動式開閉機 (SGH)						
開閉機器取付台						
ローラーチェーン						
自動閉鎖装置						
手動閉鎖装置 (露出形)						
ワイヤーケーブル						
座板スイッチ						
連動中継器						
電波式無線信号装置						
天井解体復旧	LGS W19 撤去、補修	4	m ²			
天井解体復旧	化粧石膏ボード t=9.5 撤去、補修	4	m ²			
天井点検口	アルミ製600×600	1	ヶ所			
塩ビ見切		2.5	m			
発生材運搬処理費		1	式			

沼北小学校		防火シャッター工事		SS-2		
名称	摘要	数量	単位	単価	金額	備考
危害防止装置設置工事	1650×2600	1	ヶ所			
上部手動式開閉機 (SGH)						
開閉機器取付台						
ローラーチェーン						
自動閉鎖装置						
手動閉鎖装置 (露出形)						
ワイヤーケーブル						
座板スイッチ						
連動中継器						
電波式無線信号装置						
天井解体復旧	LGS W19 撤去、補修	4	m ²			
天井解体復旧	化粧石膏ボード t=9.5 撤去、補修	4	m ²			
天井点検口	アルミ製600×600	1	ヶ所			
塩ビ見切		2.5	m			
発生材運搬処理費		1	式			

木原小学校		防火シャッター工事		SS-1		
名称	摘要	数量	単位	単価	金額	備考
危害防止装置設置工事	3070×2600	1	ヶ所			
上部手動式開閉機 (SGH)						
開閉機器取付台						
ローラーチェーン						
自動閉鎖装置						
手動閉鎖装置 (露出形)						
ワイヤーケーブル						
座板スイッチ						
連動中継器						
電波式無線信号装置						
天井解体復旧	LGS W19 撤去、補修	4	m ²			
天井解体復旧	化粧石膏ボード t=9.5 撤去、補修	4	m ²			
天井点検口	アルミ製600×600	1	ヶ所			
塩ビ見切		2.5	m			
手動閉鎖装置樹脂カバー		1	個			

