

平成29年版

消 防 年 報

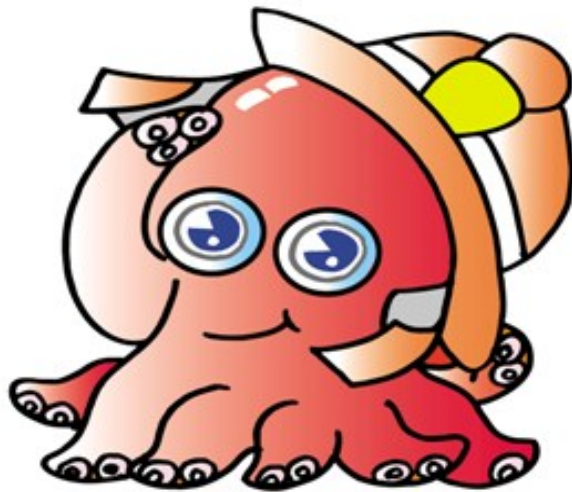

けしたろう
三原たご猪太郎

三 原 市 消 防 本 部
(平成30年刊行)

努力目標

- 一、住民防災意識の高揚
- 一、消防技術の練磨
- 一、応急手当の普及推進
- 一、安全管理の徹底

は し が き

この年報は、三原市消防本部における平成29年中の消防業務に関することを集録し、将来の参考に資するとともに消防事情を紹介するため編集したものであります。なお、この年報は災害に関する統計や出動等の分類について、平成29年12月31日を基準日として作成したものでありますが、これによらないものについては、当該表に記載する現在日によるもので、予算については会計年度で記載しています。

なお、合併前（平成17年1月1日～平成17年3月21日まで）の大和町の火災、救急・救助件数は除いています。

平成30年4月

三原市消防本部

目 次

管内情勢

概 況	1
地 勢	2
地 質	2
気 候	3
三原市消防の沿革	4
三原市消防本部の所在地	12

総 務

消防本部（署）の組織	13
消防庁舎等の現況	14
歴代消防長	15
吏員配置状況（事務職員含む）	15
吏員の資格・免許取得状況	16
吏員年齢状況	17
吏員勤務年数状況	18
消防予算（当初予算）	20
一般会計予算・決算と消防費予算・決算	21
職員諸手当支給状況	21
消防相互応援等協定締結状況	22

予 防

行政区別危険物施設数	23
危険物施設数の推移	23
類別・指定数量倍数別危険物施設数	24
危険物施設立入検査状況	24
危険物施設等の事務処理状況	25
行政区別少量危険物・指定可燃物貯蔵取扱所数	25
行政区別高圧ガス施設数	26
高圧ガス施設保安検査状況	27
高圧ガス施設立入検査状況	27
高圧ガス施設の事務処理状況	28
行政区別火薬類施設数	29
火薬類施設保安検査・立入検査状況	29
火薬類施設の事務処理状況	30
行政区別防火対象物数	31
消防用設備等設置状況（三原市）	32
消防用設備等設置状況（世羅町）	33
階数別中高層建築物（15m以上）の現況	34

建築同意事務処理状況の推移	35
行政区別建築同意事務処理状況	35
防火管理者選任状況	36
各種届出・申請事務処理状況	37

通 信

消防無線機の現況	38
通信指令施設等の現況	43
消防指令センター システム系統図	44
119番受付受信状況	45
携帯電話からの119番受付受信状況	45
IP電話からの119番受付受信状況	45

消 防

出動状況	46
山陽自動車道・広島空港への出動状況	46
消防水利の現況	47
消防自動車等の現況	48
消防自動車等配置状況	48
消防用器具等の現況	49

火 災

火災の概況	51
出火件数の推移	52
焼損状況の推移	53
り災状況の推移	53
損害額の推移	53
行政区別出火件数	54
行政区別損害額	54
行政区別焼損状況	55
行政区別り災状況	55
爆発の状況	55
月別出火件数	56
月別焼損状況	57
月別り災状況	57
月別損害額	57
時間別出火件数	58
曜日別出火件数	59
天候別出火件数	59
湿度別出火件数	59
覚知別出火件数	59

原因別出火件数	60
主な火災	62

救 急 ・ 救 助

救急の概況	63
救助の概況	63
救急出場件数及び搬送人員の推移	64
月別救急出場件数及び搬送人員	65
時間別救急出場件数及び搬送人員	66
曜日別救急出場件数及び搬送人員	66
行政区別救急出場件数及び搬送人員	68
年齢別搬送人員	69
傷病程度別搬送人員	70
理由別不搬送人員	70
現場到着所要時間状況	71
医療機関等収容所要時間状況	71
医療機関別搬送人員	72
救急隊員の行った応急処置等の状況	72
救急艇出場状況	72
救助出動件数及び救助人員の推移	73
行政区別救助出動件数及び救助人員	74

消 防 団

三原市消防団の沿革	75
三原市消防団の組織	77
三原市歴代消防団長	78
三原市消防団団員数	78
三原市消防団団員年齢状況	79
三原市消防団団員勤続年数状況	80
三原市消防団車両等の現況	81
三原市消防団活動状況	82
世羅町消防団の沿革	83
世羅町消防団の組織	85
世羅町歴代消防団長	86
世羅町消防団団員数	86
世羅町消防団車両等の現況	87
世羅町消防団管轄区域	88

管 內 情 勢

概 況

三原市は、豊田郡本郷町、御調郡久井町、世羅郡甲山町・世羅町・世羅西町の消防事務を受託し、三原市消防本部は、一市五町を管轄していたが、平成16年10月1日、世羅郡甲山町・世羅町・世羅西町が合併し世羅町が誕生、消防事務を再受託し一市三町を管轄、さらには、平成17年3月22日、三原市、豊田郡本郷町、御調郡久井町、賀茂郡大和町が合併し、三原市消防本部は、現在一市一町を管轄している。

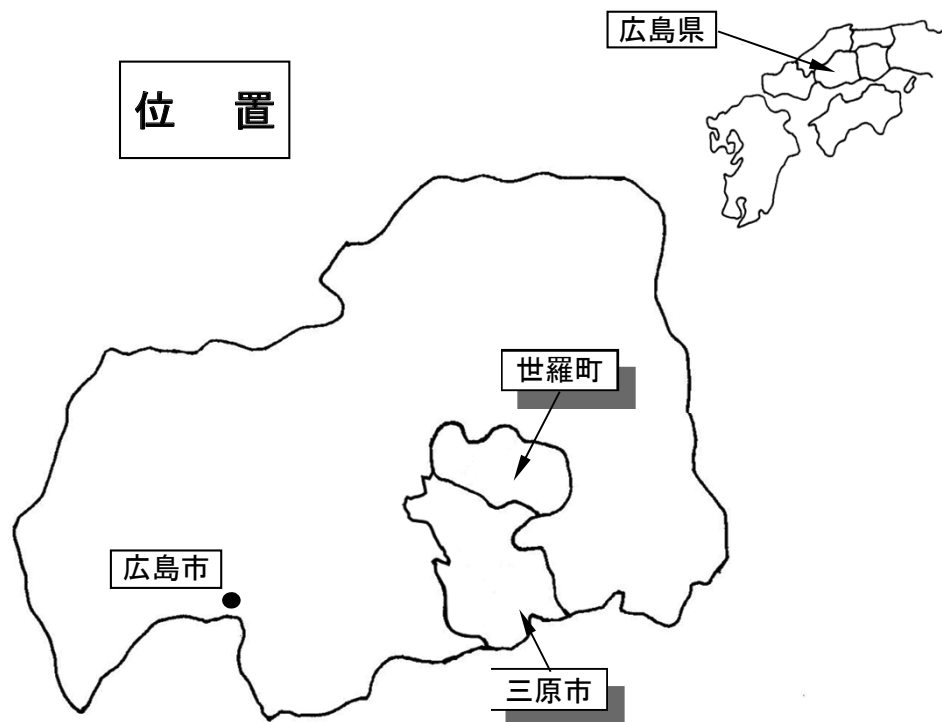

管轄区域情勢

平成30年3月31日現在

区分	面積 (k㎡)	人口 (人)	世帯数 (世帯)	人口密度 (人/k㎡)
合計	749.69	111,519	50,659	148.8
三原市	471.55	95,053	43,780	201.6
世羅町	278.14	16,466	6,879	59.2

三原市は、広島県の中央東部に位置し、中国・四国地方のほぼ中心にあり、当地方の各地域と連携する上で恵まれた地理的条件を有し、中国と四国を結ぶ交通の拠点として、さらに、高速交通網（広島空港・山陽自動車道）の結節点としての機能を活かした都市基盤整備を積極的に進めている。

新市のまちづくりの基本となる新市建設計画では、《一人ひとりが輝くまち》《幸せを実感できるまち》《活力を生み出すまち》の3要素から構成されるまちづくりの理念を示すキャッチフレーズを、『海・山・空 夢ひらくまち』と定め、地域の個性的な歴史・文化、豊かな自然、恵まれた交通条件を活かし、すべての人が生き生きと幸せに暮らせるまちの実現をめざす。

世羅町は、広島県の中東部に位置し、東は府中市、南は尾道市、三原市、西は東広島市、北は三次市とそれぞれ接している。これらの、中都市と20～30km圏内であり、広島空港も約36kmと比較的近い位置にある。地形は、「世羅台地」と呼ばれる標高350～450mの台地の中央部を占めており、瀬戸内海へ流れる芦田川水系と、日本海へ流れる江の川水系の分水嶺となっている。恵まれた自然環境、こだわりの農産物の供給基地、また、いやしの空間としての環境、世羅大地を広大な農業公園として位置づける6次産業の営みなど、世羅大地の個性を活かしたまちづくりをめざす。

地 勢

瀬戸内海沿岸のほぼ中央部で、広島県の東部寄りに位置し、管内の中央部を600メートル級の山岳からなる大峰山系が東西に走っており、南部地域と北部地域に分断されている。

南部地域は、瀬戸内海に面し、全長45キロメートルにおよぶ沼田川によってもたらされた狭長な平野部と、重畳連互する山岳とその傾斜地で形成され、瀬戸内海には、小佐木島・佐木島など大小無数の島が飛び石のごとく浮かび、四国に連なっている。

北部地域は、緩やかな丘陵と盆地からなる世羅台地が広がり、豊かな田園地帯を形成している。

また、河川は、沼田川・芦田川とその支流、江の川の源流及び中小河川が管内にくまなく広がっている。

地 質

管内の地質は、南部地域の一部に流紋岩層と粘板岩層が、北部地域の一部に流紋岩層と安山岩層が見られ、また、河川に沿った地域では、れき層が分布しているが、これらを除いては大部分が花崗岩で形成されている。

気 候

南部地域は、瀬戸内型気候区に属し、年間を通じて温和な日和に恵まれ、雨量も比較的少ない。一方北部地域は、海拔330メートル前後の山間地に位置し、内陸的気候に近く冬の寒さが厳しい。

平成29年気象状況

	1月	2月	3月	4月	5月	6月	7月	8月	9月	10月	11月	12月	年 間	
平均気温 ℃	6.0	6.5	9.1	15.7	20.7	22.8	28.9	29.6	23.7	18.0	11.0	5.5	平均	16.5
	2.0	3.0	5.5	12.8	18.2	20.2	26.4	26.6	20.6	15.6	8.2	2.4	平均	13.5
最高気温 ℃	16.5	17.1	20.7	27.6	30.7	32.8	37.2	37.7	32.1	29.3	23.0	15.5	最高	37.7
	12.1	14.9	18.5	25.4	32.4	30.5	33.9	33.3	28.8	28.0	20.8	13.2	最高	33.9
最低気温 ℃	-1.3	-2.0	0.1	3.8	11.1	13.1	22.8	23.0	13.8	5.3	1.0	-2.1	最低	-2.1
	-7.3	-5.7	-3.3	-0.8	6.2	9.3	20.3	19.0	11.2	1.2	-2.7	-4.6	最低	-5.7
平均湿度 %	66.7	63.2	60.4	64.6	64.1	68.9	77.2	72.5	74.6	82.4	77.0	69.6	平均	70.1
	75.5	71.4	66.3	68.9	68.4	73.9	83.4	78.9	81.0	85.2	79.5	74.4	平均	75.6
最低湿度 %	27.1	27.3	21.4	16.7	21.1	20.5	46.6	39.0	32.5	41.0	29.3	34.2	最高	16.7
	31.7	24.9	20.5	15.2	18.9	29.1	48.5	38.5	25.5	37.3	36.2	38.7	最低	15.2
降雨量 mm	24.5	26.5	46.0	67.5	36.5	176.0	100.0	85.0	155.5	329.0	21.5	11.5	合計	1079.5
	46.0	38.0	30.0	111.0	40.5	207.5	242.0	69.0	216.5	327.5	19.0	13.0	合計	1360.0
降雪量 cm	0.0	0.0	0.0	0.0	0.0	0.0	0.0	0.0	0.0	0.0	0.0	0.0	合計	0.0
	7.0	2.0	2.0	0.0	0.0	0.0	0.0	0.0	0.0	0.0	0.0	3.0	合計	14.0
最大風速 時の風向	南南東 西北西	南南東 西北西	南東 北北西	南南西 西	南東 東	東南東 東	南南西 南南西	南東 東	南西 東	北東 東	西 西南西	北 西	最 多	南南東 東
最大風速 m/s	3.5	3.9	4.2	4.8	3.8	4.7	4.0	4.0	3.8	6.0	6.1	7.4	最高	7.4
	8.3	7.7	8.4	7.1	7.6	7.7	5.1	7.6	8.2	8.2	7.6	8.4	最高	8.4
風速10m 以上の日	0	0	0	0	0	0	0	0	0	0	0	0	合計	0
降雨日数	4	5	5	8	5	9	8	8	8	14	5	2	合計	81
	11	8	7	12	7	11	12	9	10	17	7	7	合計	118
降雪日数	0	0	0	0	0	0	0	0	0	0	0	0	合計	0
	8	6	3	0	0	0	0	0	0	0	0	6	合計	23
最低実効 湿度 %	60	60	53	55	52	57	74	66	62	71	70	65	最高	52
	50	65	57	56	55	61	79	69	69	74	71	64	最低	50
平均実効 湿度 %	67	64	60	66	63	67	78	73	74	82	76	71	平均	70
	76	72	66	70	68	73	84	80	81	85	79	75	平均	76
火災警報 発令日数	0	0	0	0	0	0	0	0	0	0	0	0	合計	0
	0	0	0	0	0	0	0	0	0	0	0	0	合計	0
火災件数	2	2	2	2	8	4	1	1	1	1	1	3	合計	67
	1	5	18	2	4	2	2	1	0	0	3	1	合計	67

※上段は本署(三原市宮浦一丁目22番2号)観測数値, 下段は北部分署(世羅郡世羅町大字西神崎878-1)観測数値

※火災件数:上段は本署・糸崎出張所・西部分署管内, 下段は北部分署・世羅西出張所・大和出張所・久井出張所管内

三原市消防の沿革

明治40年	8月	糸崎町消防組設置
明治42年	3月	三原町消防組設置
大正13年	2月	深田村義勇消防組設置
	9月	田野浦村消防組設置
	11月	須波村消防組設置
大正14年	1月	山中村消防組設置
大正15年	11月	西野村消防組設置
昭和11年	11月	三原市制施行 (御調郡三原町・糸崎町・山中村・西野村, 豊田郡田野浦村・須波村合併)
昭和12年	2月	三原市消防組設置 定員393人 三原市消防組を第1部から第6部までの部制に編成, 更に常備部・自動車部及び衛生部を創設
昭和13年	9月	中央屯所(第3部)新築落成(現中部分団屯所)
昭和14年	4月	勅令第20号により三原市消防組を三原市警防団に改称(本部・糸崎・東部・中部・西部・田野浦・須波の1本部6分団) 定員700人
昭和20年	7月	呉市空襲 警防団応援出動
	8月	福山市空襲 警防団応援出動(89人)
昭和21年	5月	広島市戦災復旧作業警防団応援出動
昭和22年	10月	勅令第85号消防団令公布 三原市警防団を三原市消防団に改称, 1本部9分団, 定員556人, 消防車3台, 腕用ポンプ11台
昭和23年	3月	消防組織法制定 三原市消防本部(署)設置 港町840番地の5(市役所内) 職員定員25人, 消防車4台, 公設消火栓84基
昭和24年	4月	三原市消防本部(署)改築移転 本町1760番地
	7月	消防職員定員30人
昭和25年	1月	消防職員定員40人
昭和26年	4月	御調郡深田村, 三原市に編入
昭和28年	3月	御調郡八幡村, 豊田郡長谷村, 三原市に編入
	4月	南部分団創設
昭和29年	4月	豊田郡沼田東村・沼田西村・小泉村, 三原市に編入
	6月	三原市消防本部(署)改築移転 旭町304番地
昭和30年	6月	糸崎分署開設 糸崎町2296番地の1 消防職員定員46人
昭和31年	3月	豊田郡高坂村, 三原市に編入
	9月	豊田郡幸崎町・鷺浦村, 三原市に編入 消防団員定員770人
昭和32年	4月	電話ダイヤル化に伴い119番が火災専用となる
	6月	消防職員定員56人
	8月	本町出張所開設 本町乙1574番地 糸崎分署を糸崎出張所に改称 消防無線局開局 基地局1・移動局2
昭和34年	1月	三原市消防団車両等保有状況 ポンプ自動車3台・三輪ポンプ車1台・三輪自動車2台・手引きガソリン

		ポンプ2台・腕用ポンプ17台・小型動力ポンプ62台
昭和35年	2月	三原市危険物安全協会設立
	9月	須波臨時出張所開設（S36/2/20まで）沼田大橋改修工事（交通止）のため
昭和38年	12月	第5回都消連研究発表会開催（中国銀行）
昭和40年	1月	救急業務開始
	5月	三原市防火対策協議会設立
		剣道正課に設定
	7月	消防無線局周波数変更
		甲部・乙部の名称を第1係・第2係に改称
		主任（司令補）制度を係長制度に改称
昭和41年	2月	三原市消防団，日本消防協会から竿頭授受章
		市立沼田西・小泉小学校少年消防クラブ結成
	7月	市立沼田東小学校少年消防クラブ結成
昭和42年	6月	市立高坂小学校少年消防クラブ結成
	7月	集中豪雨により被災
		時間雨量42mm 総雨量236mm 死者20名 負傷者80名
		住宅全壊37戸 半壊173戸
昭和43年	4月	消防職員定員60人
		消防副士長制度採用
	9月	広島県消防ポンプ操法大会へ田野浦分団出場
昭和44年	2月	全国消防長会予防委員会開催
	9月	三原市消防本部（署），総理大臣表彰受賞・消防庁長官表彰受賞
昭和45年	1月	本郷町救急業務受託（国道2号線）
	2月	第1回防火研究指定校の指定
		百万人防火運動の推進
昭和47年	2月	三原市消防団，日本消防協会から表彰旗受章
	5月	消防職員定員64人
	10月	消防特設救助隊創設（レンジャー隊）
昭和48年	3月	竜王号就役（24メートル級はしご車）
	4月	消防職員定員72人
	6月	望楼勤務廃止
昭和49年	11月	消防関係者慰安会開催（文化会館）
昭和50年	2月	第1回尾三地区公安職剣道大会開催
	9月	広島県消防ポンプ操法大会へ東部分団出場
	10月	機動査察隊創設
昭和51年	7月	第1回三原消防まつり開催
	9月	119通報指導委員委嘱制度発足
昭和52年	4月	広島県消防学校へ職員1名教官派遣（期間S52/4～S54/3）
	6月	広島県総合防災訓練実施
昭和53年	2月	三原・広島消防職員親善剣道大会開催
	3月	三原市消防本部（署）・消防団，消防庁長官竿頭授受章
	7月	自治体消防発足30周年記念式典挙行（文化会館）
昭和54年	2月	広島県消防職員剣道大会出場
	9月	広島県消防ポンプ操法大会へ東部分団出場

昭和55年	4月	救急情報システムの採用
	6月	消防職員定員78人
	7月	消防長の階級，消防司令長を消防監に改正
	8月	三原市消防本部（署）庁舎新築移転 円一町1834番地の67 広島県消防ポンプ操法大会へ小泉分団出場
	10月	中国地区消防長会警防会議開催（消防本部）
昭和56年	4月	消防長会中国支部総会開催（国際ホテル）
	6月	広島県総合防災訓練実施
	7月	消防職員定員93人
	8月	豊田郡本郷町の消防事務受託 西部分署新築開署 本郷町大字下北方299番地の6 職員15名配置
	10月	機動査察隊廃止
昭和57年	5月	広島県消防長会予防主任者会議開催（消防本部）
	9月	「救急の日」「救急医療週間」制定
	11月	消防関係者慰安会開催（文化会館）
昭和58年	3月	三原市消防本部・消防団，消防庁長官表彰旗受賞
	4月	広島県下各都市消防吏員服制等統一要綱施行
	9月	広島県消防ポンプ操法大会へ東部分団出場
	12月	障害者宅ミニファックス電話設置
昭和59年	3月	糸崎出張所庁舎建替え落成
	5月	広島県消防長会人事庶務主任者会議開催（消防本部）
	11月	全国消防長会予防委員会開催（三原国際ホテル）
昭和60年	4月	消防職員定員92人 広島県消防長会消防職員意見発表会開催（三菱保健会館）
	6月	三原市防火対策協議会発足20周年記念式典挙行（三原リージョンプラザ）
	7月	広島県消防長会東部地区野球大会開催（三菱グラウンド）
	9月	広島県総合防災訓練実施 広島県消防ポンプ操法大会へ八幡分団出場 三原市消防団全分団に積載車配置完了 三原市消防団車両等保有状況 団広報車1台・消防ポンプ自動車1台・積載車19台・小型動力ポンプ76台
	12月	三原市消防本部（署）車両等保有状況 消防ポンプ自動車6台・はしご車1台・高所放水車1台・軽化学車1台・ 小型動力ポンプ付積載車2台・輸送車1台・救急車3台・広報車3台・指 揮車1台 無線基地局2基・車両移動局18基・携帯移動局17基
昭和61年	4月	広島県消防学校へ職員1名教官派遣（期間S61/4～S63/3）
	7月	消防長会中国支部広報講習会開催（三原国際ホテル）
	11月	消防関係者慰安会開催（文化会館） 市制50周年 未来をひらく躍動のまち三原
昭和62年	5月	広報テレビカメラ通信室に設置（三原テレビ）
	6月	広島県消防長会警防会議開催（消防本部）
	9月	広島県消防ポンプ操法大会へ東部分団出場
	10月	広島県内全域消防相互応援協定締結
昭和63年	3月	自治体消防発足40年記念式典挙行（消防ポンプ操法実施）

	4月	消防職員定員118人
	10月	御調郡久井町, 世羅郡甲山町・世羅町・世羅西町の消防事務受託 北部分署新築開署 世羅町大字西神崎字大膳878番地の1 職員26名配置 消防ポンプ自動車2台 (CD-1型, BD-1型) ・救急車2台 (2B型, 4WD 1台) ・小型動力ポンプ付積載車1台・広報車1台 (4WD) 無線基地局1基・無線中継局1基
	12月	広報3号車更新 (購入)
昭和64年	1月	昭和天皇崩御 (1/7 6:33)
平成元年	1月	浄念寺消失 焼損面積715.55㎡
	2月	救急9号車就役 (3B型 寄贈・広島ガス株式会社)
	5月	広島県消防長会予防会議開催 (三原グランドパレス)
	9月	広島県総合防災訓練実施 (沼田東町)
	10月	24号車就役 (CD-1型 購入)
平成2年	7月	非常緊急自動連絡装置設置 (三原市・北部四町)
	8月	団広報車更新 (寄贈: 日本消防協会)
	10月	(財) 日本消防協会へ職員1名派遣 (期間H2/10~H5/3)
	11月	指揮車更新 (購入) 消防関係者慰安会開催 (文化会館)
	12月	J R 山陽本線高架完成開通
平成3年	1月	広島県消防長会第4回定例会開催 (三原グランドパレス)
	2月	広島県内航空消防応援協定締結
	3月	救助工作車就役 (購入)
	5月	水難救助隊発足 (11名)
	7月	J R 呉線高架完成開通
	8月	火災保険号25号車就役 (寄贈: (社) 日本損害保険協会)
	9月	台風19号襲来
	10月	救急10号車就役 (2B型 寄贈: 広島県同栄社共済農業協同組合連合会)
	11月	第2次水難救助隊員発令 (6名 合計17名) 糸崎幼稚園幼年消防クラブ結成 ふれあい安心電話開設
	12月	竜王2号車就役 (30メートル級はしご車 更新, 購入)
平成4年	4月	消防職員定員133人
	7月	本町出張所廃止本署に統合 救助分隊発足
	10月	救急11号車就役 (2B型 寄贈: 日本消防協会)
	11月	全国消防長会中国支部人事庶務主任者会議開催 (三原国際ホテル) みどり・皆実みどり幼稚園幼年消防クラブ結成
	12月	化学1号車就役 (II型 購入)
平成5年	1月	西部分署庁舎増築 (318㎡→734.4㎡)
	3月	化学2号車就役 (IV型 購入, 西部分署へ配置) 本署に別棟車庫及び倉庫新築 (鉄骨2階建115.5㎡)
	4月	広島県庁へ職員1名派遣 (期間H5/4~H6/3)
	9月	広島市消防局救急救命士養成所へ職員2名派遣
	10月	広島県消防長会予防会議開催 (三原国際ホテル) 山陽自動車道 河内~福山西開通 (本郷インター・三原久井インター開設)

		広島空港開港
		広島空港周辺都市航空機災害消防相互応援協定締結
平成6年	11月	救急12号車就役 (2B型 寄贈: 日本消防協会)
	3月	北部分署庁舎増築 (496.25m ² →509.67m ²)
	4月	救急救命士2名合格
	7月	三原市渇水対策本部設置 7/21~9/6 隔日断水
	8月	竹原市大規模林野火災発生 378ha焼失 (小泉町に延焼21ha)
	9月	広島県総合防災訓練実施 (沼田東町)
		広島市消防局救急救命士養成所へ職員2名派遣
平成7年	10月	第12回アジア競技大会 10/2~10/16 三原フェンシング会場
	1月	兵庫県南部地震発生「阪神・淡路大震災」
		救助隊・消防隊 神戸市に応援派遣 1/17~1/26
		26号車就役 (CD-1型消防ポンプ車 更新 購入 西部分署へ配置)
	4月	救急救命士2名合格
		救急救命九州研修へ職員1名派遣
	5月	第46回全国植樹祭 (本郷町 中央森林公園)
		阪神・淡路大震災の応援派遣により消防庁長官から感謝状受賞
	6月	広島県総合行政通信網運用開始
		緊急消防援助隊発足
	7月	広島県消防長会消防職員研究発表会開催 (三原国際ホテル)
	8月	指揮2号車就役 (寄贈; 日本消防協会)
	9月	広島県消防ポンプ操法大会へ東部分団出場
		積載3号車就役 (更新, 購入)
		広島市消防局救急救命士養成所へ職員1名派遣
平成8年	10月	救急救命士1名合格
	1月	緊急援助隊広島県合同訓練へ参加 (広島市)
	2月	幸崎町能地林野火災発生 2/9~2/11 14.6ha焼失 広消へリ, 神戸へリ応援
	4月	広島県防災航空センター開所 職員1名派遣
		救急救命士1名合格
	5月	深町上組林野火災発生 5/8~5/9 9ha焼失 広消へリ応援
	7月	広島県防災ヘリコプター「メイプル」就航
		応急手当の普及啓発活動の推進に関する実施要綱施行
	9月	広島県市町村職員共済互助会ソフトボール大会へ出場 優勝 (御調町)
		全国消防長会中国支部警防主任者会議開催 (三原国際ホテル)
	10月	救急救命東京研修所へ職員1名派遣
	12月	住居表示変更 円一町二丁目2番1号 12/2
		救急13号車就役 (高規格救急車 購入)
平成9年	1月	北部分署用地拡張 2907.62m ²
	3月	通信指令室に震度計設置
	4月	救急救命東京研修所へ職員1名派遣
	5月	救急救命士1名合格
	9月	広島市消防局救急救命士養成所へ職員1名派遣
	10月	全国消防長会予防委員会開催 (三原国際ホテル 10/23・24)
		防災研修 (瀬戸田町)

平成10年	11月	救急救命士1名合格
	2月	積載4号車就役(更新:購入)
平成11年	3月	北部分署用地拡張 3039.34㎡
	4月	広島県防災航空センターへ職員1名派遣 救急救命士2名合格 救急救命東京研修所へ職員1名派遣
	9月	広島県総合防災訓練実施(和田沖グラウンド) 広島市消防局救急救命士養成所へ職員1名派遣
	10月	救急救命士1名合格 救急救命九州研修所へ職員1名派遣
	11月	携帯電話からの119番通報運用開始(県内)
	12月	北部救急3号車就役(高規格救急車 購入)
	2月	須波町筆影山林野火災発生 2/9~2/10 7.4ha焼失
	4月	救急救命東京研修所へ職員1名派遣 救急救命士2名合格
	10月	救急救命九州研修所へ職員1名派遣 救急救命士1名合格
	12月	救急14号車就役(高規格救急車 購入)
平成12年	3月	沼田川河川防災ステーション完成
	4月	救急救命東京研修所へ職員1名派遣 救急救命士1名合格
	6月	広島県緊急防災情報システム運用開始
	8月	豊田郡瀬戸田町妙見山林野火災発生 8/30~9/10 63ha焼失 消防署・消防団応援派遣 8/30~9/2
平成13年	10月	救急救命九州研修所へ職員1名派遣 救急救命士1名合格
	3月	芸予地震発生 3/24 マグニチュード6.7 負傷者35名 建物半壊・一部損壊2,371棟 消防緊急通信指令システム(Ⅱ型)供用開始
	4月	救急救命士1名合格 広島県防災航空センターへ職員1名派遣
	10月	救急救命九州研修所へ職員1名派遣
	11月	竜王2号車(はしご車)オーバーホール実施
	12月	北部3号車就役(水槽付消防ポンプ車 I-A型 購入)
平成14年	5月	輸送車更新(寄贈:安芸典礼)
	8月	広島県総合防災訓練実施(和田沖グラウンド)
	11月	救急艇「かもめ」就航
平成15年	12月	尾道市吉和町林野火災発生 12/3~12/4 30ha焼失内三原分(木原町)3ha焼失 北部積載2号車就役(小型動力ポンプ付積載車 更新 購入)
	10月	救急救命九州研修所へ職員1名派遣 中国・四国ブロック(呉市)緊急援助隊合同訓練へ参加
平成16年	12月	広報4号車就役(更新 購入)
	4月	救急救命士1名合格 広島県防災航空センターへ職員1名派遣
	9月	広島県消防長会定例会研究発表会開催(三原国際ホテル 9/2)

	10月	救急救命九州研修所へ職員1名派遣 北部3町合併（世羅郡甲山町・世羅郡世羅町・世羅郡世羅西町） 新町名 世羅郡世羅町（10/1）
平成17年	12月	救急15号車就役（更新 購入）
	2月	北部広報2号車就役（更新 購入）
	3月	合併（三原市・豊田郡本郷町・御調郡久井町・賀茂郡大和町） 新市名 三原市（3/22） 大和出張所開所 大和町下徳良125番地1 消防ポンプ自動車1台（CD-1型）・高規格救急車1台 消防職員定員147人，消防車両（ポンプ車，梯子車，救助工作車等）34台， 救急車（高規格含む）8台，救急艇1艇
平成18年	9月	携帯電話からの119番通報直接受信システム運用開始
	10月	救急救命士2名合格（27名となる）
	3月	29号車就役（水槽付消防ポンプ自動車 更新 購入 本署へ配置）
	4月	消防職員定員161人
	7月	消防長会中国支部予防技術講習会開催（三原市市民福祉会館）
平成19年	10月	世羅西出張所開所 世羅町大字小国3399番地1 指揮車1台・小型動力ポンプ付積載車1台・高規格救急車1台 30号車就役（CD-I型消防ポンプ自動車 更新 購入 本署へ配置） 緊急援助隊対応車
	4月	広島県防災航空センターへ職員1名派遣 救急救命士2名合格（29名となる）
	5月	三原市危険物安全協会及び三原市防火対策協議会を解散し，三原市防火安全協会が設立された。
	10月	31号車就役（CD-I型消防ポンプ自動車 更新 購入 糸崎出張所へ配置） 救急支援車就役（寄贈：医療法人杏仁会，社会福祉法人松友福祉会）
	11月	救急17号車就役（高規格救急車 更新 購入 西部分署へ配置） 査察車就役（購入 本部へ配置）
平成20年	3月	三原市消防本部・尾道市消防局救急業務応援に関する協定書を締結した。
	4月	救急救命士2名合格（31名となる）
平成21年	3月	セパレート式防火衣個人貸与（24式）
	4月	広島県防災航空センターへ職員1名派遣 救急救命士2名合格（33名となる）
平成22年	12月	指揮車4号車就役（更新 購入 西部分署へ配置） 広報車5号車就役（更新 購入 大和出張所へ配置）
	3月	セパレート式防火衣個人貸与（133式） 32号車就役（水槽付消防ポンプ自動車 更新 購入 西部分署へ配置） 北部救急5号車就役（高規格救急車 更新 購入 北部分署へ配置）
	10月	指揮車5号車就役（更新 購入 本部へ配置）
平成23年	3月	さぎしま急患搬送車就役（購入 佐木島へ配置）
	4月	救急救命士1名合格（36名となる）
	12月	消防信号（サイレン）の運用停止 北部4号車就役（CD-I型消防ポンプ自動車 更新 購入 北部分署へ配置）
平成24年	4月	広島県防災航空センターへ職員1名派遣

	6月	救急救命士2名合格（38名となる） 救急18号車就役（高規格救急車 更新 本署へ配置） （寄贈 全国共済農業協同組合連合会広島県本部）
	10月	深町林野火災発生 10/15～10/17日 43.75ha焼失 災害対策本部設置 （広島県，岡山県，愛媛県，徳島県各県防災ヘリ 陸自ヘリ（ハンター，チヌーク）応援） 広島県尾三地区消防通信指令事務共同処理推進委員会設置
	3月	通信指令業務共同運用調印式
平成25年	4月	尾道市三原市消防通信指令事務協議会発足 救急救命士1名合格（39名となる）
平成26年	4月	尾道市・三原市消防指令センター運用開始 （センター長1名，尾道市消防局10名，三原市消防本部8名）
	5月	救急救命士2名合格（41名となる）
	12月	救助工作車就役（更新）
平成27年	4月	広島県防災航空センターへ職員1名派遣
	5月	救急救命士1名合格（41名となる）※1名退職（平成27年3月）
平成28年	2月	消防救急デジタル無線システム披露式
	3月	大和救急1号車就役（高規格救急車 更新 大和出張所へ配置）
	4月	消防救急デジタル無線システム運用開始 消防職員実数163人 広島県消防学校へ職員1名教官派遣（期間H28/4～H30/3）
	5月	救急救命士1名合格（42名となる） 三原市消防本部（署）庁舎建設工事着工
平成29年	4月	久井出張所開所 久井町坂井原3480番地1 広報車1台・化学消防ポンプ車1台・高規格救急車1台 三原久井救急1号車就役（高規格救急車 更新 久井出張所へ配置） 消防職員実数165人
	5月	救急救命士1名合格（42名となる）※1名退職（平成29年3月）
	7月	職員3名採用 消防職員実数168人（内1名消防学校派遣）
	9月	久井ポンプ1号車就役（消防ポンプ自動車 更新 購入 久井出張所へ配置）
	10月	三原市消防本部（署）新庁舎運用開始 三原市宮浦一丁目22番2号
平成30年	4月	職員5名採用 消防職員実数169人（内女性消防吏員1名採用） 広島県防災航空センターへ職員1名派遣 救急救命士2名合格（43名となる）※1名退職（平成30年3月）

三原市消防本部の所在地



〈 消 防 本 部 〉

〒723-0051	三原市宮浦一丁目22-2	TEL (0848) 62-2101	FAX (0848) 62-5119
	総務課	TEL (0848) 64-5910	FAX (0848) 64-5911
	予防課	TEL (0848) 64-5927	FAX (0848) 64-5911
	警防課	TEL (0848) 64-5924	FAX (0848) 64-5911

〈 消 防 署 〉

〒723-0051	三原市宮浦一丁目22-2	TEL (0848) 62-2101	FAX (0848) 62-5119
	消防課	TEL (0848) 64-5928	FAX (0848) 64-5911

〈 糸 崎 出 張 所 〉

〒729-0324	三原市糸崎七丁目1-27	TEL (0848) 62-3218	FAX (0848) 62-3218
-----------	--------------	--------------------	--------------------

〈 久 井 出 張 所 〉

〒722-1414	三原市久井町坂井原3480-1	TEL (0847) 32-5222	FAX (0847) 32-8333
-----------	-----------------	--------------------	--------------------

〈 西 部 分 署 〉

〒729-0414	三原市下北方一丁目2-1	TEL (0848) 86-2119	FAX (0848) 86-6794
-----------	--------------	--------------------	--------------------

〈 大 和 出 張 所 〉

〒729-1406	三原市大和町下徳良125-1	TEL (0847) 33-0119	FAX (0847) 35-1017
-----------	----------------	--------------------	--------------------

〈 北 部 分 署 〉

〒722-1115	世羅郡世羅町大字西神崎878-1	TEL (0847) 22-3737	FAX (0847) 22-3792
-----------	------------------	--------------------	--------------------

〈 世 羅 西 出 張 所 〉

〒722-1701	世羅郡世羅町大字小国3399-1	TEL (0847) 37-2717	FAX (0847) 37-2718
-----------	------------------	--------------------	--------------------

〈 尾 道 市 三 原 市 消 防 指 令 セ ン タ ー 〉

〒722-0051	尾道市東尾道18番地2	TEL (0848) 55-0119	FAX (0848) 55-9130
-----------	-------------	--------------------	--------------------

総務

消防本部（署）の組織

平成30年4月1日現在

消防本部

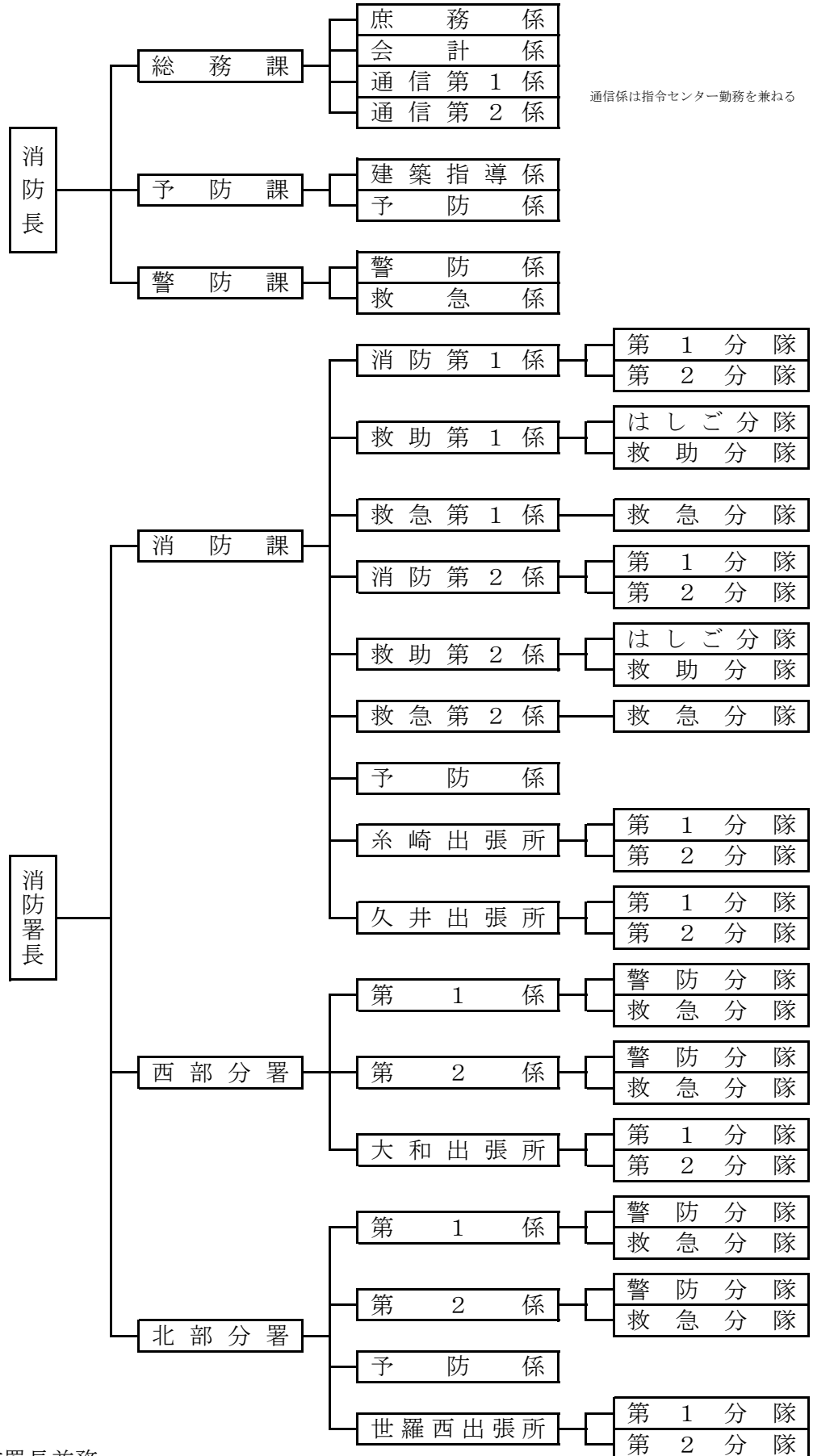

消防署

※ 消防長は消防署長兼務

消防庁舎等の現況

名 称	所 在 地	構 造	敷地面積 建築面積 延床面積	建築年月日 (増築年月日)
消防本部(署)	三原市 宮浦一丁目2-2	鉄筋コンクリート造 3階建	12,781.10㎡ 1,235.98㎡ 2,787.53㎡	平成29年 8月31日
訓練塔(西塔)	〃	鉄筋コンクリート造 4階建	12,781.10㎡ 93.13㎡ 265.89㎡	平成29年 8月31日
訓練塔(東塔)	〃	鉄骨造 4階建	12,781.10㎡ 66.51㎡ 190.10㎡	平成29年 8月31日
西部分署	三原市 下北方一丁目2-1	鉄筋コンクリート造 2階建	823.00㎡ 375.26㎡ 734.40㎡	昭和56年 7月30日 (平成 5年 1月25日)
北部分署	世羅郡世羅町 大字西神崎878-1	鉄筋コンクリート造 2階建	3,039.34㎡ 331.16㎡ 509.67㎡	昭和63年 8月31日 (平成 6年 3月25日)
糸崎出張所	三原市 糸崎七丁目1-27	鉄筋コンクリート造 2階建	123.87㎡ 78.26㎡ 142.57㎡	昭和59年 3月 1日
久井出張所	三原市 久井町坂井原3480-1	鉄骨造 平屋建	2579.27㎡ 337.85㎡ 310.35㎡	平成29年 3月10日
大和出張所	三原市 大和町下徳良125-1	鉄筋コンクリート造 2階建	235.04㎡ 69.06㎡ 123.73㎡	昭和56年 9月20日
世羅西出張所	世羅郡世羅町 大字小国3399-1	鉄筋コンクリート造 平屋建	2,647.97㎡ 294.00㎡ 294.00㎡	平成18年10月 1日
沼田川河川 防災ステーション	三原市 新倉二丁目1-1	鉄筋コンクリート造 2階建	42,350.00㎡ 340.99㎡ 498.21㎡	平成12年 3月24日

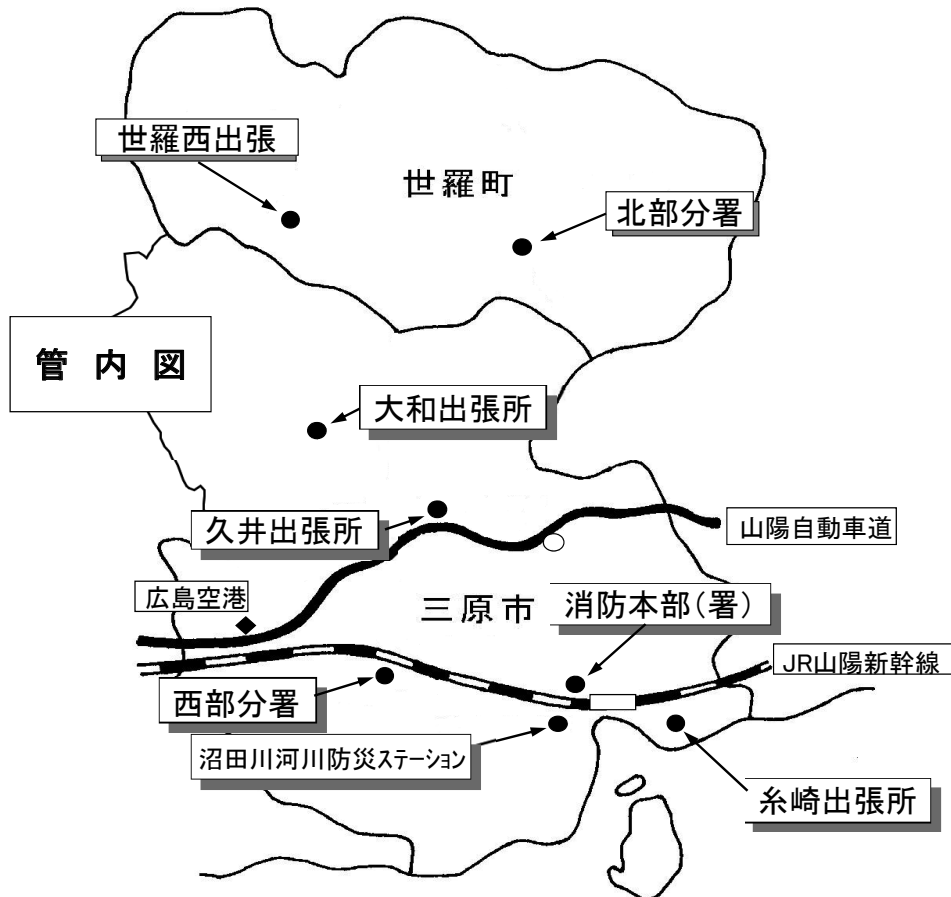

歴代消防長

代	階 級	氏 名	就 任 期 間
初代	消防司令長	日 野 俊 二	昭和23年 3月 7日 ~ 昭和39年 5月31日
2代	消防司令長	沖 良 人	昭和39年 6月 1日 ~ 昭和50年 4月 1日
3代	消 防 監	延 里 剛 志	昭和50年 4月 1日 ~ 昭和56年 4月 1日
4代	消 防 監	大 股 一 男	昭和56年 4月 1日 ~ 昭和58年 4月 1日
5代	消 防 監	由 井 昭 三	昭和58年 4月 1日 ~ 昭和63年 3月31日
6代	消 防 監	山 下 長 徳	昭和63年 4月 1日 ~ 平成 8年 3月31日
7代	消 防 監	沼 田 宗 行	平成 8年 4月 1日 ~ 平成 9年 3月31日
8代	消 防 監	滑 秀 徳	平成 9年 4月 1日 ~ 平成10年 3月31日
9代	消 防 監	上 森 博 夫	平成10年 4月 1日 ~ 平成14年 3月31日
10代	消 防 監	吉 川 勝 司	平成14年 4月 1日 ~ 平成17年 3月21日
合併（三原市・豊田郡本郷町・御調郡久井町・賀茂郡大和町）			
初代	消 防 監	吉 川 勝 司	平成17年 3月22日 ~ 平成18年 3月31日
2代	消 防 監	中 村 克 也	平成18年 4月 1日 ~ 平成23年 3月31日
3代	消 防 監	中 本 一 郎	平成23年 4月 1日 ~ 平成28年 3月31日
4代	消 防 監	宮 田 寿 嘉	平成28年 4月 1日 ~ 現 在 に 至 る

職員配置状況

平成30年4月1日現在

階 級		合	消	消	消	消	消	消	事	
部 署 別		計	防	防	防	防	防	防	務	
			監	司	司	士	副	士	職	
				令	令	長	士	長	員	
				長	補					
合 計		169 (1)	1 (1)	1	5	22	76	19	43	2
消 防 本 部	消 防 長	1	1							
	総 務 課	13			1	3	7			2
	予 防 課	6		1		2	3			
	警 防 課	5			1	2	2			
	小 計	25	1	1	2	7	12			2
消 防 署	消 防 署 長	(1)	(1)							
	消 防 課	54			1	7	22	8	16	
	糸崎出張所	8					4	3	1	
	久井出張所	10				1	4	2	3	
	西部分署	25			1	2	12	2	8	
	大和出張所	10				1	5	2	2	
	北部分署	26			1	3	11	2	9	
	世羅西出張所	11				1	6		4	
小 計	144 (1)	(1)		3	15	64	19	43		

() は消防本部と兼務

吏員の資格・免許取得状況

平成30年4月1日現在

階 級		計	消 防 監	消 防 司 令 長	消 防 司 令	消 防 司 令 補	消 防 士 長	消 防 副 士 長	消 防 士	取 得 率 (%)
区 分										
実 員		168	1	1	5	23	76	19	43	—
救急隊員資格	救急救命士	41			1	8	32			24.4
	標準課程	94		1	3	12	51	16	11	56.0
	Ⅱ課程	29	1			10	17	1		17.3
	Ⅰ課程	30	1			10	18	1		17.9
救助隊員資格	救助科	39				2	24	7	6	23.2
応急手当	指導員	160	1	1	4	22	76	19	37	95.2
自動車運転免許	大型特殊	8		1		3	1	3		4.8
	大 型	89	1	1	2	15	45	12	13	53.0
	けん引	10			1	6	1	2		6.0
	中 型	32	1		1	4	12	3	11	19.0
	普 通	168	1	1	5	23	76	19	43	100.0
	自動二輪	96	1	1	2	17	43	14	18	57.1
危険物取扱者	甲 種	5			1	2	2			3.0
	乙 種	80	1	1	3	16	43	7	9	47.6
	丙 種	9				4	3	2		5.4
毒劇物取扱者		4				3	1			2.4
消防設備士	甲 種	5			1	2	2			3.0
	乙 種	32		1	2	6	20	1	2	19.0
消防設備点検資格者		1				1				0.6
陸上特殊無線技士		62	1	1	2	14	28	4	12	36.9
アマチュア無線技士		26		1		9	14	2		15.5
潜水士		77			5	12	37	5	18	45.8
小型船舶操縦士		67		1	4	17	36	7	2	39.9
自動車整備士		5				3	2			3.0
電気工事士		5					4		1	3.0
ボイラー技士		2			1	1				1.2
ガス溶接技能者		15		1		5	7	2		8.9
電気溶接技能者		4				1	2	1		2.4
高圧ガス製造保安責任者		0								0.0
酸素欠乏危険作業主任者		62		1	4	11	37	7	2	36.9
玉掛技能者		76			4	12	37	10	13	45.2
移動式クレーン		37		1		6	16	8	6	22.0
衛生管理者		6			1	1	3		1	3.6
足場組立作業主任者		37		1	3	6	19	8		22.0
特定化学物質等作業主任者		11				4	6	1		6.5
予防技術資格者		22			3	8	10	1		13.1

※派遣中の1名を含む（消防司令補1名）

吏員年齢状況

平成30年4月1日現在

	総数	消防士	副士長	士長	司令補	司令	司令長	消防監
総数	168	43	19	76	23	5	1	1
平均年齢	40.9	26.5	38.7	45.3	51.0	54.6	55.0	59.0
18歳	1	1						
19歳	2	2						
20歳								
21歳	2	2						
22歳	2	2						
23歳	4	4						
24歳	1	1						
25歳	8	8						
26歳	4	4						
27歳	1	1						
28歳	4	4						
29歳	3	2	1					
30歳	8	6	2					
31歳	5	2	2	1				
32歳	3	1	1	1				
33歳	4	1	1	2				
34歳	6		2	4				
35歳	5		1	4				
36歳	8	2		6				
37歳	4			4				
38歳	2			2				
39歳	2			2				
40歳	1			1				
41歳	2			1	1			
42歳	1			1				
43歳	8		1	6	1			
44歳	8		1	6	1			
45歳	3		1		2			
46歳	2		2					
47歳	4		1	2	1			
48歳	7		2	1	4			
49歳	5		1	3	1			
50歳	2			2				
51歳	2			1		1		
52歳	9			6	1	2		
53歳	6			3	3			
54歳	5			3	2			
55歳	4			2	1		1	
56歳	3			3				
57歳	4			3	1			
58歳	3			2	1			
59歳	10			4	3	2		1

※派遣中の1名を含む（消防司令補1名）

吏員勤務年数状況

平成30年4月1日現在

	総数	消防士	副士長	士長	司令補	司令	司令長	消防監
総数	168	43	19	76	23	5	1	1
平均年数	18.7	4.1	16.7	22.9	29.7	32.2	30.0	37.0
1年未満	8	8						
1年	5	5						
2年	5	5						
3年	7	7						
4年	1	1						
5年	2	1	1					
6年	4	4						
7年	5	5						
8年	8	3	5					
9年	3	1	2					
10年								
11年	1	1						
12年	13	1	1	11				
13年	13		1	12				
14年	3	1		2				
15年	1			1				
16年	2			2				
17年	1				1			
18年								
19年	1			1				
20年	3		1	2				
21年	4			4				
22年	3		1	2				
23年								
24年	2		1	1				
25年	12		2	6	4			
26年	6		1	2	3			
27年	1				1			
28年	1		1					
29年	3			1	1	1		
30年	27		2	15	7	2	1	
31年	2			2				
32年	1			1				
33年	1			1				
34年	1			1				
35年	2			1	1			
36年	8			6		2		
37年	6			2	3			1
38年	2				2			
39年								
40年								
41年								

※派遣中の1名を含む（消防司令補1名）

吏員年齢構成

(単位:人)

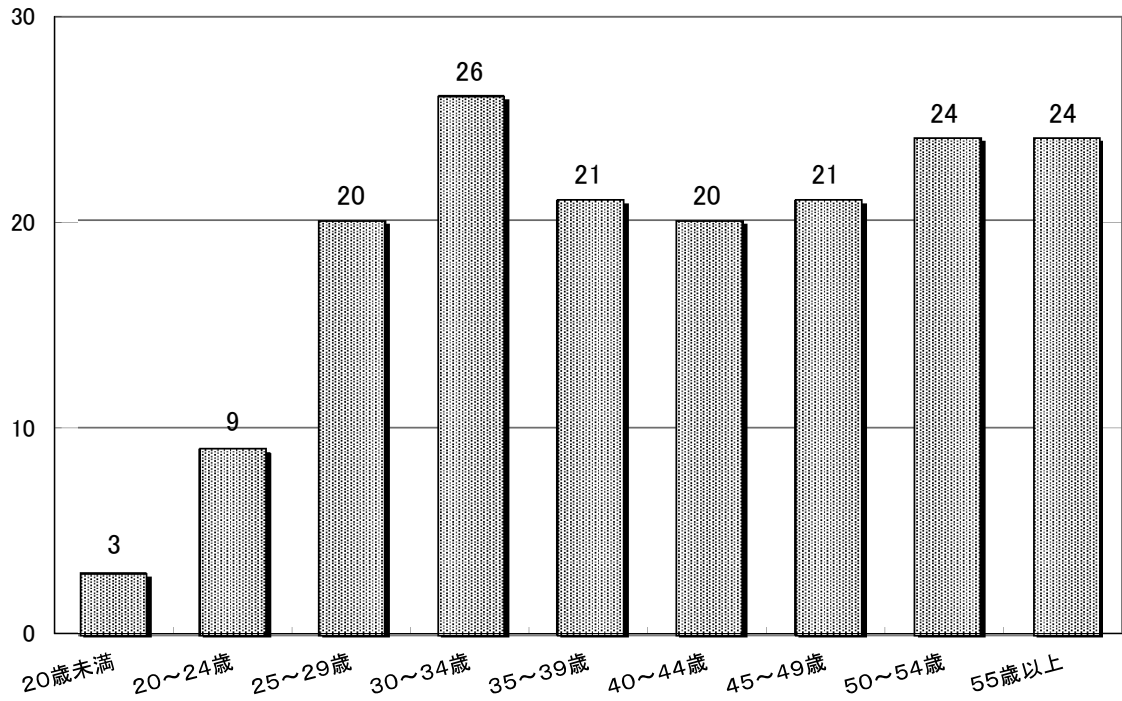

吏員勤務年数構成

(単位:人)

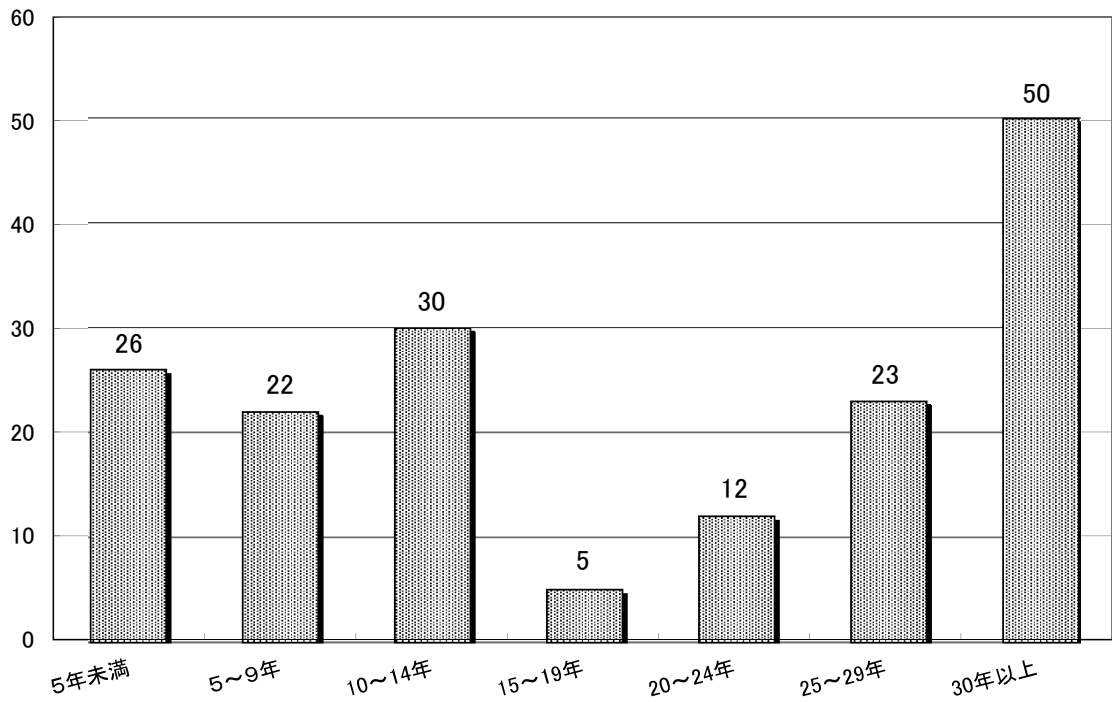

消防予算（当初予算）

（単位：千円）

項	目	節	平成30年度	平成29年度	比較
消 防 費			1,878,486	3,015,356	△ 1136870
	常備消防費		1,455,542	1,468,415	△ 12873
		給 料	663,791	673,474	△ 9683
		職 員 手 当 等	465,564	461,937	3627
		共 済 費	234,472	226,578	7894
		報 償 費	5	7	△ 2
		旅 費	2,804	3,799	△ 995
		交 際 費	0	0	0
		需 用 費	23,880	22,478	1402
		役 務 費	8,392	9,637	△ 1245
		委 託 料	2,090	2,018	72
		使用料及び賃借料	325	319	6
		原 材 料 費	40	40	0
		備 品 購 入 費	80	350	△ 270
		負担金補助及び交付金	53,096	66,939	△ 13843
		公 課 費	1,003	839	164
	非常備消防費		124,623	129,932	△ 5309
		報 酬	24,538	24,538	0
		共 済 費	4,753	4,753	0
		報 償 費	20,581	26,331	△ 5750
		旅 費	31,296	31,300	△ 4
		需 用 費	9,049	8,972	77
		役 務 費	1,211	1,168	43
		使用料及び賃借料	578	592	△ 14
		原 材 料 費	36	40	△ 4
		負担金補助及び交付金	31,423	31,425	△ 2
		公 課 費	1,158	813	345
	施設整備費		236,868	76,852	160016
		役 務 費	0	4	△ 4
		工 事 請 負 費	12,300	17,700	△ 5400
		備 品 購 入 費	224,568	58,500	166068
		負担金補助及び交付金	0	648	△ 648
	消防庁舎建設費		0	863,700	△ 863700
		旅 費	0	148	△ 148
		需 用 費	0	380	△ 380
		委 託 料	0	28,360	△ 28360
		工 事 請 負 費	0	792,200	△ 792200
		公 有 財 産 購 入 費	0	0	0
		備 品 購 入 費	0	34,500	△ 34500
		負担金補助及び交付金	0	8,112	△ 8112
	北部分署費		30,153	19,968	10185
		報 償 費	5	9	△ 4
		旅 費	1,738	1,310	428
		需 用 費	9,210	9,350	△ 140
		役 務 費	3,065	3,000	65
		委 託 料	450	450	0
		使用料及び賃借料	121	121	0
		原 材 料 費	45	45	0
		備 品 購 入 費	1,365	3,565	△ 2200
		負担金補助及び交付金	13,993	1,962	12031
		公 課 費	161	156	5
	防 災 費		31,300	456,489	△ 425189
		報 酬	242	242	0
		報 償 費	315	315	0
		旅 費	162	171	△ 9
		需 用 費	7,571	7,309	262
		役 務 費	266	7,383	△ 7117
		委 託 料	17,196	32,644	△ 15448
		使用料及び賃借料	22	22	0
		工 事 請 負 費	0	0	0
		原 材 料 費	63	63	0
		備 品 購 入 費	1,800	402,960	△ 401160
		負担金補助及び交付金	3,663	5,380	△ 1717

一般会計予算・決算と消防費予算・決算

(単位：千円)

年 度	一 般 会 計		消 防 費		比 率 %	
	当 初 (A)	決 算 (B)	当 初 (C)	決 算 (D)	当初(C)／(A)	決算(D)／(B)
2 1	40,601,000	45,263,402	1,661,496	1,711,720	4.1%	3.8%
2 2	49,894,000	48,696,064	1,695,178	1,603,935	3.4%	3.3%
2 3	44,211,000	43,238,998	1,706,036	1,644,780	3.9%	3.8%
2 4	44,886,000	46,184,270	1,674,206	1,583,663	3.7%	3.4%
2 5	42,592,000	45,478,006	1,814,746	1,746,273	4.3%	3.8%
2 6	43,064,000	46,640,777	2,026,167	2,066,203	4.7%	4.4%
2 7	48,284,000	46,014,199	2,688,027	2,550,996	5.6%	5.5%
2 8	46,765,000	50,302,560	2,607,764	2,497,372	5.6%	5.0%
2 9	45,677,000	—	3,015,356	—	6.6%	—
3 0	47,678,000	—	1,878,486	—	3.9%	—

一般会計予算と消防費予算の推移

(単位：千円)

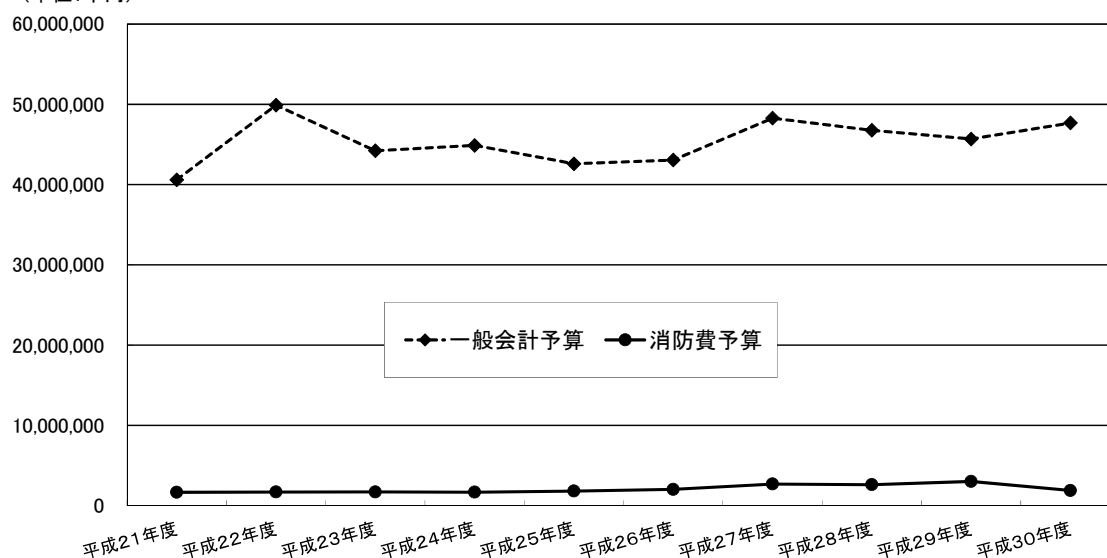

職員諸手当支給状況

平成30年4月1日現在

区 分	支 給 範 囲	支 給 単 位 ・ 金 額
救 急	救急業務に従事したとき	60円／1件
高 所 特 殊	高所特殊消防作業に従事したとき	100円／1当務
深 夜	当務員が深夜勤務に従事したとき	140円／1当務
夜 勤	当務員が深夜勤務に従事したとき	時間当たり給与額の 25／100
時 間 外	勤務時間外に勤務したとき	時間当たり給与額の 125／100・150／100
時 間 外	勤務を要しない日	時間当たり給与額の 135／100・160／100
休 日	当務員が祝祭日に勤務したとき	時間当たり給与額の 135／100

消防相互応援等協定締結状況

平成30年4月1日現在

協定の名称	協定年月日	協定先	協定元
尾道海上保安部と三原市との消防業務協定の締結に関する覚書	昭和43年9月13日	尾道海上保安部	三原市
消防応援等協定	昭和45年10月1日	三菱重工業(株)三原製作所	三原市消防本部
非常災害時におけるタクシー無線通信協定	昭和51年2月25日 昭和56年12月23日 平成元年1月25日 平成17年8月1日	三原市内タクシー 本郷町内タクシー 北部管内タクシー 大和町内タクシー	三原市消防本部
ドクターズカー運用に関する協定	平成6年6月24日	医療法人里仁会 興生総合病院	三原市消防本部
広島県防災行政用無線局の管理及び運用に関する協定	平成6年4月1日	広島県	三原市
広島県内航空消防協定	平成2年4月1日	広島市	三原市
広島空港周辺都市航空機災害消防相互応援協定広島空港及びその周辺における消火救難活動に関する協定	平成5年10月29日	新空港周辺の2都市 (東広島市、竹原市)	三原市
広島県防災ヘリコプター応援協定	平成8年7月11日	広島県	三原市
三原市消防本部、尾道市消防局救急業務応援に関する協定	平成20年3月15日	尾道市	三原市
新型インフルエンザ疑い患者等の搬送に関する覚書	平成28年2月26日	広島検疫所広島空港検疫所支所	三原市消防本部
広島県ドクターヘリの高速道路等の運航に係る確認書	平成28年3月11日	広島県健康福祉局、広島大学病院、広島県内9の市・町の消防本部、警察庁中国管区警察総務監察・広域調整部、広島県警察本部交通部、国土交通省中国地方整備局道路部、西日本高速道路(株)中国支社保全サービス事業部、本州四国連絡高速道路(株)しまなみ尾道管理センター	三原市消防本部
広島県内広域消防相互応援協定	平成29年6月1日	県下全城市町	三原市

予 防

行政区別危険物施設数

平成30年3月31日現在

行政区	施設 合計	製造 所	貯蔵所								取扱所					
			小計	屋内	屋外 タンク	屋内 タンク	地下 タンク	簡易 タンク	移動 タンク	屋外	小計	給油	第一種 販売	第二種 販売	移送	一般
合計	462	8	281	64	62	13	87	1	47	7	173	101	2	0	0	70
三原市	367	8	223	61	45	10	68	1	31	7	136	77	2	0	0	57
世羅町	95	0	58	3	17	3	19	0	16	0	37	24	0	0	0	13

危険物施設数の推移

各年3月31日現在

年別	施設 合計	製造 所	貯蔵所								取扱所					
			小計	屋内	屋外 タンク	屋内 タンク	地下 タンク	簡易 タンク	移動 タンク	屋外	小計	給油	第一種 販売	第二種 販売	移送	一般
平成20年	600	7	359	74	91	15	120	1	47	11	234	129	6			99
平成21年	584	7	358	75	91	15	116	1	48	12	219	124	4			91
平成22年	561	6	341	71	88	15	111	1	43	12	214	121	3			90
平成23年	541	6	330	70	83	15	108	1	41	12	205	115	3			87
平成24年	532	6	323	70	80	15	103	1	42	12	203	112	3			88
平成25年	509	6	312	69	77	15	98	1	40	12	191	106	3			82
平成26年	508	7	312	69	76	16	94	1	44	12	189	104	3			82
平成27年	496	7	302	68	70	15	96	1	41	11	187	104	3			80
平成28年	491	8	300	71	70	15	91	1	42	10	183	102	2	0	0	79
平成29年	469	8	286	69	63	15	85	1	44	9	175	102	2	0	0	71

類別・指定数量倍数別危険物施設数

平成30年3月31日現在

施設 種別	合計	製造 所	貯蔵所								取扱所					
			小計	屋内	屋外タンク	屋内タンク	地下タンク	簡易タンク	移動タンク	屋外	小計	給油	第一種販売	第二種販売	移送	一般
合計	462	8	281	64	62	13	87	1	47	7	173	101	2	0	0	70
5倍以下	171	2	127	18	24	7	47	1	27	3	42	17	1			24
～10	110	1	64	20	15	3	22			4	45	20	1			24
～50	110	2	66	16	15	3	13		19		42	21				21
～100	21	2	8	4	3				1		11	11				
～150	11		6	2	2		2				5	5				
～200	14		3	2			1				11	11				
～1,000	25	1	7	2	3		2				17	16				1
～5,000																
～10,000																
10,000倍超																
第1類																
第2類	2		2	2												
第3類																
第4類	457	8	278	61	62	13	87	1	47	7	171	101	2			68
第5類																
第6類																
混在	3		1	1							2					2

危険物施設立入検査状況

平成29年度

施設 違反状況	合計	製造 所	貯蔵所								取扱所					
			小計	屋内	屋外タンク	屋内タンク	地下タンク	簡易タンク	移動タンク	屋外	小計	給油	第一種販売	第二種販売	移送	一般
立入検査	133	6	71	16	20	1	15		14	5	56	33				23
違反件数	14	1			1		7		2	2	13	8				5
是正済	14	1			1		7		2	2	13	8				5
未是正	0										0					
違反内容							2			2	7	3				4
貯蔵取扱	7						2			2	7	3				4
構造設備	9	1							2	1	8	3				5
定期点検	4						7				4	4				
その他	4				1					1	4	4				

危険物施設等の事務処理状況

平成29年度

事務内容	施設	合計	製造所	貯蔵所							取扱所						
				小計	屋内	屋外タンク	屋内タンク	地下タンク	簡易タンク	移動タンク	屋外	小計	給油	第一種販売	第二種販売	移送	一般
許可申請	設置	9		6		1		2		3		3	1				2
	変更	15	1	8	1			4		3		6	6				
完成検査	設置	11		8	2	1		2		3		3	1				2
	変更	15	2	7	1			3		3		6	6				
仮使用承認		8	1	4	1	1		2				3	3				
予防規程認可		41	3	19	4	14		1				19	14				5
廃止届等		20		15	7	2	2			2	2	5	2				3
保安監督者		47	1	31	18	7	2	4				15	12				3
軽微変更届		40	10	6		2		1		3		24	19				5
名義名称変更		27		13	3	3	2	4		1		14	6				8
品名数量倍数変更		10		5	5							5	3				2
譲渡・引渡届		0		0								0					
休止・再開届		0		0								0					
完成検査前検査	水張			/													
	水圧	5															
	溶接部																
保安検査																	
タンク(条例)	水張	3															
	水圧																
仮貯蔵・仮取扱		2															

行政区別少量危険物・指定可燃物貯蔵取扱所数

平成30年3月31日現在

施設別	行政区		
	合計	三原市	世羅町
少量危険物貯蔵取扱所	796	621	175
指定可燃物貯蔵取扱所	124	121	3

行政区別高圧ガス施設数

平成30年3月31日現在

施設		行政区	合計	三原市	世羅町
		合計			
合計			346	307	39
製造所	第1種許可事業所		20	17	3
	一般(定置式)		8	6	2
	一般(移動式)		2	2	
	一般(定置・移動)		1	1	
	一般・LPG兼業				
	LPG(定置式)		5	4	1
	LPG(移動式)		1	1	
	LPG(定置・移動)		1	1	
	冷凍事業所		2	2	
	第2種届出事業所		214	202	12
	一般(定置式)		18	17	1
	一般(移動式)		10	10	
	一般(定置・移動)				
	一般・LPG兼業				
	LPG(定置式)				
	LPG(移動式)				
	LPG(定置・移動)				
冷凍事業所		167	158	9	
在宅酸素		19	17	2	
貯蔵所	第1種許可事業所		12	10	2
	一般		2	2	
	一般・LPG兼業		3	3	
	LPG		7	5	2
	第2種届出事業所		11	9	2
	一般		8	7	1
	一般・LPG兼業		1	1	
LPG		2	1	1	
特定高圧ガス消費施設			17	13	4
一般			6	5	1
一般・LPG兼業			1	1	
LPG			10	7	3
高圧ガス販売事業所			72	56	16
一般			44	34	10
一般・LPG兼業			11	9	2
LPG			17	13	4

高圧ガス施設保安検査状況

平成29年度

施設		検査機関	合計	消防	指定保安検査機関	高圧ガス保安協会 (KHK)
合計			12	3	8	2
製造所	第1種許可事業所	一般（定置式）	3	2	0	1
		一般（移動式）	2		2	
		一般（定置・移動）	1		1	
		一般・LPG兼業				
		LPG（定置式）	5	1	4	
		LPG（移動式）				
		LPG（定置・移動）			1	
		冷凍事業所	1			1

高圧ガス施設立入検査状況

平成29年度

施設 違反状況	合計	製造所		貯蔵所		特定消費	販売事業
		第1種	第2種	第1種	第2種		
立入検査	15	6	1	1	1	5	1
違反件数							
是正済							
未是正							
違反内容							
貯蔵取扱							
構造設備							
定期点検							
その他							

高圧ガス施設の事務処理状況

平成29年度

施設 事務内容		合計	製造所					貯蔵所				特定消費		販売事業		
			第1種			第2種		第1種		第2種		一般	LPG	一般	LPG	
			一般	LPG	冷凍	一般	LPG	冷凍	在宅酸素	一般	LPG					一般
許可申請	設置															
	変更	5	2	2					1							
完成検査	設置															
	変更	4	1	2					1							
完成検査結果報告書																
完成検査受検届																
製造開始届																
製造事業届		10			2	8										
貯蔵所設置届		3								3						
特定高圧ガス消費届																
販売事業届		1													1	
施設変更届		3								1			2			
軽微変更届		9	1	6	1				1							
施設休止届		1	1													
廃止届		17	1		1	1	6	2	2		3		1			
危害予防規程		1		1												
保安統括者届		3	1	2												
保安統括代理者届		2		2												
保安技術管理者等届		2	1	1												
保安主任者等届																
取扱・販売主任者届		5											2		3	
冷凍保安責任者届																
承継届		3	1		1	1										
事故届		1	1													
保安検査申請		3	2	1												
保安検査結果報告書		11	5	5	1											
保安検査受検届		11	5	5	1											

行政区別火薬類施設数

平成30年3月31日現在

行政区 施設		合計	三原市	世羅町
合計		17	11	6
販売営業	産業火薬類	1	1	
	実包・空包等	1		1
	競技用紙雷管	1	1	
	船舶用火工品	1	1	
火薬庫 (棟数)	1級火薬庫	4	4	
	3級火薬庫			
	実包火薬庫	1		1
	煙火火薬庫	1	1	
火薬庫外(指示)貯蔵所		4	2	2
消費者(箇所)(採石関係)		3	1	2

火薬類施設保安検査・立入検査状況

平成29年度

施設 違反状況	合計	火薬庫			販売所				火薬庫外	消費場所	
		1級	実包	煙火	産業火薬類	実包・空包	競技用紙雷管	船舶用火工品	指示以外含む	産業火薬類	煙火
保安検査	3	1	1	1							
立入検査	16	4	1	1	1	1			2	1	5
違反件数	1	1									
違反内容	是正済										
	未是正	1	1								
	貯蔵取扱										
	構造設備	1	1								
定期点検											
その他											

火薬類施設の事務処理状況

平成29年度

事務内容	施設	合計	火薬庫			販売所				火薬庫外貯蔵所	消費関係							
			一級火薬庫	実包火薬庫	煙火火薬庫	産業火薬類	実包・空包	船舶用火工品	競技用紙雷管		産業火薬類				煙火			
											採石	土木工事	コンクリート破砕器	建設用銃打銃用空包		薬液注入用薬包		
許可申請等	設置																	
	移転																	
	変更	1	1															
完成検査	設置																	
	移転																	
	変更																	
譲渡許可		1										1						
譲受許可		4											2	2				
譲受・消費許可		5										3	2					
煙火消費許可		5																5
輸入許可																		
廃棄許可																		
譲渡譲受許可証書換・再交付																		
保安検査		3	1	1	1													
保安教育計画認可																		
許可申請書等記載事項変更報告(届出)書		4										1	3					
廃止届																		
火薬庫貯蔵火薬類等変更届																		
火薬庫外貯蔵所貯蔵火薬類等変更届																		
火薬庫使用休止届																		
火薬庫軽微変更届		1	1															
火薬庫承継届																		
定期自主検査計画(変更)届																		
定期自主検査実施報告		6	2		4													
販売・火薬庫・消費年度報告書		12	2		2	1	1	1				3	2					
コンクリート破砕器の消費届																		
火薬類輸入届																		
安定度試験報告書																		
事故報告書																		
取扱保安責任者選任・解任届		2										2						

行政区別防火対象物数

平成30年3月31日現在

行政区		合 計	三 原 市	世 羅 町
項 別				
合 計		5,126	4,150	976
1	イ	劇場・映画館	4	
	ロ	公会堂・集会場	54	18
2	イ	キャバレー	2	1
	ロ	遊 技 場	13	3
	ハ	風 俗 店	0	
	ニ	カラオケ	2	
3	イ	待合・料理店		1
	ロ	飲 食 店	86	14
4		百貨店・販売店舗	156	55
5	イ	旅館・ホテル	120	29
	ロ	寄宿舎・共同住宅	908	71
6	イ	病院・診療所	70	16
	ロ	老人ホーム	38	6
	ハ	デイケア・ベス・保育所	105	15
	ニ	幼稚園・養護学校	29	
7		学 校	165	32
8		図書館・美術館	6	3
9	イ	蒸気・熱気浴場		
	ロ	公 衆 浴 場	2	1
10		停車場・発着場	4	1
11		神社・寺院・教会	92	2
12	イ	工場・作業場	541	156
	ロ	テレビスタジオ		
13	イ	車庫・駐車場	50	16
	ロ	航空機格納庫	2	
14		倉 庫	408	135
15		事 務 所	830	329
16	イ	特定を含む複合用途	318	44
	ロ	イ以外の複合用途	143	15
16の2		地 下 街		
16の3		準地下街		
17		重要文化財	2	13
18		アーケード		

消防用設備等設置状況（三原市）

平成30年3月31日現在

設備等		消 火 器	屋 内 消 火 栓	ス プ リ ン ク ラ ー	水 噴 霧 等	自 火 報	漏 電	非 常 警 報	誘 導 灯	避 難 器 具	動 力 ポ ン プ	消 防 用 水	連 結 送 水 管
項 別													
合 計		3,588	274	88	69	1,520	73	510	1,104	568	24	79	84
1	イ 劇場	4	2			3		3	4	1		1	
	ロ 集会場	51	11	2		45	1	24	43	8		1	
2	イ キャバレー	2				1	1	2	2				
	ロ 遊技場	13	1			1		1	1				
	ハ 風俗店												
	ニ カラオケ	2				2			2	2			
3	イ 待合												
	ロ 飲食店	86				31	3	37	70	16			
4	百貨店	150	14	8	5	82	2	43	121	9		2	
5	イ ホテル	40	3	1	1	45	7	21	24	13		1	5
	ロ 共同住宅	868	15		7	212	19	39	80	221	1	11	48
6	イ 病院	62	4	14	2	42	2	20	54	12		7	5
	ロ 老人ホーム	38	3	35		38		11	37	8		1	1
	ハ デイサービス	83	1	2		65	3	13	61	14			
	ニ 幼稚園	27	1			24	4	4	12	9			
7	学 校	163	59		1	137	5	54	19	42		5	1
8	図 書 館	6				3		2	4				
9	イ 蒸気浴場												
	ロ 公衆浴場	2				1							
10	発着場	1				1							
11	神社・寺	44	1			5	4	16	9	4		1	
12	イ 工場	482	60	1	13	244	3	15	99	6	13	27	1
	ロ スタジオ												
13	イ 駐車場	41			13	6			5	1			3
	ロ 格納庫	2			2	2			1				
14	倉 庫	362	21	1	6	136		4	32	4	6	10	1
15	事 務 所	651	41	2	9	194	6	92	178	59	4	8	4
16	イ 特定複合	276	30	22	8	156	7	83	207	97		3	13
	ロ 複 合	130	7		2	42	4	26	39	42		1	2
16の2	地 下 街												
16の3	準地下街												
17	文 化 財	2				2	2						
18	アーケード												

消防用設備等設置状況（世羅町）

平成30年3月31日現在

設備等		消 火 器	屋 内 消 火 栓	ス プ リ ン ク ラ ー	水 噴 霧 等	自 火 報	漏 電	非 常 警 報	誘 導 灯	避 難 器 具	動 力 ポ ン プ	消 防 用 水	連 結 送 水 管
合 計		806	42	13	3	264	18	89	211	50	1	1	2
1	イ 劇場												
	ロ 集会場	17	1			12	1	11	18	0			
2	イ キャバレー	1						1					
	ロ 遊技場	3				3		1	3	2			
	ハ 風俗店												
	ニ カラオケ												
3	イ 待合	1							1				
	ロ 飲食店	19				5	1	7	14				
4	百貨店	48	5	1	1	29	1	16	38				
5	イ ホテル	28				30	1	1	8	4			
	ロ 共同住宅	65				5	1	3	2	21			
6	イ 病院	13		1	1	7		4	12	2			1
	ロ 老人ホーム	6	1	6		6		2	6	3			
	ハ デイサービス	15				12	2	1	10	1			
	ニ 幼稚園												
7	学校	31	15			23	11	16	6	7			
8	図書館	3				2			2				
9	イ 蒸気浴場												
	ロ 公衆浴場	1				1							
10	発着場	1											
11	神社・寺	2				1		1	1				
12	イ 工場	126	12			56			17		1	1	
	ロ スタジオ												
13	イ 駐車場	12											
	ロ 格納庫												
14	倉庫	81	3			14			2				
15	事務所	265	2			32		11	40	3			
16	イ 特定複合	42	3	5		23		13	27	4			1
	ロ 複合	13			1	3		1	4	3			
16の2	地下街												
16の3	準地下街												
17	文化財	13											
18	アーケード												

階数別中高層建築物（15m以上）の現況

平成30年3月31日現在

階数	行政区・項別	合計		1～3階	4～6階	7～9階	10階	11階	12階	13階	14階	15階
		31m超										
	合計	366	42	111	197	27	10	6	3	5	2	5
	三原市	334	42	89	187	27	10	6	3	5	2	5
	世羅町	32		22	10							
1	イ 劇場	1		1								
	ロ 集会場	6	1	6								
2	イ キャバレー											
	ロ 遊技場											
	ハ 風俗営業等											
	ニ カラオケ	1			1							
3	イ 待合											
	ロ 飲食店	8			8							
4	百貨店	12		9	3							
5	イ ホテル	9	3		4	3	1	1				
	ロ 共同住宅	90	21	5	48	10	9	4	2	5	2	5
6	イ 病院	9	1	1	6	2						
	ロ 老人ホーム	5		1	4							
	ハ デイサービス											
	ニ 幼稚園											
7	学校	30	2	16	14							
8	図書館	1		1								
9	イ 蒸気浴場											
	ロ 公衆浴場	1		1								
10	発着場											
11	神社・寺	1		1								
12	イ 工場	40	5	34	6							
	ロ スタジオ											
13	イ 駐車場	3	1		3							
	ロ 格納庫											
14	倉庫	5	1	5								
15	事務所	44	1	16	26	2						
16	イ 特定複合	75	5	12	54	8			1			
	ロ 複合	25	1	2	20	2		1				
17	文化財											
18	アーケード											

建築同意事務処理状況の推移

種 別		年 度				
		平成29年度	平成28年度	平成27年度	平成26年度	平成25年度
合 計		82	94	124	103	92
確 認 申 請		72	75	93	84	84
計 画 通 知		7	15	22	8	3
許 可 申 請		3	4	9	11	5
建 築 種 別	新 築	58	78	102	85	83
	増 築	18	12	13	12	6
	改 築		1		1	1
	移 転	1				
	修 繕	1				
	模 様 替					
	用途変更	4	3	7	5	6
	そ の 他			2		

行政区別建築同意事務処理状況

平成29年度

種 別		行政区		
		合 計	三 原 市	世 羅 町
合 計		82	67	15
確 認 申 請		72	57	15
計 画 通 知		7	7	
許 可 申 請		3	3	
建 築 種 別	新 築	58	49	9
	増 築	18	13	5
	改 築			
	移 転	1	1	
	修 繕	1		1
	模 様 替			
	用途変更	4	4	
	そ の 他			

防火管理者選任状況

平成30年3月31日現在

項 別		行政区		合 計		三 原 市		世 羅 町	
		8 条	届 済	8 条	届 済	8 条	届 済		
合 計		984	911	811	763	173	148		
1	イ	劇 場	2	2	2	2			
	ロ	集 会 場	61	58	42	42	19	16	
2	イ	キャバレー	2	2	2	2			
	ロ	遊 技 場	5	5	2	2	3	3	
	ハ	風 俗 店							
	ニ	カラオケ	2	2	2	2			
3	イ	待 合	1				1		
	ロ	飲 食 店	86	73	71	65	15	8	
4		百 貨 店	133	106	103	83	30	23	
5	イ	ホ テ ル	31	29	28	26	3	3	
	ロ	共同住宅	89	75	83	70	6	5	
6	イ	病 院	21	21	16	16	5	5	
	ロ	老人ホーム	34	32	29	27	5	5	
	ハ	デｲｰﾋﾞｽ	50	49	41	40	9	9	
	ニ	幼 稚 園	11	11	11	11			
7		学 校	36	36	28	28	8	8	
8		図 書 館	3	3	2	2	1	1	
9	イ	蒸気浴場							
	ロ	公衆浴場							
10		発 着 場	2	2	2	2			
11		神 社 ・ 寺	23	23	22	22	1	1	
12	イ	工 場	49	48	44	43	5	5	
	ロ	スタジオ							
13	イ	駐 車 場							
	ロ	格 納 庫							
14		倉 庫	5	5	5	5			
15		事 務 所	113	111	83	82	30	29	
16	イ	特定複合	194	187	166	164	28	23	
	ロ	複 合	31	31	27	27	4	4	
16の2		地 下 街							
16の3		準地下街							
17		文 化 財							
18		アーケード							

各種届出・申請事務処理状況

平成29年度

行政区 届出種別	合計	三原市	世羅町	前年度
消防用設備等計画書	38	29	9	44
消防用設備等免除	30	21	9	31
消防用設備等着工	154	144	10	186
消防用設備等設置	241	205	36	232
防火対象物使用開始	202	157	45	155
消防法令適合通知書	9	2	7	6
防火管理者選任解任	244	214	30	212
消防計画作成変更	321	273	48	256
消防用設備等点検結果	1,209	979	230	1,019
消防訓練実施	229	197	32	256
炉・ボイラー等設置	33	25	8	41
発電設備等設置	52	36	16	81
水素ガス気球	0	0	0	0
ネオン管灯設備設置	0	0	0	0
少量危険物貯蔵取扱	32	24	8	43
少量危険物廃止	25	23	2	10
指定可燃物貯蔵取扱	4	4	0	8
指定可燃物廃止	4	4	0	5
圧縮アセチレンガス等 (LPG)	28	26	2	23
液化石油ガス設備工事	5	4	1	7
煙火打ち上げ・仕掛け	31	5	26	28
催物等開催	2	2	0	1
喫煙・裸火・危険物品等	10	10	0	9
火災とまぎらわしい煙	3,025	1,133	1,892	2,226

通 信

消防無線機の現況

平成30年3月31日現在

固定局 (4)

呼出名称	出力	ch	所属	配置
みはらしょうぼう おのみち	4 mW	多重無線	指令センター	通信指令センター
みはらしょうぼう たかみやま	4 mW 20mW	多重無線	指令センター	高見山中継所
みはらしょうぼう りゅうおうざん	20mW 32mW	多重無線	指令センター	竜王山中継所
みはらしょうぼう うねやま	32mW	多重無線	指令センター	宇根山中継所

遠隔制御装置 (3)

呼出名称	出力	ch	所属	配置
みはらほんぶ1	基地局の遠隔制御		本署	消防本部事務室
みはらほんぶ2	基地局の遠隔制御		本署	消防本部事務室
みはらほんぶ3	基地局の遠隔制御		本署	消防署事務室

基地局 (3)

呼出名称	出力	ch	所属	配置
みはらしょうぼう りゅうおうざん	20W	活・県・統	指令センター	竜王山中継所
みはらしょうぼう うねやま	20W	活・県・統	指令センター	宇根山中継所
みはらしょうぼう たかみやま	20W	県・統	指令センター	高見山中継所

宇根山中継局の統制波は切替式

卓上型移動局 (9)

呼出名称	出力	ch	所属	配置
みはらしょうぼう だいいちそうち	5W	活・運・統	本署	消防署事務室
みはらしょうぼう だいにそうち	5W	活・運・統	本署	消防署事務室
みはらしょうぼう だいさんそうち	5W	活・運・統	本署	消防署事務室
いとさきしょうぼう	5W	活・運・統	糸崎出張所	事務所
せいぶしょうぼう	5W	活・運・統	西部分署	事務所
くいしょうぼう	5W	活・運・統	久井出張所	事務所
だいわしょうぼう	5W	活・運・統	大和出張所	事務所
ほくぶしょうぼう	5W	活・運・統	北部分署	警備室
せらにししょうぼう	5W	活・運・統	世羅西出張所	事務所

車載移動局 (44)

呼出名称	出力	ch	所属	配置
みはらほんぶ1	5W	活・運・統・相	本署	30号車
みはらほんぶ2	5W	活・運・統・相	本署	27号車
みはらほんぶ3	5W	活・運・統・相	総務課	予備
みはらたんく1	5W	活・運・統・相	本署	29号車
みはらかがく1	5W	活・運・統・相	本署	化学1号車
みはらきゅうじょ1	5W	活・運・統・相	本署	救助1号車
みはらこうほう1	5W	活・運・統・相	本署	査察1号車

みはらこうほう2	5W	活・運・統・相	本署	広報4号車
みはらしき1	5W	活・運・統・相	本署	指揮5号車
みはらしき2	5W	活・運・統・相	本署	指揮2号車
みはらしき3	5W	活・運・統・相	本署	指揮3号車
みはらせきさい1	5W	活・運・統・相	本署	積載3号車
みはらはしご1	5W	活・運・統・相	本署	竜王2号車
みはらゆそう1	5W	活・運・統・相	本署	輸送車
みはらだんこう1	5W	活・運・統・相	本署	団広報3号車
みはらだんこう2	5W	活・運・統・相	本署	団広報2号車
みはらきゅうきゅう1	5W	活・運・統・相	本署	救急18号車
みはらきゅうきゅう2	5W	活・運・統・相	本署	救急15号車
みはらきゅうきゅう3	5W	活・運・統・相	本署	救急16号車
みはらしえん1	5W	活・運・統・相	本署	救急支援車
みはらかもめ1	5W	活・運・統・相	本署	救急艇かもめ
いとさきぼんぷ1	5W	活・運・統・相	糸崎出張所	31号車
せいぶぼんぷ1	5W	活・運・統・相	西部分署	26号車
せいぶたんく1	5W	活・運・統・相	西部分署	32号車
せいぶかがく1	5W	活・運・統・相	西部分署	化学2号車
せいぶしき1	5W	活・運・統・相	西部分署	指揮4号車
せいぶせきさい1	5W	活・運・統・相	西部分署	積載4号車
せいぶはんそう1	5W	活・運・統・相	西部分署	搬送車
せいぶきゅうきゅう1	5W	活・運・統・相	西部分署	救急17号車
せいぶきゅうきゅう2	5W	活・運・統・相	西部分署	救急14号車
くいぼんぷ1	5W	活・運・統・相	久井出張所	久井1号車
くいきゅうきゅう1	5W	活・運・統・相	久井出張所	久井救急1号車
だいわぼんぷ1	5W	活・運・統・相	大和出張所	28号車
だいわこうほう1	5W	活・運・統・相	大和出張所	広報5号車
だいわきゅうきゅう1	5W	活・運・統・相	大和出張所	大和救急1号車
ほくぶぼんぷ1	5W	活・運・統・相	北部分署	北部4号車
ほくぶたんく1	5W	活・運・統・相	北部分署	北部3号車
ほくぶせきさい1	5W	活・運・統・相	北部分署	北部積載2号車
ほくぶこうほう1	5W	活・運・統・相	北部分署	北部広報2号車
ほくぶきゅうきゅう1	5W	活・運・統・相	北部分署	北部救急5号車
ほくぶきゅうきゅう2	5W	活・運・統・相	総務課	予備
せらにしせきさい1	5W	活・運・統・相	世羅西出張所	北部積載3号車
せらにしこうほう1	5W	活・運・統・相	世羅西出張所	北部連絡車
せらにしきゅうきゅう1	5W	活・運・統・相	世羅西出張所	北部救急4号車

可搬型移動局 (1)

呼出名称	出力	ch	所属	配置
みはらぼんぷ11	5W	活・運・統	本署	現場指揮本部

携帯移動局 (36)

呼出名称	出力	ch	所属	配置
みはらぼんぷ10	1W	活・運・統	本署	消防長
みはらぼんぷ20	1W	活・運・統	本署	総務課長
みはらぼんぷ21	1W	活・運・統	本署	総務係長
みはらぼんぷ30	1W	活・運・統	本署	予防課長
みはらぼんぷ31	1W	活・運・統	本署	予防係長
みはらぼんぷ40	1W	活・運・統	本署	警防課長
みはらぼんぷ41	1W	活・運・統	本署	警防係長
みはらぼんぷ42	1W	活・運・統	本署	救急係長
みはらぼんぷ51	1W	活・運・統	本署	消防団
みはらぼんぷ52	1W	活・運・統	本署	消防団

みはらほんぶ53	1W	活・運・統	本署	消防団
みはらほんぶ54	1W	活・運・統	本署	消防団
みはらほんぶ81	1W	活・運・統	本署	予備
みはらほんぶ82	1W	活・運・統	本署	予備
みはら10	1W	活・運・統	本署	消防課長
みはら11	1W	活・運・統	本署	消防第一係長
みはら12	1W	活・運・統	本署	消防第二係長
みはら31	1W	活・運・統	本署	救助第一係長
みはら32	1W	活・運・統	本署	救助第二係長
みはら51	1W	活・運・統	本署	救急第一係長
みはら52	1W	活・運・統	本署	救急第二係長
みはら81	1W	活・運・統	本署	予備
みはら82	1W	活・運・統	本署	予備
みはら91	1W	活・運・統	本署	予防係長
せいぶ10	1W	活・運・統	西部分署	分署長
せいぶ11	1W	活・運・統	西部分署	第一係長
せいぶ12	1W	活・運・統	西部分署	第二係長
せいぶ81	1W	活・運・統	西部分署	予備
くい11	1W	活・運・統	久井出張所	出張所長
だいわ11	1W	活・運・統	大和出張所	出張所長
ほくぶ10	1W	活・運・統	北部分署	分署長
ほくぶ11	1W	活・運・統	北部分署	第一係長
ほくぶ12	1W	活・運・統	北部分署	第二係長
ほくぶ81	1W	活・運・統	北部分署	予備
ほくぶ91	1W	活・運・統	北部分署	予防係長
せらにし11	1W	活・運・統	世羅西出張所	出張所長

※ 活:三原市活動波(市町村波)3波 運:運用波(県内共通波)全県用7波
 県:運用波(県内共通波)広島県用1波 統:統制波(全国共通波)3波
 相:防災相互波(アナログ)150MHz帯 他機関との交信用

可搬型移動局 署活系(アナログ)(1)

呼出名称	出力	ch	所属	配置
みはらほんぶ110	1W	署・相	本署	現場指揮本部

携帯移動局 署活系(アナログ)(87)

呼出名称	出力	ch	所属	配置
みはらほんぶ210	1W	署・相	本署	庶務係長
みはらほんぶ201	1W	署・相	本署	庶務係
みはらほんぶ310	1W	署・相	本署	予防係長
みはらほんぶ320	1W	署・相	本署	建築係長
みはらほんぶ410	1W	署・相	本署	警防係長
みはらほんぶ420	1W	署・相	本署	救急係長
みはら100	1W	署・相	本署	消防課長
みはら110	1W	署・相	本署	消防第一係長
みはら120	1W	署・相	本署	消防第二係長
みはら101	1W	署・相	本署	一分隊長
みはら102	1W	署・相	本署	一分隊員
みはら103	1W	署・相	本署	一分隊員
みはら104	1W	署・相	本署	一分隊員
みはら105	1W	署・相	本署	一分隊員
みはら201	1W	署・相	本署	二分隊長
みはら202	1W	署・相	本署	二分隊員
みはら203	1W	署・相	本署	二分隊員
みはら204	1W	署・相	本署	二分隊員

みはら205	1 W	署・相	本署	二分隊員
みはら310	1 W	署・相	本署	救助第一係長
みはら320	1 W	署・相	本署	救助第二係長
みはら301	1 W	署・相	本署	救助分隊長
みはら302	1 W	署・相	本署	救助分隊員
みはら303	1 W	署・相	本署	救助分隊員
みはら304	1 W	署・相	本署	救助分隊員
みはら305	1 W	署・相	本署	救助分隊員
みはら401	1 W	署・相	本署	梯子分隊長
みはら402	1 W	署・相	本署	梯子分隊員
みはら510	1 W	署・相	本署	救急第一係長
みはら520	1 W	署・相	本署	救急第二係長
みはら501	1 W	署・相	本署	救急分隊長
みはら502	1 W	署・相	本署	救急分隊員
みはら503	1 W	署・相	本署	救急分隊員
みはら504	1 W	署・相	本署	救急分隊員
みはら801	1 W	署・相	本署	予備
みはら802	1 W	署・相	本署	予備
みはら910	1 W	署・相	本署	予防係長
みはら901	1 W	署・相	本署	予防係
いとさき101	1 W	署・相	糸崎出張所	糸崎分隊長
いとさき102	1 W	署・相	糸崎出張所	糸崎分隊員
いとさき103	1 W	署・相	糸崎出張所	糸崎分隊員
いとさき104	1 W	署・相	糸崎出張所	糸崎分隊員
くい110	1 W	署・相	久井出張所	久井出張所長
くい101	1 W	署・相	久井出張所	分隊長
くい102	1 W	署・相	久井出張所	隊員
くい103	1 W	署・相	久井出張所	隊員
くい104	1 W	署・相	久井出張所	隊員
せいぶ100	1 W	署・相	西部分署	分署長
せいぶ110	1 W	署・相	西部分署	第一係長
せいぶ120	1 W	署・相	西部分署	第二係長
せいぶ101	1 W	署・相	西部分署	警防分隊長
せいぶ102	1 W	署・相	西部分署	警防分隊員
せいぶ103	1 W	署・相	西部分署	警防分隊員
せいぶ104	1 W	署・相	西部分署	警防分隊員
せいぶ105	1 W	署・相	西部分署	警防分隊員
せいぶ201	1 W	署・相	西部分署	救急分隊長
せいぶ202	1 W	署・相	西部分署	救急分隊員
せいぶ203	1 W	署・相	西部分署	救急分隊員
せいぶ204	1 W	署・相	西部分署	救急分隊員
せいぶ205	1 W	署・相	西部分署	救急分隊員
せいぶ801	1 W	署・相	西部分署	予備
せいぶ802	1 W	署・相	西部分署	予備
だいわ110	1 W	署・相	大和出張所	大和出張所長
だいわ101	1 W	署・相	大和出張所	分隊長
だいわ102	1 W	署・相	大和出張所	隊員
だいわ103	1 W	署・相	大和出張所	隊員
だいわ104	1 W	署・相	大和出張所	隊員
ほくぶ100	1 W	署・相	北部分署	分署長
ほくぶ110	1 W	署・相	北部分署	第一係長
ほくぶ120	1 W	署・相	北部分署	第二係長
ほくぶ101	1 W	署・相	北部分署	警防分隊長
ほくぶ102	1 W	署・相	北部分署	警防分隊員

ほくぶ103	1 W	署・相	北部分署	警防分隊員
ほくぶ104	1 W	署・相	北部分署	警防分隊員
ほくぶ105	1 W	署・相	北部分署	警防分隊員
ほくぶ201	1 W	署・相	北部分署	救急分隊長
ほくぶ202	1 W	署・相	北部分署	救急分隊員
ほくぶ203	1 W	署・相	北部分署	救急分隊員
ほくぶ204	1 W	署・相	北部分署	救急分隊員
ほくぶ205	1 W	署・相	北部分署	救急分隊員
ほくぶ801	1 W	署・相	北部分署	予備
ほくぶ910	1 W	署・相	北部分署	予防係長
せらにし110	1 W	署・相	世羅西出張所	世羅西出張所長
せらにし101	1 W	署・相	世羅西出張所	分隊長
せらにし102	1 W	署・相	世羅西出張所	隊員
せらにし103	1 W	署・相	世羅西出張所	隊員
せらにし104	1 W	署・相	世羅西出張所	隊員

※ 署：三原市署活動波 2 波 相：防災相互波 400MHz帯(他機関との交信用) 1 波

消防・救急デジタル無線システム図

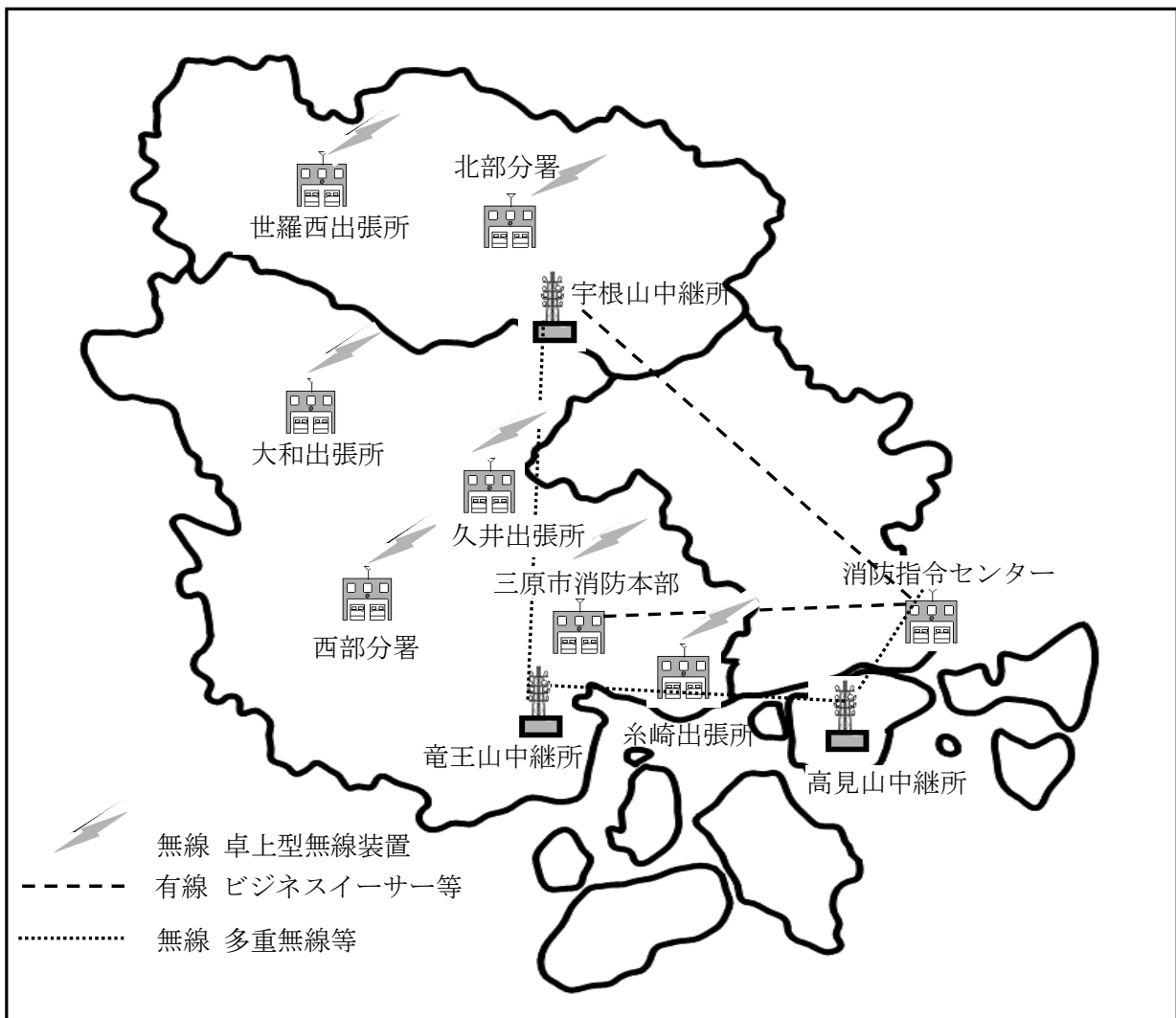

通信指令施設等の現況

平成30年3月31日現在

施設名等		設置数	備考	
指令装置	119番受付回線	16	固定12 携帯 4	
	指令回線	7 (7)	本署・西部分署・北部分署・糸崎出張所・大和出張所・世羅西出張所・久井出張所 () は尾道署所数	
	局線(加入回線)	2	56-1225	
	専用回線	6	三原警察・NEXCO西日本・本四高速 広島空港・尾道警察・因島警察	
	無線回線	4		
	転送回線	2	送信1・受信1	
	内線	0		
	指令台	12		
	録音装置	1	多チャンネル長時間録音装置	
	非常用指令装置	1		
	指令制御装置	1		
	電源装置	1		
署所端末装置	7 (7)	本署・西部分署・北部分署・糸崎出張所・大和出張所・世羅西出張所・久井出張所 () は尾道署所数		
表示盤	車両運用表示盤	1	60インチ液晶	
	支援情報表示盤	1	55インチ液晶	
	多目的情報表示盤	1	70インチプロジェクタ	
無線統制台		1		
自動出動指定装置		1		
指令伝送装置		1		
地図等検索装置		1		
指令設備付属装置	音声合成装置	1		
	データメンテナンス端末	2		
	Eメール指令装置	1		
	検疫PC	1		
車両動態管理システム(AVM)		39	Ⅲ型24式・Ⅱ型15式(三原消防分)	
消防情報テレホンサービス(三原市・世羅町)		1	0180-998-990	
無線通信施設	固定局(多重無線)	4	指令センター・高見山・竜王山・宇根山	
	基地局(デジタル)	3	竜王山・宇根山・高見山	
	移動局(デジタル)	車載	5W	44
		卓上	5W	9
		可搬	5W	1
		携帯	1W	36
	移動局(アナログ)	可搬	1W	1
		携帯	1W	87
広島県総合行政通信網(三原本署)	防災内線電話	2	衛星電話回線 NTT公衆網	
	防災FAX	1	(ホットライン・一斉受令)	
	映像伝送装置	1	映像受信・TV会議	

尾道市消防局 三原市消防本部 消防指令センター システム系統図

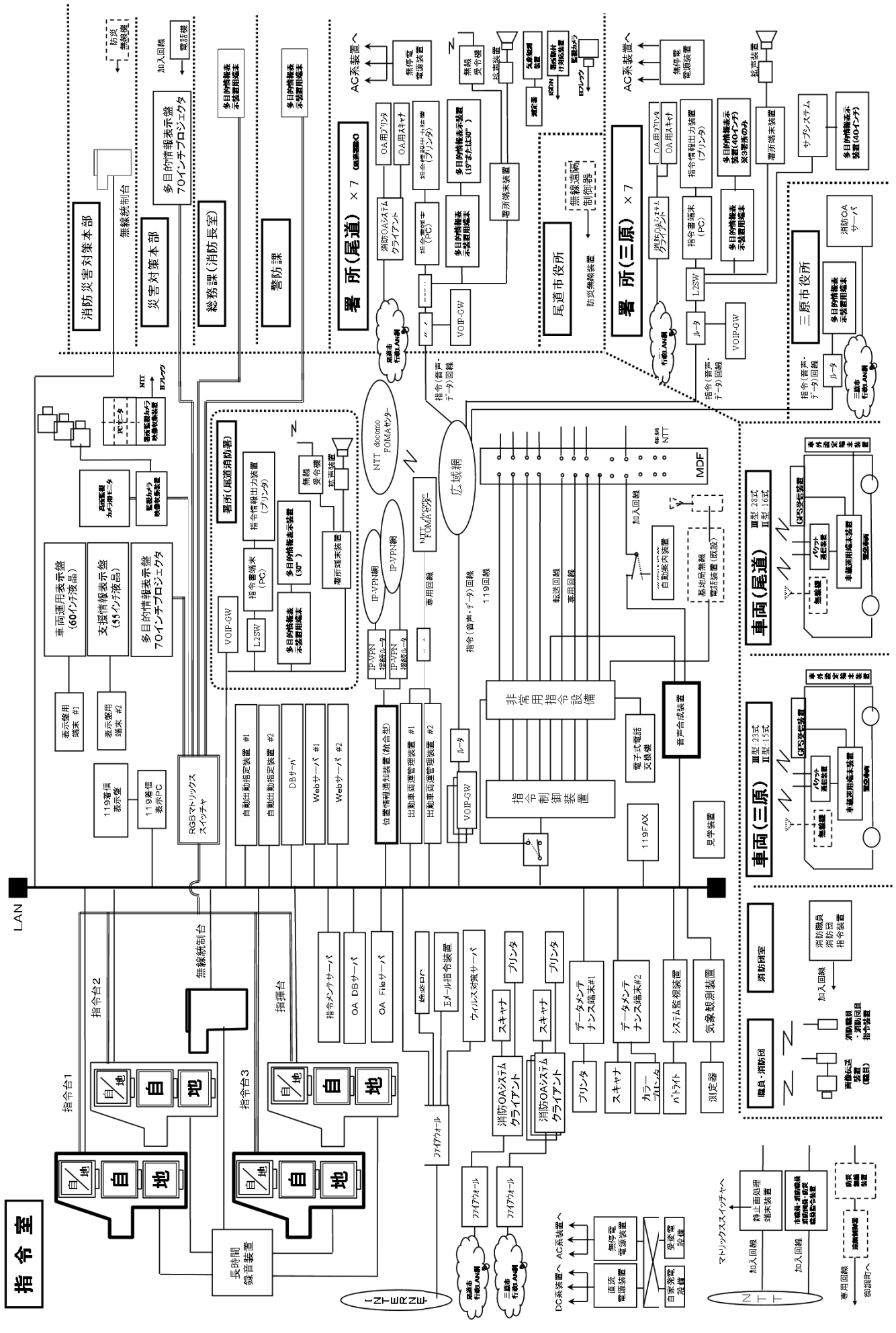

119番受付受信状況(携帯電話・IP電話含む)

種別 月別	火災	救急	救助	その他 災害	通報 訓練	試験	問合せ	間違い	いた ずら	その他	転送	FAX 転送	合計
1月	2	464	1	2	15	25	33	7	1	265	2		817
2月	14	444	2	2	36	10	25	11	1	253	1		799
3月	24	376		3	55	30	25	17	1	259			790
4月	6	407	4	5	28	48	19	15	7	275	2		816
5月	16	410		5	35	26	28	18	12	314	4		868
6月	11	371	1	2	36	51	21	12	20	246	3		774
7月	9	393	2	3	29	19	25	17	9	302	3		811
8月	4	404	1	5	18	83	28	17	3	255	6		824
9月	2	374	1	3	35	13	37	15	2	218	3	1	704
10月	1	382		5	39	43	24	12	5	265	4		780
11月	4	388	3	3	77	26	25	9	7	269	3		814
12月	6	456	3	4	47	23	27	12	6	278	3		865
合計	99	4869	18	42	450	397	317	162	74	3199	34	1	9662

携帯電話からの119番受付受信状況

種別 月別	火災	救急	救助	その他 災害	通報 訓練	試験	問合せ	間違い	いた ずら	その他	転送	FAX 転送	合計
1月	1	159	1	1	3		20	5		46	2		238
2月	11	152	2	2	1		15	6		37	1		227
3月	20	130		3	9		16	6	1	30			215
4月	4	151	3	4	3		11	4	1	36	1		218
5月	13	172		4			20	10	2	45	4		270
6月	4	141	1	1	4	1	13	5	15	54	2		241
7月	4	160	1	3	12		11	9	4	53	2		259
8月	2	161		3	1		20	6	3	47	6		249
9月	2	128	1	1	1		26	5		38	3		205
10月		151		4	3		16	3	1	33	4		215
11月	2	156	3	3	6		15	6		37	3		231
12月	6	164	2	3	8		15	7	3	28	3		239
合計	69	1825	14	32	51	1	198	72	30	484	31	0	2807

IP電話からの119番受付受信状況

種別 月別	火災	救急	救助	その他 災害	通報 訓練	試験	問合せ	間違い	いた ずら	その他	転送	FAX 転送	合計
1月	1	61					3			3			68
2月		64			6		3	2		4			79
3月	2	48			7		3			4			64
4月		57			8	1	1	3	1	4			75
5月		40		1	6		1	1		2			51
6月	1	49			9		3	1		3			66
7月		40			3	1	1			5			50
8月		62	1	1	3	4	2	2		6			81
9月		58			11	4	4	2		3			82
10月		39			9	1	2	1		1			53
11月	1	50			21		3	1		3			79
12月		61	1		7	1	5	1	2	4			82
合計	5	629	2	2	90	12	31	14	3	42	0	0	830

119番受信状況構成比

一般加入	62.3 %
携帯電話	29.1 %
IP電話	8.6 %

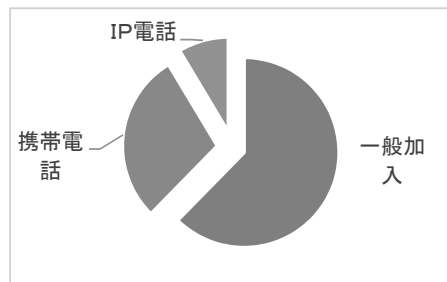

消防情報テレホンサービス(テレドーム)

月別 区分	1月	2月	3月	4月	5月	6月	7月	8月	9月	10月	11月	12月	合計
着信回数	563	699	821	480	602	424	326	352	412	333	406	307	5725
1日平均	18.2	25.0	26.5	16.0	19.4	14.1	10.5	11.4	13.7	10.7	13.5	9.9	15.7

消 防

出動状況

種別	行政区	合 計	三原市	世羅町
火 災		67 (0)	45	22
建物		18 (0)	14	4
林野		14 (0)	7	7
車両		7 (0)	5	2
船舶		0 (0)	0	0
航空機		0 (0)	0	0
その他		28 (0)	19	9
救 急		5301 (11)	4,492	798
急病		3170 (2)	2,670	498
交通事故		511 (9)	452	50
一般負傷		888 (0)	754	134
その他		732 (0)	616	116
救 助		48 (1)	38	9
火 災		1 (0)	1	0
交通事故		33 (1)	26	7
水難事故		2 (0)	1	1
その他		11 (0)	10	1
ヘリコプター要請		18 (0)	9	9
火 災		13 (0)	4	9
救 急		27 (0)	21	6
その他の災害		6 (0)	1	5
訓練等		8 (0)	6	2
非 火 災		6 (0)	6	0
誤報・いたづら		16 (0)	14	2
風水害等		17 (0)	16	1
油 漏 洩		33 (2)	26	5
捜 索 活 動		4 (0)	1	3
警 戒		25 (0)	22	3
偵 察		19 (0)	19	0
そ の 他		879 (5)	767	107

※ () 数は管外への出動 ※その他の内訳；特定救急382，救急支援386，かもめ72，その他34

山陽自動車道・広島空港への出動状況

種別	合 計	火 災				救 助			救 急				
		建	車	航	そ	火	交	そ	急	交	一	そ	搬
区分													
山陽自動車道	44	0	2	0	0	0	3	0	13	26	0	0	40
広島空港	26	0	0	0	0	0	0	0	24	0	2	0	25

※「山陽自動車道」はパーキングエリアを含む

※「広島空港」は航空機内，ターミナルビル及び滑走路

消防水利の現況

平成30年4月1日現在

行政 区		合 計	三 原 市	世 羅 町
水利種別				
総 計		3,096	2,098	998
合 計		2,369	1,696	673
公 設	消 火 栓	1,315	1,009	306
	公 設	1,315	1,009	306
	私 設			
	小 計	910	558	352
	防 火 水 槽	909	557	352
	100m ³ 以上	6	6	
	60～100m ³ 未満	16	15	1
	40～60m ³ 未満	802	474	328
	20～40m ³ 未満	85	62	23
	井 戸	1	1	
	小 計	144	129	15
	防 火 水 槽	131	116	15
	100m ³ 以上	13	11	2
	60～100m ³ 未満	10	8	2
	40～60m ³ 未満	64	59	5
20～40m ³ 未満	44	38	6	
井 戸	13	13		
そ の 他	小 計	727	402	325
	河川・溝等	325	174	151
	海・湖	8	8	
	プ ー ル	45	33	12
	濠・池等	323	161	162
	下 水 道			
そ の 他	26	26		

※消火栓は水利の基準に適合したものを計上

消防自動車等の現況

平成30年3月31日現在

配置	車名	種別・型式	ポンプ	車種	年式	登録番号	排気量
本 部	指揮3号車	指揮車		マツダ	H13	福山800さ4934	1,980
	広報4号車	広報車		ニッサン	H15	福山830ろ 119	1,990
	査察車	査察車		ニッサン	H19	福山800さ6266	1,990
	指揮5号車	指揮車 4WD		スバル	H22	福山800さ7410	1,990
	さぎしま急患搬送車	軽自動車 ストレッチャー付		スバル	H23	福山880あ557	650
本 署	指揮2号車	指揮車		ニッサン	H7	福山 88す4122	1,490
	27号車	消防ポンプ車 CD-I型 4WD	A-2 ニッキ	ミツビシ	H10	福山800さ 344	4,560
	29号車	水槽付消防ポンプ車 I-A型	A-2 モリタ	ヒノ	H18	福山831て 119	6,403
	30号車	消防ポンプ車 CD-I型 4WD	A-2 モリタ	ヒノ	H18	福山800さ5779	4,000
	積載3号車	小型動力ポンプ積載車	B-3 C-1 トハツ	ニッサン	H7	福山 88は8622	2,490
	化学1号車	化学消防ポンプ車 II型	A-2 ニッキ	ミツビシ	H4	福山 88は7099	7,540
	竜王2号車	はしご車 30m級		ヒノ	H3	福山 88さ2390	13,260
	救助1号車	救助工作車 II型		ヒノ	H26	福山830せ1109	6,410
	輸送車	資機材搬送車		ニッサン	H14	福山800さ3053	1,990
	救急15号車	高規格救急車 4WD		トヨタ	H16	福山800さ4758	3,370
	救急16号車	高規格救急車 4WD		トヨタ	H16	広島800さ8488	3,370
	救急18号車	高規格救急車		トヨタ	H24	福山800さ8077	2,690
	救急支援車	公共応急作業車		トヨタ	H19	福山800さ6244	1,990
	かもめ	救急艇		ニッサンマリン	H14	広尾 第71166号	3,600×2
糸崎	31号車	消防ポンプ車 CD-I型 4WD	A-2 モリタ	ヒノ	H19	福山800さ6216	4,000
久 井	久井1号車	消防ポンプ車 CD-I型 4WD	A-2 モリタ	ヒノ	H29	福山800す 514	4,000
	久井救急1号車	高規格救急車 4WD		トヨタ	H29	福山800す 69	2,690
	指揮4号車	指揮車 4WD		スバル	H22	福山800さ7072	1,990
西 部 分 署	26号車	消防ポンプ車 CD-I型 4WD	A-2 モリタ	ミツビシ	H7	福山 88は8216	4,560
	32号車	水槽付消防ポンプ車 I-A型	A-2 モリタ	ヒノ	H22	福山800さ7181	6,400
	積載4号車	小型動力ポンプ積載車	B-3 ラビット	ニッサン	H10	福山 88ひ 307	2,490
	化学2号車	化学消防ポンプ車 IV型	A-2 モリタ	ミツビシ	H5	福山 88さ2520	16,030
	搬送車	資機材搬送車		ミツビシ	H5	福山 88は7224	3,290
	救急14号車	高規格救急車 4WD		トヨタ	H11	福山800さ1139	3,370
	救急17号車	高規格救急車 4WD		トヨタ	H19	福山800さ6253	2,700
大 和	28号車	消防ポンプ車 CD-I型 4WD	A-2 GMいちはら	ミツビシ	H8	広島 88ひ6333	4,560
	大和救急1号車	高規格救急車 4WD		トヨタ	H28	福山800さ9639	2,690
	広報5号車	広報車 4WD		トヨタ	H21	福山800さ7065	1,490
北 部 分 署	北部広報2号車	広報車 4WD		ニッサン	H17	福山831ち 119	2,950
	北部4号車	消防ポンプ車 CD-I型 4WD	A-2 モリタ	ヒノ	H23	福山800さ7857	4,000
	北部3号車	水槽付消防ポンプ車 I-A型	A-2 モリタ	ヒノ	H13	福山830も 119	7,960
	北部積載2号車	小型動力ポンプ積載車	B-3 ラビット	ニッサン	H14	福山800さ3418	3,150
	北部救急5号車	高規格救急車 4WD		トヨタ	H22	福山800さ7222	2,700
世 羅 西	北部指揮車	指揮車 4WD		ニッサン	H18	福山800さ5713	1,760
	北部積載3号車	小型動力ポンプ積載車 4WD	B-2 C-1 ラビット	トヨタ	H18	福山800さ5712	2,490
	北部救急4号車	高規格救急車 4WD		トヨタ	H18	福山800さ5727	2,690

消防自動車等配置状況

平成30年3月31日現在

種別	配置	合 計	消防本部	消 防 署						
				本 署	西部分署	北部分署	糸崎出張所	久井出張所	大和出張所	世羅西出張所
合 計		41	5	14	8	5	1	2	3	3
指 揮 車		5	2	1	1					1
広 報 車		3	1			1			1	
査 察 車		1	1							
消 防 ポ ン プ 車		7		2	1	1	1	1	1	
水槽付消防ポンプ自動車		3		1	1	1				
小型動力ポンプ積載車		4		1	1	1				1
化学消防ポンプ車		2		1	1					
は し ご 車		1		1						
救 助 工 作 車		1		1						
資 機 材 搬 送 車		2		1	1					
高 規 格 救 急 車		9		3	2	1		1	1	1
救 急 支 援 車		1		1						
救 急 艇		1		1						
急 患 搬 送 車		1	1							

消防用器具等の現況

平成30年3月31日現在

器 具 等		署 別	合 計	本 署	西部分署	北部分署	糸 崎 出張所	久 井 出張所	大 和 出張所	世羅西 出張所
放水器具	小型動力ポンプ	B-2級	1							1
		B-3級	2		1	1				
		C-1級	3	1					1	1
	ホースカー	手引	1						1	
		電動	6	2	1	1	1	1		
	管 そ う	フオグガン	2	1		1				
		ディフェンスノズル	61	21	12	14	2	8	2	2
	放 水 銃	車両固定式	3	1	2					
		可搬式	2	2						
	発 泡 ノ ズ ル	高発泡ノズル	4	1	1	2				
		低発泡ノズル	12	4	5	2			1	
	ウォーターチャージャー		2	1	1					
	背負式ポンプ		45	21	11	9			2	2
簡易水槽		8	5	1	2					
救 助 器 具	積 載 は し ご	かぎ付チタン製	3	3						
		二連アルミ合金製	5	2	2	1				
		三連アルミ合金製	1	1						
		二連ステンレス製	4	2			1	1		
		三連鋼鉄製	1	1						
		チタン製	2	1	1					
	空気式救助マット		1	1						
	マット型空気ジャッキ		3	1	1	1				
	救命索発射銃（火薬式）		3	2		1				
	救命索発射銃（空気式）		1	1						
	可搬式ウィンチ		4	2	1	1				
	マンホール救助器具		1	1						
	発動発電機		9	7	1	1				
	サバイバースリング		2	1		1				
	バスケットストレッチャー		6	3	2	1				
	高 度 救 助 資 機 材	ファイバースコープ	1	1						
		地中音響探知機	1	1						
		熱画像直視装置	1	1						
	エアーテント		3	3						
	救 命 ボ ー ト	ゴム製	3	1	1	1				
船外機		2	1		1					
救命胴衣		64	22	14	10	5	3	5	5	
水中投光器		10	4	3	3					
破 壊 器 具	油 圧 式 救 助 器 具	スプレッター	4	1	1	1				1
		切断機・ペダルカッター	6	2	1	1				2
		ジャッキ	2		1	1				
	空 気 式 救 助 器 具	エアーカッター	1	1						
		エアーソー	1	1						
	電 動 式 油 圧 救 助 器 具	ラムシリンダー	1	1						
		コンビツール	1	1						
	エンジンカッター		5	2	1	2				
	チェーンソー	チェーンソー	19	11	3	2		1	1	1
		ダイヤモンドチェーンソー								
	削岩機		2	2						
	ハンマードリル		1	1						
	鉄筋カッター		1	1						
	鉄線鋏		19	8	2	4	1		2	2
ガス溶断機		3	1	1	1					
万能斧		34	17	5	4	2	1	2	3	

器 具 等		署 別		合 計	本 署	西部分署	北部分署	糸 崎 出張所	久 井 出張所	大 和 出張所	世羅西 出張所
保 護 器 具	防護服	化学防護服		4	4						
		耐熱防護服		6	4	2					
		放射線防護服		2	2						
		耐電用防護服		2	2						
		NBC用防護服		7	3	4					
	耐電用手袋		41	18	4	9	2	2	3	3	
	防塵マスク		62	30	25				7		
	防毒マスク		8	5	3						
	呼 吸 器	空気呼吸器		52	26	9	8	2	3	2	2
		酸素呼吸器		4	4						
	潜水器具		7	4		3					
	携帯警報機		21	9	3	6				3	
	空 気 ボ ン ベ	呼吸器用		122	56	22	23	2	6	6	7
		潜水用		10	6		4				
	空気充填機		1	1							
	送排風機		4	2	1	1					
	陽圧換気送風機		1	1							
オイルフェンス		3	1	1	1						
通 信 器 具	携帯無線		123	61	19	20	5	6	6	6	
	スクーパホーン		4	3		1					
	携帯電話		22	9	3	3	1	2	2	2	
	ナビゲーションシステム		10	5	1	1		1	1	1	
測 定 器 具	可燃性ガス測定器		1	1							
	可燃性・有毒性ガス測定器		4	2	1	1					
救 急 器 具	流量計付酸素吸入装置		9	3	2	1		1	1	1	
	携帯用人工呼吸器		8	2	2	1		1	1	1	
	呼吸管理セット		9	3	2	1		1	1	1	
	輸液セット		8	2	2	1		1	1	1	
	除細動器		19	5	4	3	1	2	2	2	
	携帯用吸引器		13	4	2	3		1	1	2	
	自動式心肺蘇生装置（ルーカス）		8	2	2	1		1	1	1	
	ショックパンツ		5	4					1		
	患者監視装置		9	2	2	1		2	1	1	
	観察用資器材		10	4	2	1		1	1	1	
	外傷セット		10	4	2	1		1	1	1	
	全身固定具		22	9	4	3		2	2	2	
減圧式固定具		2	1					1			
救出用資器材		9	3	2	1		1	1	1		

火 災

火災の概況

区 分	平成29年	平成28年	比 較	増減率(%)
出 火 件 数 (件)	67	49	18	36.7
建物火災	18	22	▲ 4	▲ 18.2
林野火災	14	8	6	75.0
車両火災	7	4	3	75.0
船舶火災			—	—
航空機火災			—	—
その他火災	28	15	13	86.7
焼 損 棟 数 (棟)	30	43	▲ 13	▲ 30.2
全 焼	11	16	▲ 5	▲ 31.3
半 焼		4	▲ 4	▲ 100.0
部 分 焼	4	7	▲ 3	▲ 42.9
ぼ や	15	16	▲ 1	▲ 6.3
建物焼損床面積 (㎡)	1,540	1,841	▲ 301	▲ 16.3
建物焼損表面積 (㎡)	28	63	▲ 35	▲ 55.6
林野焼損面積 (a)	115	97	18	18.6
死 者 (人)	1	5	▲ 4	▲ 80.0
負 傷 者 (人)	5	3	2	66.7
り 災 世 帯 数 (世帯)	24	22	2	9.1
全 損	1	5	▲ 4	▲ 80.0
半 損			—	—
小 損	23	17	6	35.3
り 災 人 員 (人)	45	54	▲ 9	▲ 16.7
損 害 額 (千円)	45,737	39,302	6,435	16.4
建 物	44,381	38,724	5,657	14.6
林 野			—	—
車 両	1,035	260	775	298.1
船 舶			—	—
航 空 機			—	—
そ の 他	321	318	3	0.9
一 日 平 均				
出 火 件 数 (件)	0.18	0.13	0.05	37.1
損 害 額 (千円)	125.31	107.38	17.92	16.7
建物火災損害額 (千円)	121.59	105.80	15.79	14.9
建物焼損床面積 (㎡)	4.22	5.03	▲ 0.81	▲ 16.1
林野火災損害額 (千円)			—	—
林野焼損面積 (a)	0.32	0.27	0.05	18.9
一 件 平 均				
損 害 額 (千円)	682.64	802.08	▲ 119.44	▲ 14.9
建物火災損害額 (千円)	2,465.61	1,760.18	705.43	40.1
建物焼損床面積 (㎡)	85.56	83.68	1.87	2.2
林野火災損害額 (千円)			—	—
林野焼損面積 (a)	8.21	12.13	▲ 3.91	▲ 32.3
管 内 人 口 (人)	95,670	119,710	▲ 24,040	▲ 20.1
出 火 率 (件 / 人 口 1 万 人)	7.00	4.09	2.91	71.1

※ 「死者」には火災により負傷した後30日以内に死亡した者を含む

※ 出火率=人口1万人あたりの出火件数

※ 人口は各年の12月31日現在

※ 平均は小数点第二位未満を四捨五入, なお, 比較及び増減率は実数で計算後に四捨五入

出火件数の推移

種別 年別	火				災		
	合計	建物	林野	車両	船舶	航空機	その他
20年	97	33	13	19	1		31
21年	79	22	17	9			31
22年	82	25	11	13			33
23年	93	23	25	7	1		37
24年	80	32	11	15			22
25年	82	20	14	9			39
26年	59	30	2	7			20
27年	58	25	7	10			16
28年	49	22	8	4			15
29年	67	18	14	7			28

出火件数及び損害額の推移

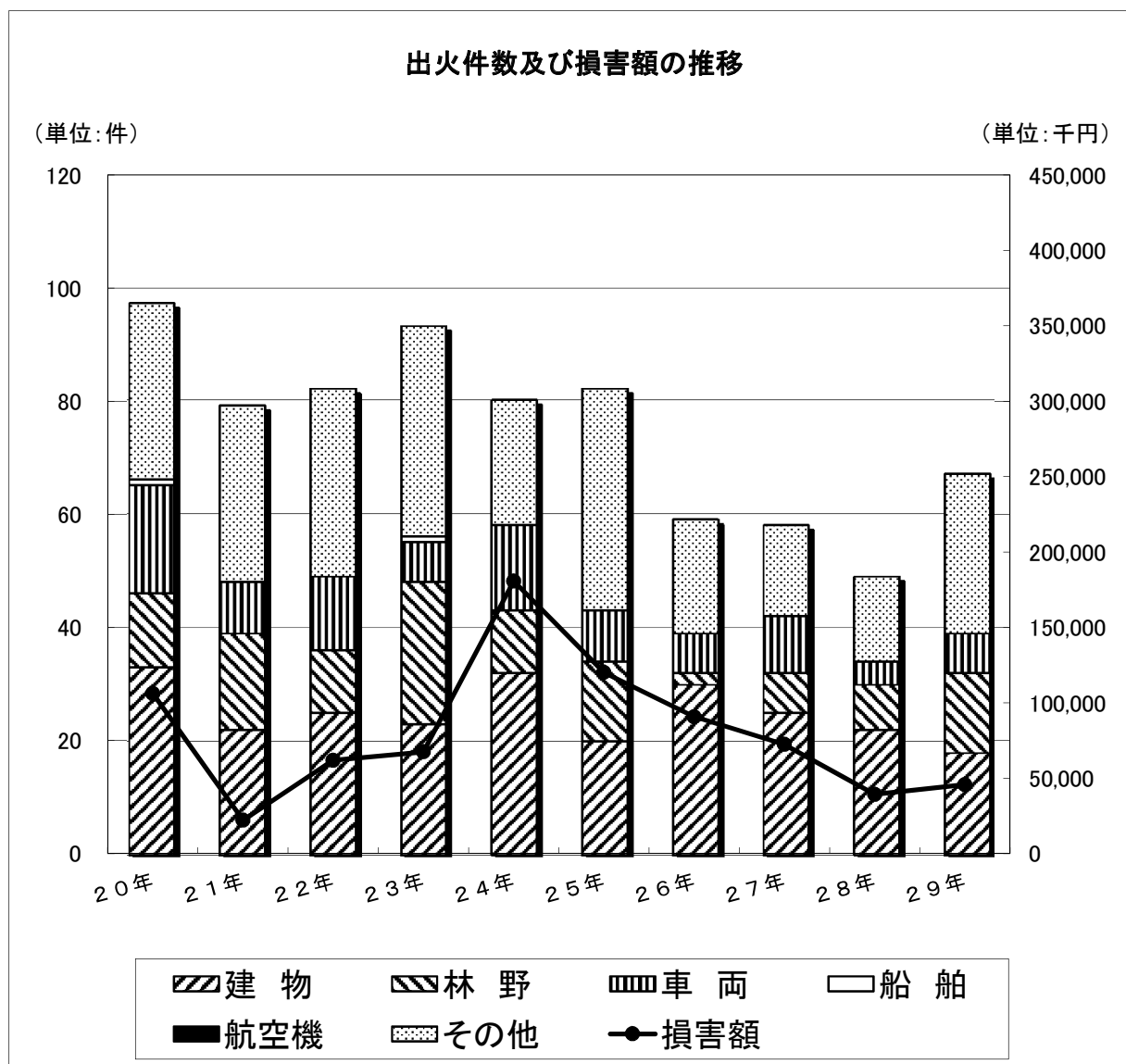

焼損状況の推移

種別 年別	焼 損 棟 数					焼 損 面 積		
	合 計	全 焼	半 焼	部分焼	ぼ や	床面積 (㎡)	表面積 (㎡)	林野 (a)
20年	58	19	6	18	15	2,748	69	45
21年	25	6	2	9	8	365	38	219
22年	28	11	2	6	9	1,128	38	58
23年	29	8	4	6	11	975	56	387
24年	45	14	2	12	17	1,149	10	4422
25年	22	8	1	5	8	743	2	99
26年	39	13	3	5	18	1,699	9	15
27年	36	15	4	7	10	1,407	202	15
28年	43	16	4	7	16	1,841	63	97
29年	30	11		4	15	1,540	28	115

り災状況の推移

種別 年別	り 災 世 帯				り災人員	死 傷 者	
	合 計	全 損	半 損	小 損		死者	負傷者
20年	43	17	3	23	96	6	17
21年	16	2	2	12	39	2	3
22年	18	7		11	35	2	8
23年	16	7		9	38	4	8
24年	25	8		17	54	1	4
25年	14	5	1	8	32	1	5
26年	25	5	3	17	63	3	1
27年	15	4	2	9	46	1	2
28年	22	5		17	54	5	3
29年	24	1		23	45	1	5

損害額の推移

(単位：千円)

種別 年別	合 計	建 物	林 野	車 両	船 舶	航空機	その他
20年	106,292	96,458		8,254	150		1,430
21年	22,208	19,580	414	2,183			31
22年	61,921	53,239		8,682			
23年	67,467	61,550	529	4,822	384		182
24年	180,616	173,227		6,728			661
25年	120,142	44,560		75,193			389
26年	90,781	76,639		14,001			141
27年	72,354	69,778		2,455			121
28年	39,302	38,724		260			318
29年	45,737	44,381		1,035			321

行政区別出火件数

種 別 行政区	火 災						
	合 計	建 物	林 野	車 両	船 舶	航空機	その他
合 計	67	18	14	7			28
三 原 市	45	14	7	5			19
世 羅 町	22	4	7	2			9

行政区別損害額

(単位：千円)

種 別 行政区	火 災						
	合 計	建 物	林 野	車 両	船 舶	航空機	その他
合 計	45,737	44,381		1,035			321
三 原 市	7,598	6,277		1,000			321
世 羅 町	38,139	38,104		35			

行政区別出火件数及び損害額

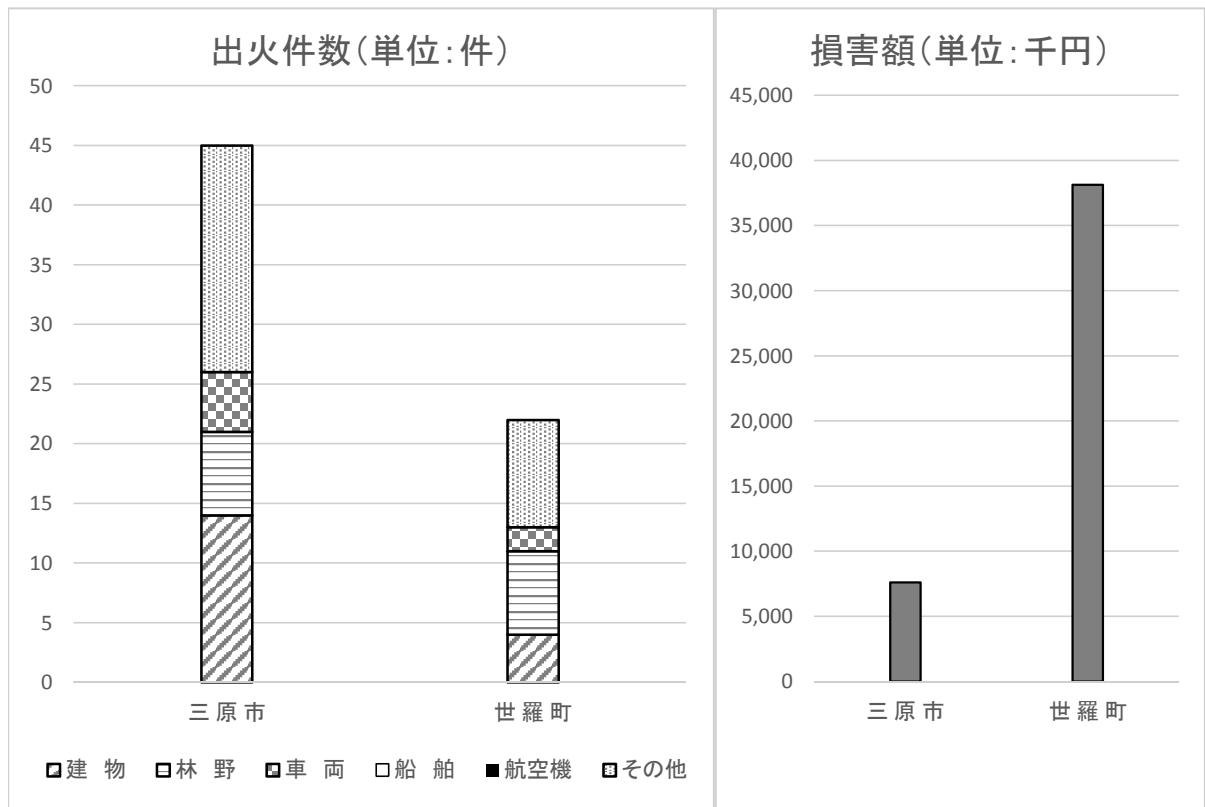

行政区別焼損状況

種別 行政区	焼損棟数					焼損面積		
	合計	全焼	半焼	部分焼	ぼや	床面積 (㎡)	表面積 (㎡)	林野 (a)
合計	30	11		4	15	1,540	28	115
三原市	15	2		4	9	527	27	75
世羅町	15	9			6	1,013	1	40

行政区別り災状況

種別 行政区	り災世帯				り災人員	死傷者	
	合計	全損	半損	小損		死者	負傷者
合計	24	1		23	45	1	5
三原市	20			20	30		2
世羅町	4	1		3	15	1	3

爆発の状況

種別 年	火災件数	り災世帯	り災人員	死傷者				損害額 (単位：千円)
				軽	中	重	死	
20年								
21年								
22年								
23年	1						1	384
24年	1	1	1					12
25年								
26年								
27年								
28年								
29年								

月別出火件数

種別 月別	火				災		
	合計	建物	林野	車両	船舶	航空機	その他
合計	67	18	14	7			28
1月	3	2					1
2月	7	2	1	2			2
3月	20	2	6				12
4月	4		1	1			2
5月	12	4	4	1			3
6月	6	1	2	1			2
7月	3	3					
8月	2	1					1
9月	1						1
10月	1						1
11月	4	2		1			1
12月	4	1		1			2

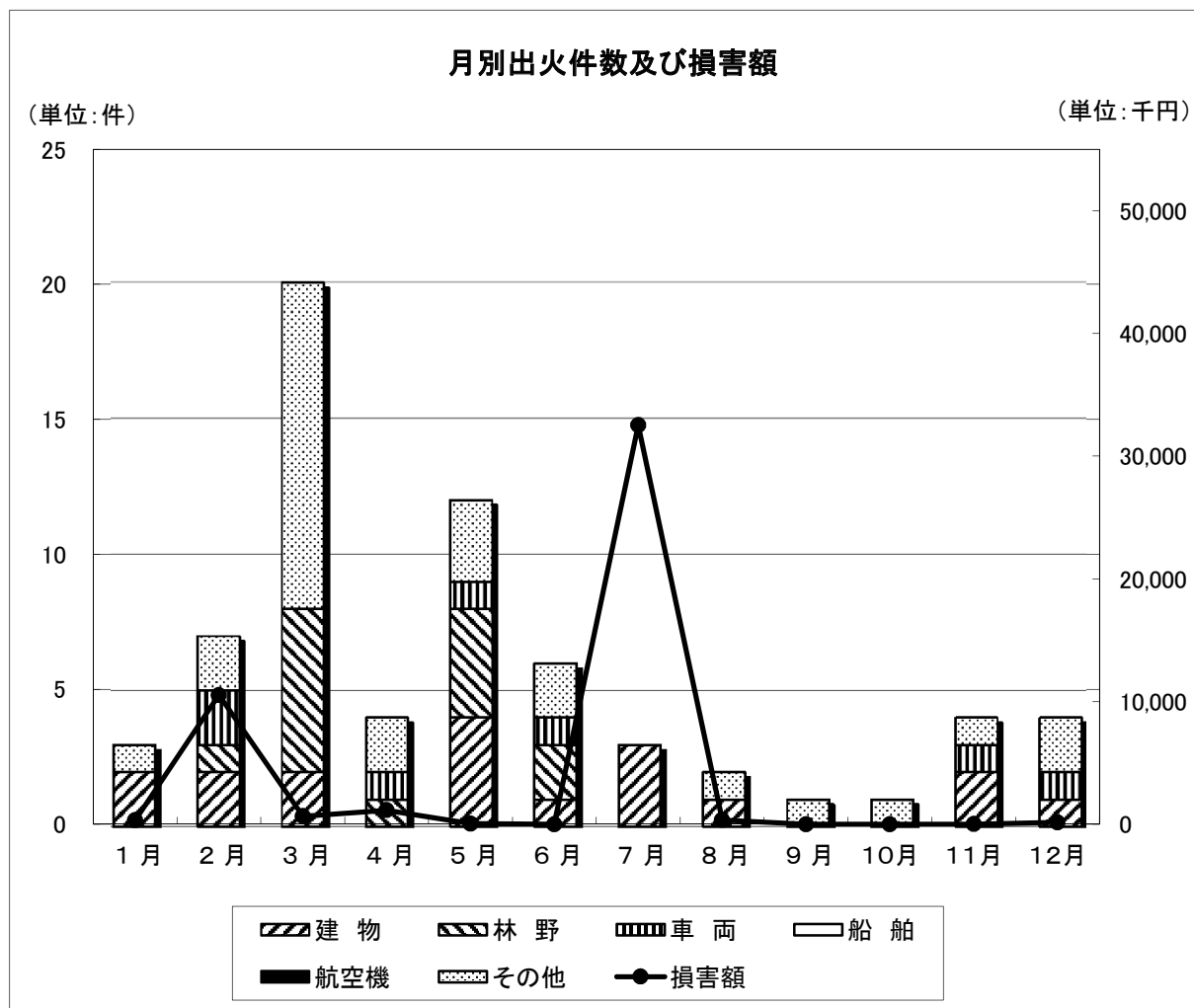

月別焼損状況

種別 月別	焼 損 棟 数					焼 損 面 積		
	合 計	全 焼	半 焼	部分焼	ぼ や	床面積 (㎡)	表面積 (㎡)	林野 (a)
合 計	30	11		4	15	1,540	28	115
1月	2			1	1	33	1	
2月	5	4			1	676	1	4
3月	2			2		34	26	35
4月								4
5月	4	1			3	4		54
6月	1			1		10		18
7月	12	6			6	783		
8月	1				1			
9月								
10月								
11月	2				2			
12月	1				1			

月別り災状況

種別 月別	合 計	り 災 世 帯			り災人員	死 傷 者	
		全 損	半 損	小 損		死者	負傷者
合 計	24	1		23	45	1	5
1月	2			2	9		1
2月						1	
3月	1			1	3		
4月							
5月	2			2	6		1
6月							
7月	16	1		15	23		1
8月							
9月							
10月							1
11月	2			2	3		1
12月	1			1	1		

月別損害額

(単位：千円)

種別 月別	合 計	建 物	林 野	車 両	船 舶	航空機	その他
合 計	45,737	44,381		1,035			321
1月	320	320					
2月	10,519	10,484		35			
3月	664	664					
4月	1,139			820			319
5月	53	26		27			
6月	3			3			
7月	32,520	32,520					
8月	350	350					
9月							
10月							
11月	14	14					
12月	155	3		150			2

時間別出火件数

種 別 時間別	火				災		
	合 計	建 物	林 野	車 両	船 舶	航空機	その他
合 計	67	18	14	7			28
0:00～ 2:00	3	3					
2:00～ 4:00	2			2			
4:00～ 6:00							
6:00～ 8:00	2	2					
8:00～10:00	6	3		1			2
10:00～12:00	13	1	4	1			7
12:00～14:00	12		6	1			5
14:00～16:00	17	3	3	1			10
16:00～18:00	3	1					2
18:00～20:00	6	3	1				2
20:00～22:00	2	2					
22:00～24:00	1			1			
不 明							

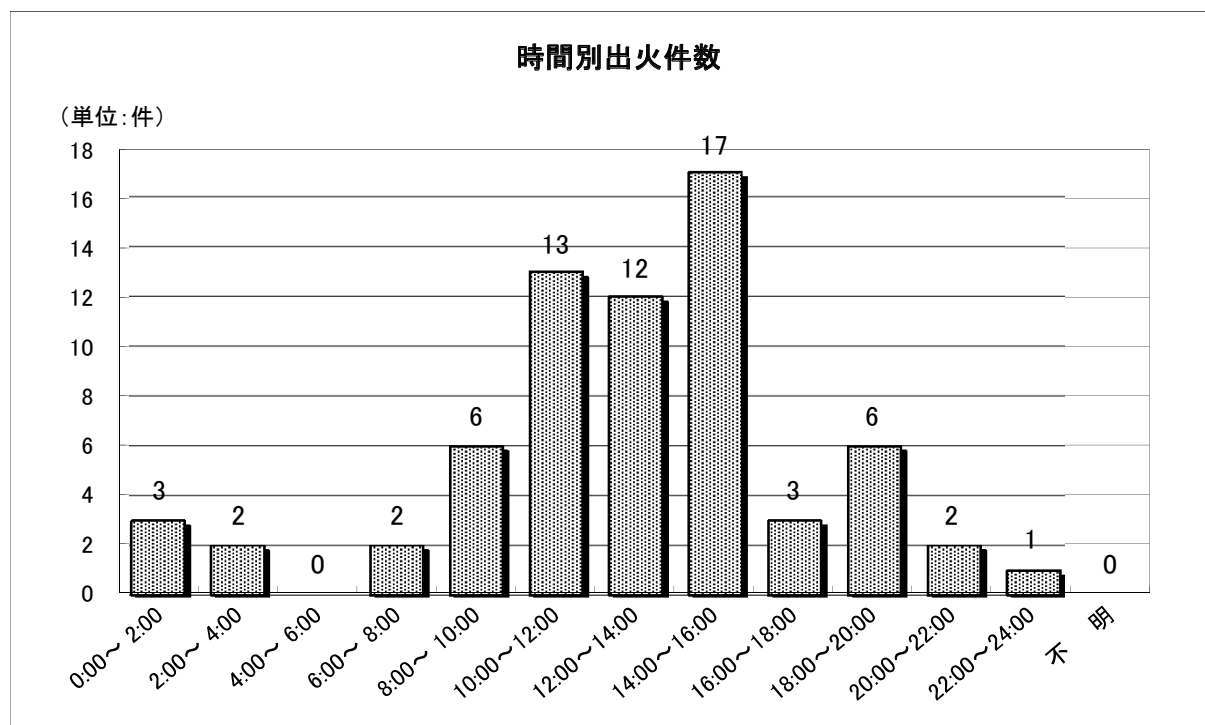

曜日別出火件数

種別 曜日	火				災		
	合計	建物	林野	車両	船舶	航空機	その他
合計	67	18	14	7			28
日曜日	14	3	3				8
月曜日	12	3	3				6
火曜日	6	2		1			3
水曜日	8	1	1	3			3
木曜日	8	4	2	1			1
金曜日	7	3	1	1			2
土曜日	12	2	4	1			5
不明							

天候別出火件数

種別 天候	火				災		
	合計	建物	林野	車両	船舶	航空機	その他
合計	67	18	14	7			28
快晴	3						3
晴	45	11	12	1			21
曇	15	4	2	5			4
雨	3	2		1			
雪	1	1					
その他							
不明							

湿度別出火件数

種別 湿度	火				災		
	合計	建物	林野	車両	船舶	航空機	その他
合計	67	18	14	7			28
40%以下	21		7				14
41~50%	15	3	7	1			4
51~60%	14	5		2			7
61~70%	4	3					1
71~80%	3	2					1
81~90%	5	4		1			
91%以上	5	1		3			1
不明							

覚知別出火件数

種別 覚知別	火				災		
	合計	建物	林野	車両	船舶	航空機	その他
合計	67	18	14	7			28
119番	46	12	10	5			19
加入電話	10	1	3	1			5
警察電話	2	1					1
駆け付け							
事後聞知	8	4	1				3
その他	1			1			

原因別出火件数

原因	種別	火災					
		合計	建物	林野	車両	船舶	航空機
合計		67	18	14	7		28
たばこ		5	2				3
こんろ		5	5				
かまど							
風呂かまど							
炉							
焼却炉							
ストーブ							
こたつ							
ボイラー							
煙突・煙道							
排気管		1			1		
電気機器							
電気装置							
電灯・電話等の配線		3	2				1
内燃機関		1			1		
配線器具							
火あそび							
マッチ・ライター		2					2
たき火		23		7			16
溶接機・切断機							
灯火		1	1				
衝突の火花							
取灰							
火入れ		1					1
放火							
放火の疑い		6	3	2	1		
その他		11	3	2	4		2
不明・調査中		8	2	3			3

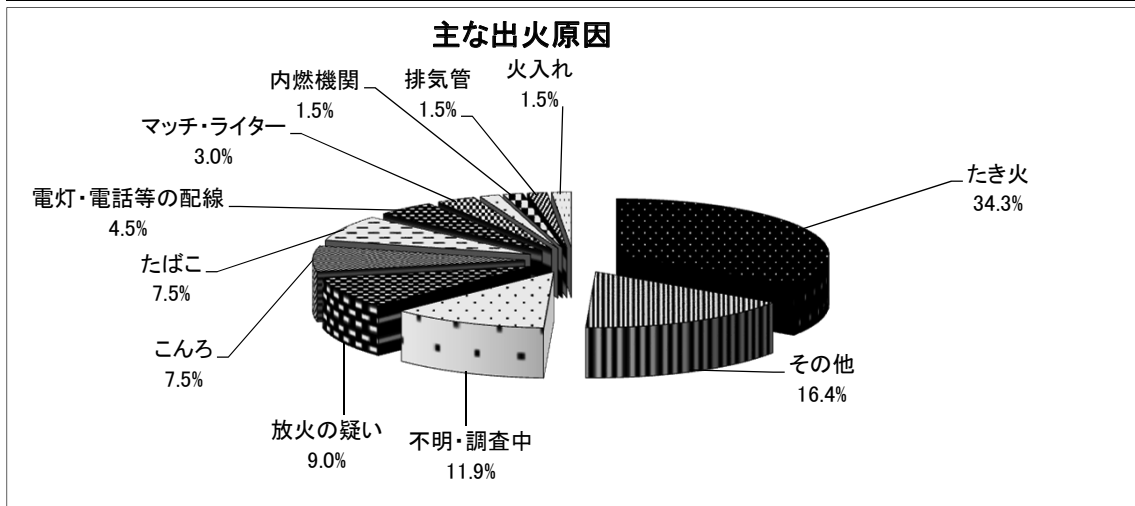

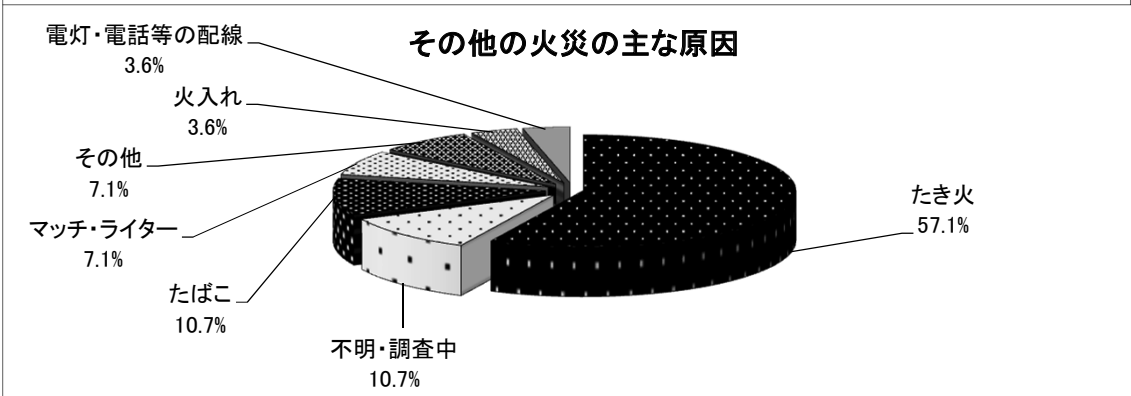
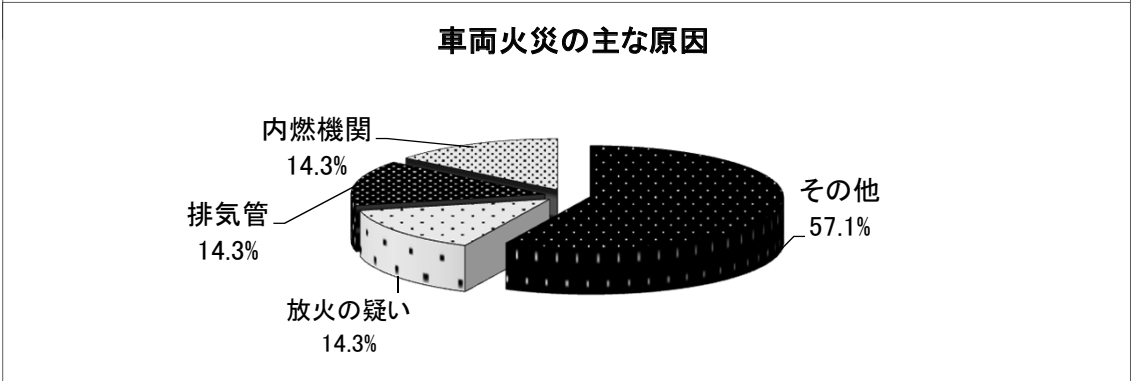
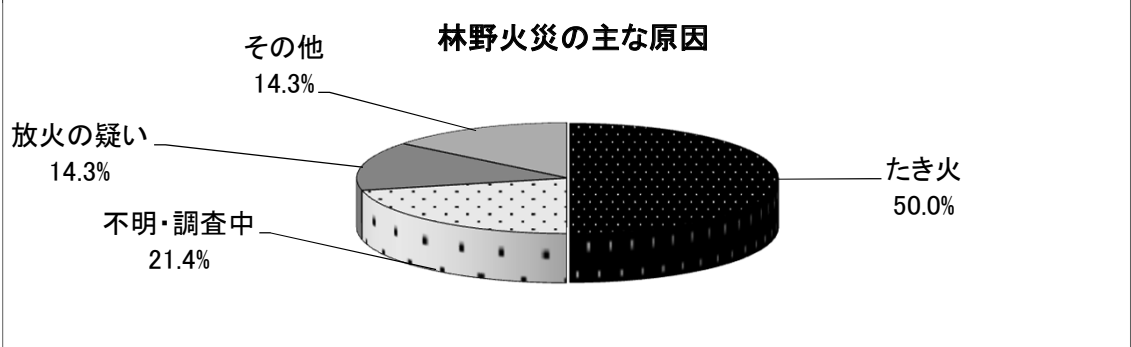
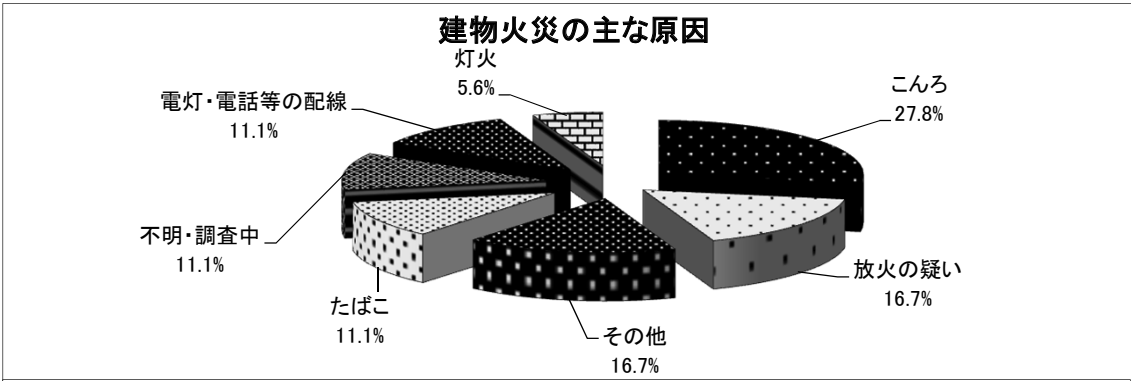

主な火災

出火日時	火災種別	出火場所	火元用途	焼損面積			焼損棟数				死傷者	
				建物		林野 (a)	全焼	半焼	部分焼	ぼや	死者	負傷者
				床面積 (㎡)	表面積 (㎡)							
1/14	建物	世羅町長田	住宅		1							1
2/2	車両	世羅町小谷	軽自動車								1	
2/2	建物	本郷町南方	ホテル	446	1		1			1		
2/19	建物	世羅町西上原	住宅	230		1	3					
4/26	車両	本郷町善入寺	乗用自動車									
5/22	その他	世羅町寺町	田畑									1
7/30	建物	世羅町上津田	作業場	782			6			4		1
10/10	その他	幸崎能地	その他									1
11/13	その他	大和町椋梨	田畑									1

※ 損害額100万円以上・死傷者を生じた火災等

救 急 ・ 救 助

救急の概況

区 分	平成29年	平成28年	比 較	増減率(%)
出 場 件 数 (件)	5,301	5,081	220	4
搬 送 人 員 (人)	4,838	4,744	94	2
1日当たりの出場件数(件)	14.5	13.9	1	4
1日当たりの搬送人員(人)	13.3	13.0	0	2
管内人口(同年12月末)(人)	112,254	114,692	△ 2,438	△ 2
人口1万人当たりの出場件数(件)	472.2	443.0	29	7
管内人口／搬送人員	23.2	24.2	△ 1	△ 4
最 多 出 場 事 故 種 別	急病	急病	—	—
最 多 出 場 月	1月	8月	—	—
最 多 出 場 曜 日	日曜日	月曜日	—	—
最 多 出 場 時 間 帯	8:00～9:59	8:00～9:59	—	—

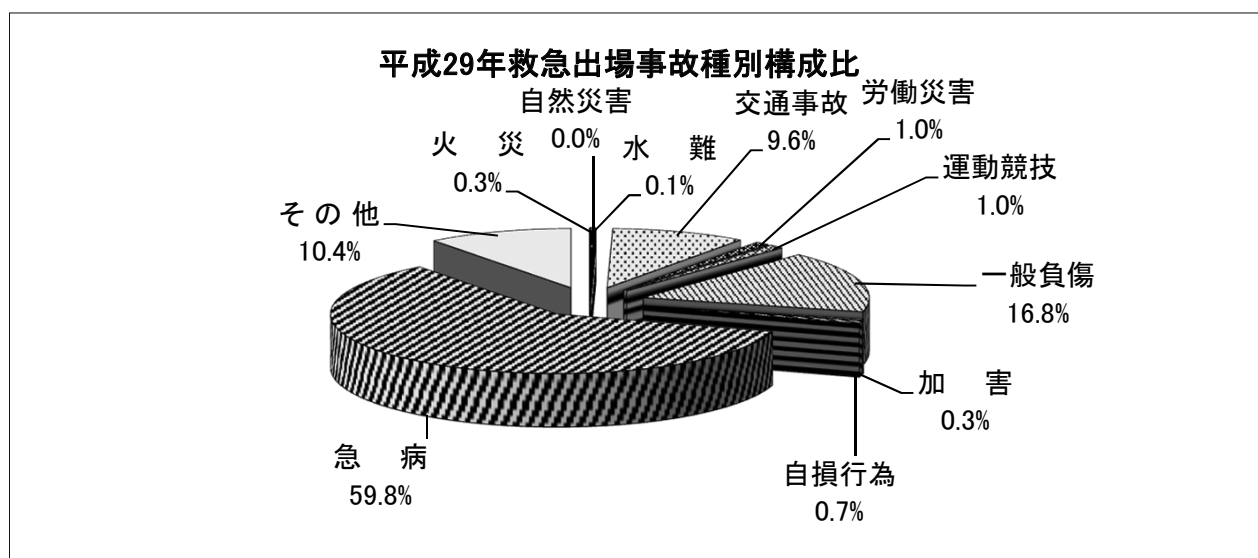

救助の概況

区 分	平成29年	平成28年	比 較	増減率(%)
出 動 件 数 (件)	48	60	▲ 12	▲ 20.0
活 動 件 数 (件)	44	53	▲ 9	▲ 17.0
救 助 人 員 (人)	56	70	▲ 14	▲ 20.0
最 多 出 動 事 故 種 別	交通事故	交通事故	—	—

救急出場件数及び搬送人員の推移

種別	年別 区分	合計	事故種別										
			火災	自然災害	水難	交通事故	労働災害	運動競技	一般負傷	加害	自損行為	急病	その他
20年	出場件数	4,490	19		6	624	40	51	676	22	52	2,599	401
	搬送人員	4,222	13			628	39	52	642	17	31	2,410	390
21年	出場件数	4,479	11		1	604	37	46	669	19	57	2,591	444
	搬送人員	4,210	4		1	601	35	45	630	15	39	2,401	439
22年	出場件数	4,804	18		8	640	43	43	698	18	57	2,828	451
	搬送人員	4,519	7		5	665	42	42	659	16	39	2,595	449
23年	出場件数	4,741	11		7	536	45	48	733	21	40	2,805	495
	搬送人員	4,473	7		2	540	43	48	706	16	20	2,602	489
24年	出場件数	4,762	11	1	3	527	35	62	727	11	53	2,857	475
	搬送人員	4,491	3	1	2	526	35	63	713	9	30	2,646	463
25年	出場件数	4,922	6	0	2	560	48	46	747	29	42	2,913	529
	搬送人員	4,582	4	0	1	540	46	45	707	25	24	2,674	516
26年	出場件数	4,716	8	2	6	535	37	48	768	7	47	2,771	487
	搬送人員	4,417	3	2	3	517	36	49	738	7	24	2,559	479
27年	出場件数	4,962	6	0	6	531	31	46	840	8	26	2,991	477
	搬送人員	4,679	2	0	2	533	31	50	804	5	14	2,775	463
28年	出場件数	5,081	13	0	2	448	26	64	814	12	23	3,180	499
	搬送人員	4,744	5	0	0	436	26	67	771	10	10	2,933	486
29年	出場件数	5,301	18	0	3	511	54	54	888	15	38	3,170	550
	搬送人員	4,838	4	0	3	474	53	55	836	13	23	2,847	530

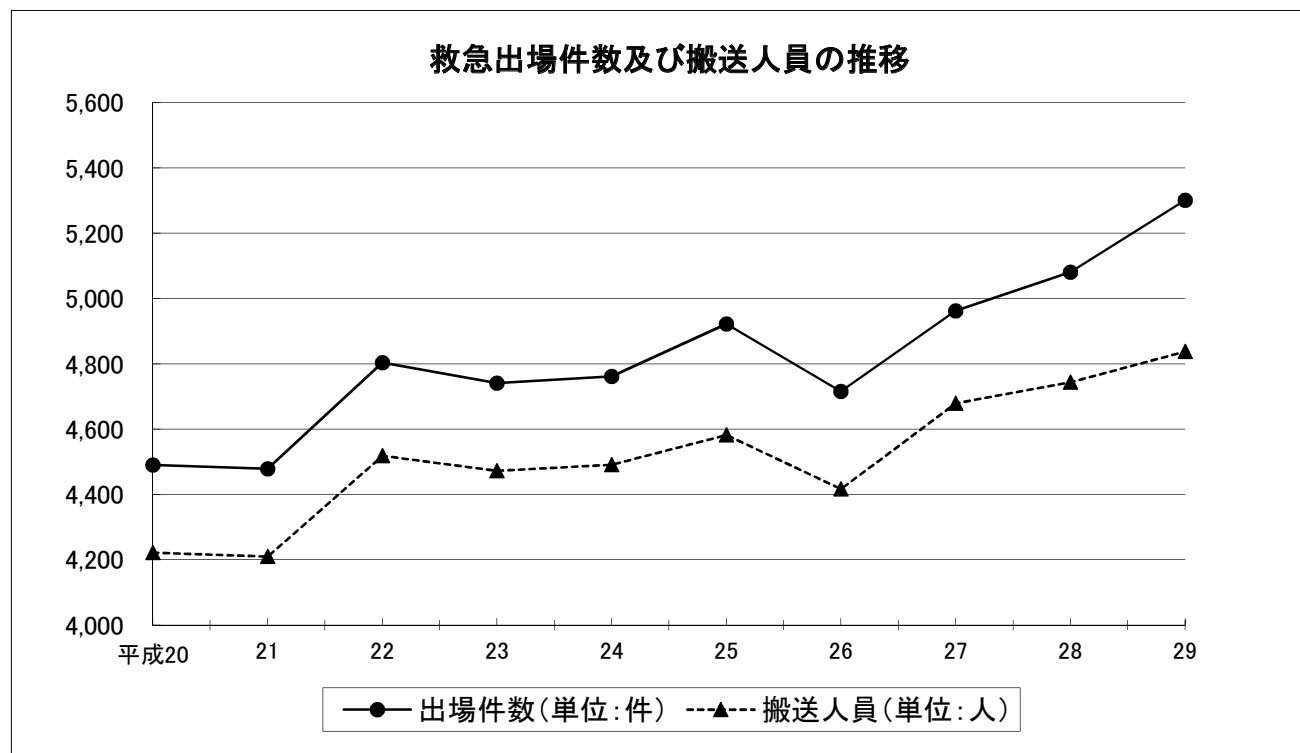

月別救急出場件数及び搬送人員

種別	月別区分	合計	事故種別										
			火災	自然災害	水難	交通事故	労働災害	運動競技	一般負傷	加害	自損行為	急病	その他
合計	出場件数	5,301	18	0	3	511	54	54	888	15	38	3,170	550
	搬送人員	4,838	4	0	3	474	53	55	836	13	23	2,847	530
1月	出場件数	506	1	0	0	40	3	0	92	1	1	323	45
	搬送人員	464	0	0	0	39	3	0	86	1	1	293	41
2月	出場件数	477	2	0	0	36	3	5	82	2	1	286	60
	搬送人員	439	0	0	0	33	3	5	79	2	1	257	59
3月	出場件数	409	1	0	0	35	2	4	52	1	4	274	36
	搬送人員	373	0	0	0	31	2	4	48	1	3	249	35
4月	出場件数	422	0	0	0	41	7	5	80	0	5	235	49
	搬送人員	388	0	0	0	39	7	5	77	0	2	213	45
5月	出場件数	457	4	0	0	54	1	8	76	3	6	248	57
	搬送人員	419	1	0	0	56	1	9	71	2	3	219	57
6月	出場件数	408	1	0	0	45	5	3	64	1	5	240	44
	搬送人員	373	1	0	0	39	5	3	59	1	4	217	44
7月	出場件数	424	2	0	1	33	7	5	73	2	2	261	38
	搬送人員	394	1	0	1	28	7	5	67	2	2	243	38
8月	出場件数	439	2	0	0	48	9	8	64	1	2	260	45
	搬送人員	404	0	0	0	47	9	8	60	1	1	233	45
9月	出場件数	409	0	0	0	39	4	2	84	0	0	248	32
	搬送人員	380	0	0	0	36	4	2	80	0	0	227	31
10月	出場件数	431	0	0	0	57	4	5	65	3	5	251	41
	搬送人員	387	0	0	0	52	4	5	63	2	2	224	35
11月	出場件数	420	3	0	1	38	4	3	76	0	5	239	51
	搬送人員	376	1	0	1	33	3	3	73	0	3	209	50
12月	出場件数	499	2	0	1	45	5	6	80	1	2	305	52
	搬送人員	441	0	0	1	41	5	6	73	1	1	263	50

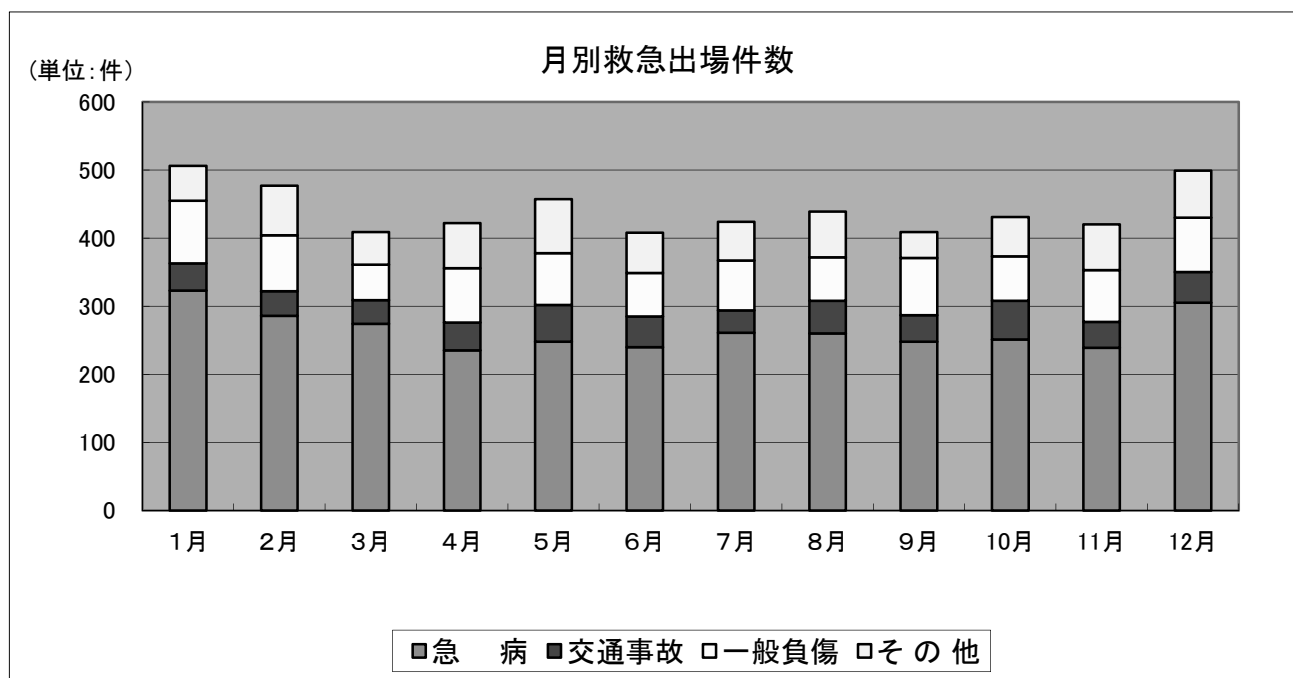

時間別救急出場件数及び搬送人員

種別 時間別 区分		合計	事故種別										
			火災	自然災害	水難	交通事故	労働災害	運動競技	一般負傷	加害	自損行為	急病	その他
合計	出場件数	5,301	18	0	3	511	54	54	888	15	38	3,170	550
	搬送人員	4,838	4	0	3	474	53	55	836	13	23	2,847	530
0:00～ 2:00	出場件数	202	1	0	0	13	1	0	28	2	3	141	13
	搬送人員	179	0	0	0	13	1	0	22	1	2	128	12
2:00～ 4:00	出場件数	168	0	0	0	8	0	0	23	2	0	128	7
	搬送人員	151	0	0	0	6	0	0	21	2	0	116	6
4:00～ 6:00	出場件数	198	0	0	0	7	0	0	26	1	1	155	8
	搬送人員	190	0	0	0	7	0	0	25	1	1	148	8
6:00～ 8:00	出場件数	399	0	0	1	70	1	0	76	0	5	241	5
	搬送人員	358	0	0	1	63	1	0	73	0	1	214	5
8:00～ 10:00	出場件数	691	2	0	0	66	9	8	139	0	6	383	78
	搬送人員	638	0	0	0	59	8	8	135	0	4	348	76
10:00～ 12:00	出場件数	686	6	0	0	67	8	16	116	0	9	342	122
	搬送人員	630	2	0	0	53	8	16	116	0	6	310	119
12:00～ 14:00	出場件数	624	2	0	0	70	10	10	84	0	3	352	93
	搬送人員	575	0	0	0	74	10	10	80	0	2	311	88
14:00～ 16:00	出場件数	589	1	0	2	65	9	14	101	0	0	337	60
	搬送人員	533	1	0	2	61	9	15	93	0	0	295	57
16:00～ 18:00	出場件数	562	2	0	0	65	14	2	105	3	4	293	74
	搬送人員	516	0	0	0	61	14	2	101	2	3	260	73
18:00～ 20:00	出場件数	526	2	0	0	41	1	2	94	3	4	338	41
	搬送人員	471	0	0	0	38	1	2	85	3	2	301	39
20:00～ 22:00	出場件数	391	1	0	0	25	0	2	75	2	3	254	29
	搬送人員	365	1	0	0	24	0	2	69	2	2	237	28
22:00～ 24:00	出場件数	265	1	0	0	14	1	0	21	2	0	206	20
	搬送人員	232	0	0	0	15	1	0	16	2	0	179	19

曜日別救急出場件数及び搬送人員

種別 曜日 区分		合計	事故種別										
			火災	自然災害	水難	交通事故	労働災害	運動競技	一般負傷	加害	自損行為	急病	その他
合計	出場件数	5,301	18	0	3	511	54	54	888	15	38	3,170	550
	搬送人員	4,838	4	0	3	474	53	55	836	13	23	2,847	530
月曜日	出場件数	774	6	0	0	70	7	4	124	3	6	462	92
	搬送人員	708	3	0	0	60	7	5	115	3	4	421	90
火曜日	出場件数	723	3	0	1	71	11	4	99	1	8	452	73
	搬送人員	655	0	0	1	62	11	4	95	0	4	409	69
水曜日	出場件数	710	4	0	0	75	11	5	111	2	3	422	77
	搬送人員	656	0	0	0	74	11	5	104	2	1	384	75
木曜日	出場件数	744	1	0	0	76	8	5	134	2	5	430	83
	搬送人員	680	0	0	0	72	8	5	129	2	4	379	81
金曜日	出場件数	779	0	0	1	78	11	5	114	3	4	473	90
	搬送人員	708	0	0	1	72	11	5	108	2	2	420	87
土曜日	出場件数	784	1	0	0	71	3	12	147	0	7	476	67
	搬送人員	706	0	0	0	68	2	12	135	0	4	422	63
日曜日	出場件数	787	3	0	1	70	3	19	159	4	5	455	68
	搬送人員	725	1	0	1	66	3	19	150	4	4	412	65

時間別救急出場件数

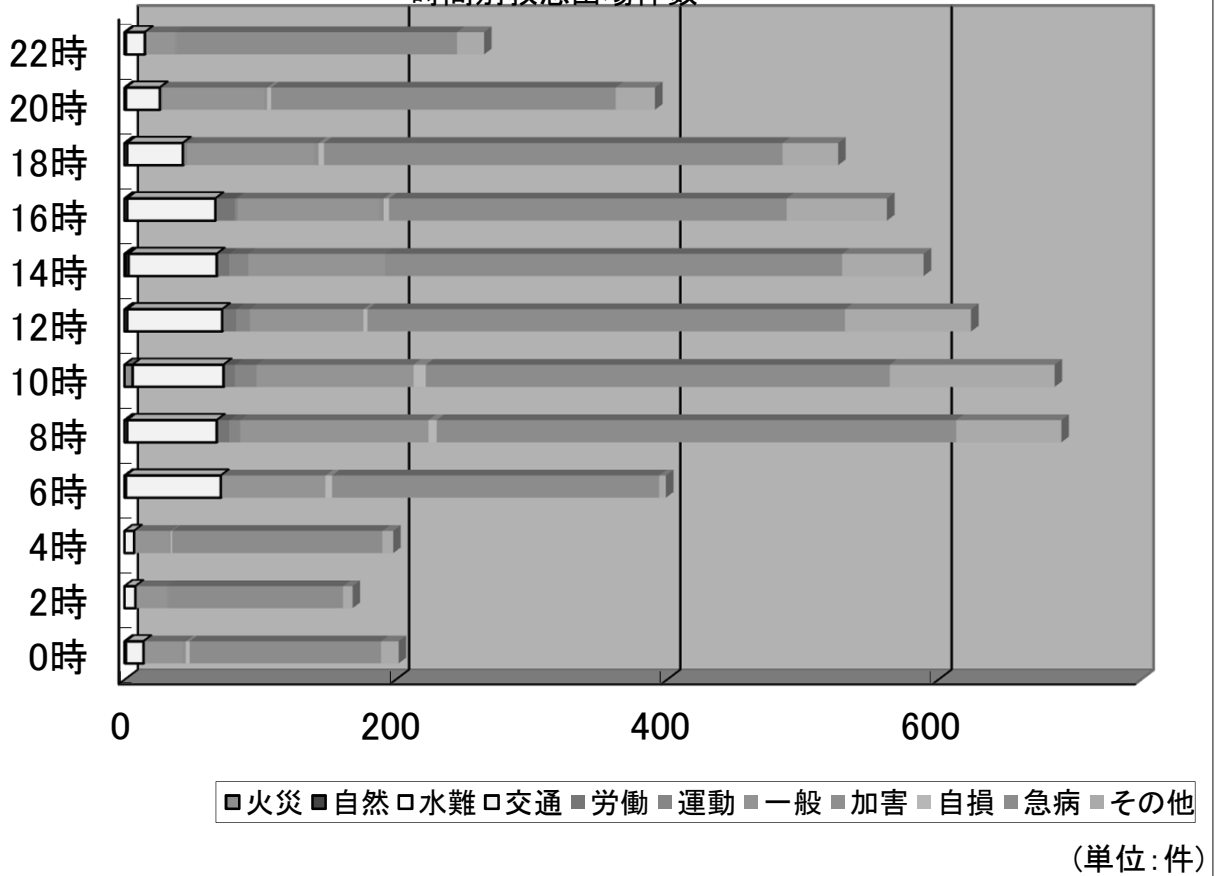

曜日別救急出場件数

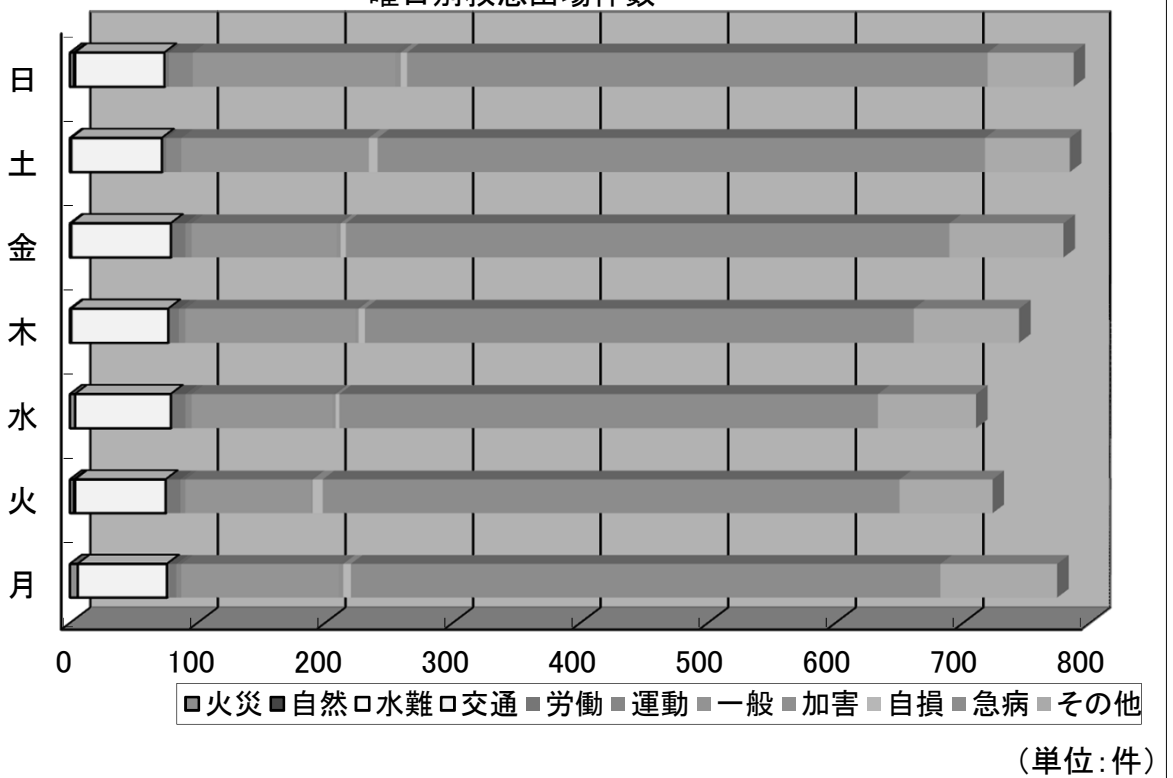

行政区別救急出場件数及び搬送人員

行政区 区分	種別	合計	事故種別										
			火災	自然災害	水難	交通事故	労働災害	運動競技	一般負傷	加害	自損行為	急病	その他
合計	出場件数	5,301	18	0	3	511	54	54	888	15	38	3,170	550
	搬送人員	4,838	4	0	3	474	53	55	836	13	23	2,847	530
	不搬送	517	14	0	0	86	1	0	52	2	15	327	20
三原市	出場件数	4,492	15	0	2	452	51	40	754	14	33	2,670	461
	搬送人員	4,050	2	0	2	408	50	40	704	12	21	2,369	442
	不搬送	479	13	0	0	78	1	0	50	2	12	304	19
世羅町	出場件数	798	3	0	1	50	3	14	134	1	5	498	89
	搬送人員	779	2	0	1	59	3	15	132	1	2	476	88
	不搬送	35	1	0	0	5	0	0	2	0	3	23	1
管外	出場件数	11	0	0	0	9	0	0	0	0	0	2	0
	搬送人員	9	0	0	0	7	0	0	0	0	0	2	0
	不搬送	3	0	0	0	3	0	0	0	0	0	0	0

行政区別出場件数構成比

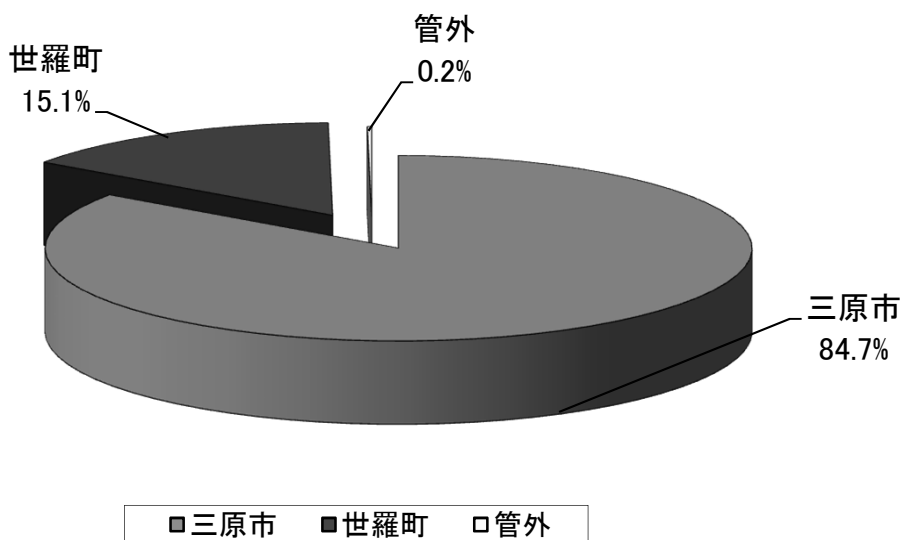

年齢別搬送人員

種別 年齢	合計	事故種別										
		火災	自然災害	水難	交通事故	労働災害	運動競技	一般負傷	加害	自損行為	急病	その他
合計	4,838	4	0	3	474	53	55	836	13	23	2,847	530
新生児	13	0	0	0	1	0	0	0	0	0	1	11
乳幼児	134	0	0	1	8	0	0	30	1	0	90	4
少年	164	0	0	0	39	0	33	25	0	0	53	14
成人	1,265	1	0	1	297	42	18	131	9	15	642	109
老人	3,262	3	0	1	129	11	4	650	3	8	2,061	392

- ※ 新生児 生後29日未満の者
 乳幼児 生後29日以上、満7歳未満の者
 少年 満7歳以上、満18歳未満の者
 成人 満18歳以上、満65歳未満の者
 老人 満65歳以上の者

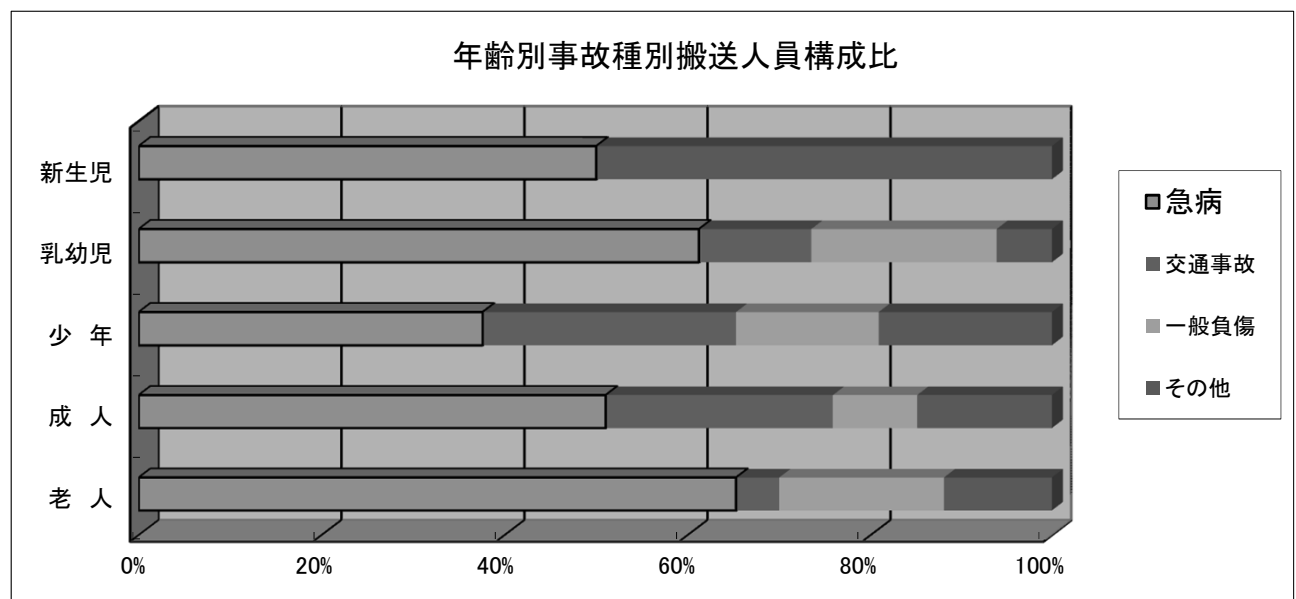
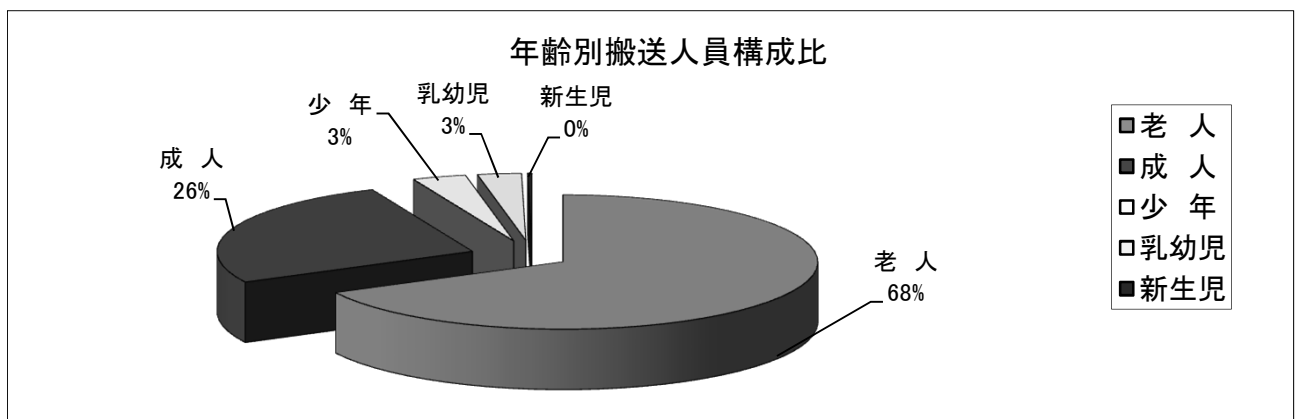

傷病程度別搬送人員

種 別 程 度	合 計	事 故 種 別										
		火 災	自然 災害	水 難	交 通 事 故	労 働 災 害	運 動 競 技	一 般 負 傷	加 害	自 損 行 為	急 病	そ の 他
合 計	4,838	4	0	3	474	53	55	836	13	23	2,847	530
死 亡	50	0	0	0	3	0	0	4	0	2	39	2
重 症	690	0	0	0	29	11	4	144	3	4	335	160
中 等 症	2,400	1	0	3	99	25	18	340	3	11	1,562	338
軽 症	1,698	3	0	0	343	17	33	348	7	6	911	30
その他	0	0	0	0	0	0	0	0	0	0	0	0

傷病程度別搬送人員構成比

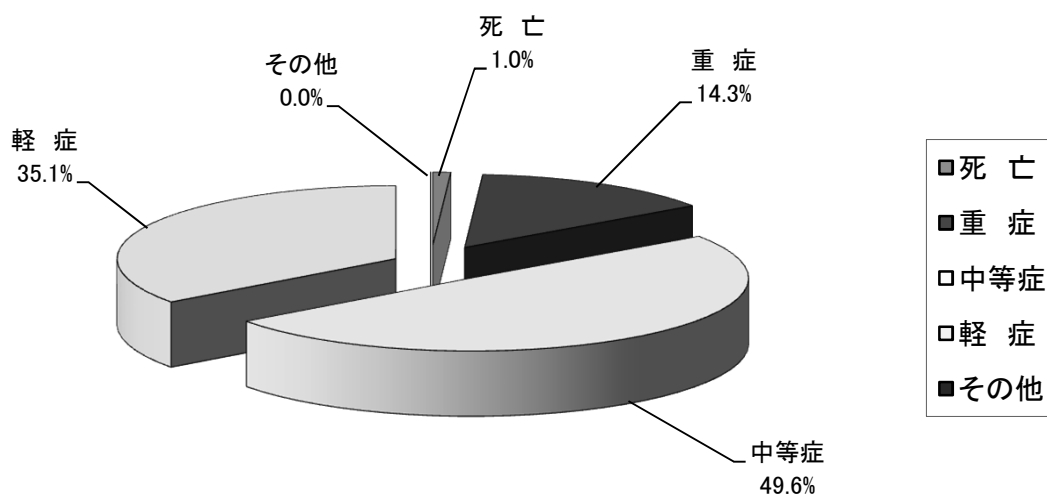

理由別不搬送人員

種 別 理 由	合 計	事 故 種 別										
		火 災	自然 災害	水 難	交 通 事 故	労 働 災 害	運 動 競 技	一 般 負 傷	加 害	自 損 行 為	急 病	そ の 他
合 計	517	14	0	0	86	1	0	52	2	15	327	20
緊急性なし	135	1	0	0	16	1	0	21	1	0	92	3
傷病者なし	68	10	0	0	24	0	0	9	0	0	20	5
拒 否	117	1	0	0	31	0	0	13	1	2	69	0
酔 酩	14	0	0	0	0	0	0	3	0	0	11	0
死 亡	117	1	0	0	0	0	0	2	0	13	99	2
現場処置	0	0	0	0	0	0	0	0	0	0	0	0
誤報・いたづら	15	1	0	0	0	0	0	0	0	0	11	3
そ の 他	51	0	0	0	15	0	0	4	0	0	25	7

現場到着所要時間状況

種 別 \ 時 間	合 計	3分未満	3～5分	5～10分	10～20分	20分以上	平 均 (分)
合 計	5,301	95	838	2,821	1,398	149	8.6
急 病	3,170	44	435	1,775	850	66	8.6
交通事故	511	9	56	237	162	47	10.4
一般負傷	888	9	111	505	240	23	8.6
そ の 他	732	33	236	304	146	13	7.4

現場到着所要時間構成比

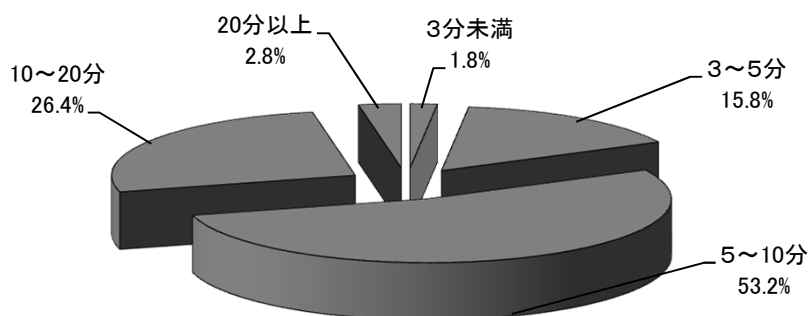

医療機関等収容所要時間状況

種 別 \ 時 間	合 計	10分未満	10～20分	20～30分	30～60分	60分以上	平 均 (分)
合 計	4,838	2	551	1,502	2,510	273	34.8
急 病	2,847	0	311	904	1,499	133	34.6
交通事故	474	1	50	140	239	44	36.2
一般負傷	836	1	74	298	423	40	33.8
そ の 他	681	0	116	160	349	56	35.7

患者収容所要時間構成比

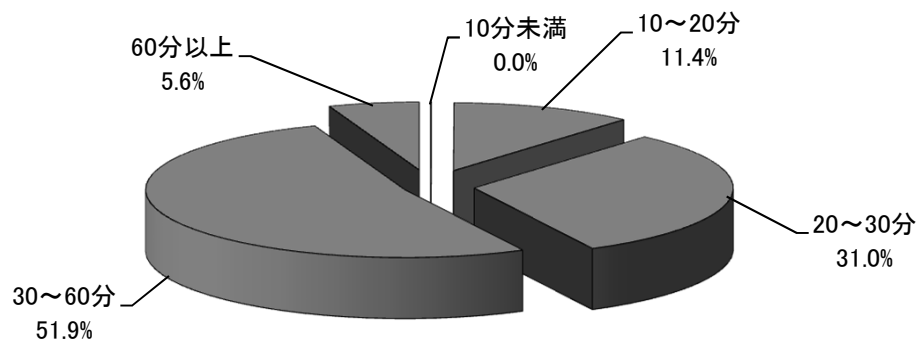

医療機関別搬送人員

種 別 区 分	合 計	救急告示医療機関						その他の医療機関						そ の 他 の 場 所
		計	国 立	公 立	公 的	私的		計	国 立	公 立	公 的	私的		
						病 院	診 療 所					病 院	診 療 所	
合 計	4,838	4,607	64	1,062	719	2,762	0	230	0	7	0	144	79	1
管 内	4,175	3,963	0	812	435	2,716	0	211	0	1	0	131	79	1
管 外	663	644	64	250	284	46	0	19	0	6	0	13	0	0

救急隊員の行った応急処置等の状況

(単位：人)

種 別	合 計	急 病	交通事故	一般負傷	その他
対象人員	4,809	2,840	466	828	675
応急処置					
止 血	134	8	18	89	19
固 定	322	13	169	99	41
人工呼吸	7	6	0	0	1
心マッサージ	1	1	0	0	0
うち 自動心マッサージ器	0	0	0	0	0
心肺蘇生	128	100	5	8	15
うち 自動心マッサージ器	36	27	2	2	5
酸素吸入	853	568	35	40	210
気道確保	179	133	5	12	29
うち 経鼻エアウェイ	0	0	0	0	0
うち 喉頭鏡・鉗子等	0	0	0	0	0
うち ラリングアルマスク等	1	1	0	0	0
うち ◎気管挿管	46	37	2	2	5
保 温	1,198	763	66	192	177
被 覆	278	3	81	156	38
在宅療法継続	12	9	0	2	1
うち 中心静脈栄養管理等	0	0	0	0	0
うち 気管切開等	1	1	0	0	0
うち その他の在宅療法	11	8	0	2	1
ショックパンツ	0	0	0	0	0
除 細 動	10	9	0	0	1
◎静脈路確保	21	14	3	0	4
◎薬剤投与	10	8	0	0	2
その他の処置	77	60	2	2	13
血圧測定	4,589	2,700	453	802	634
聴 診	640	452	61	52	75
血中酸素飽和度測定	4,660	2,741	457	812	650
心 電 図	1,390	1,051	45	93	201
合 計	14,509	8,639	1,400	2,359	2,111

◎印は救急救命士による救命処置の項目

救急艇出場状況

種 別 区 分	合 計	事 故 種 別											
		火 災	自 然	水 難	交 通	労 災	運 動	一 般	加 害	自 損	急 病	そ の 他	
救急艇 かもめ	出場件数	72	0	0	0	5	2	0	16	0	0	47	2
	搬送人員	68	0	0	0	5	2	0	15	0	0	46	0
	不 搬 送	4	0	0	0	0	0	0	1	0	0	1	2

救助出動件数及び救助人員の推移

年別	種別 区分	合計	事故種別								
			火災	交通事故	水難事故	自然災害	機械による	建物による物事故等	ガス及び酸欠事故	爆発事故	その他
20年	出動件数	88	6	53	10		4	1			14
	活動件数	73	6	43	9		2	1			12
	救助人員	97	4	72	8		2	1			10
21年	出動件数	78		60	4		1				13
	活動件数	59		44	4		1				10
	救助人員	68		55	2		1				10
22年	出動件数	77		50	9	2	1				15
	活動件数	66		45	8	2	1				10
	救助人員	92		72	7	2	1				10
23年	出動件数	94	1	58	9						26
	活動件数	77	1	47	8						21
	救助人員	98	1	68	7						22
24年	出動件数	80		60	3	1					16
	活動件数	68		52	2	1					13
	救助人員	105		85	3	2					15
25年	出動件数	94	1	75	5		1				12
	活動件数	70	1	58	3						8
	救助人員	102	1	89	3						9
26年	出動件数	78	2	57	5		4				10
	活動件数	67	2	49	4		4				8
	救助人員	91		75	3		4				9
27年	出動件数	80		49	7		1		1		22
	活動件数	71		44	7		1		1		18
	救助人員	104		77	7		1		1		18
28年	出動件数	60	3	43	1		2		1		10
	活動件数	53	3	38	1		1		1		9
	救助人員	70	3	55	1		1		1		9
29年	出動件数	48	1	34	2		1	1			9
	活動件数	44	1	31	2		1	1			8
	救助人員	56	1	44	2		1	1			7

救助活動状況の推移

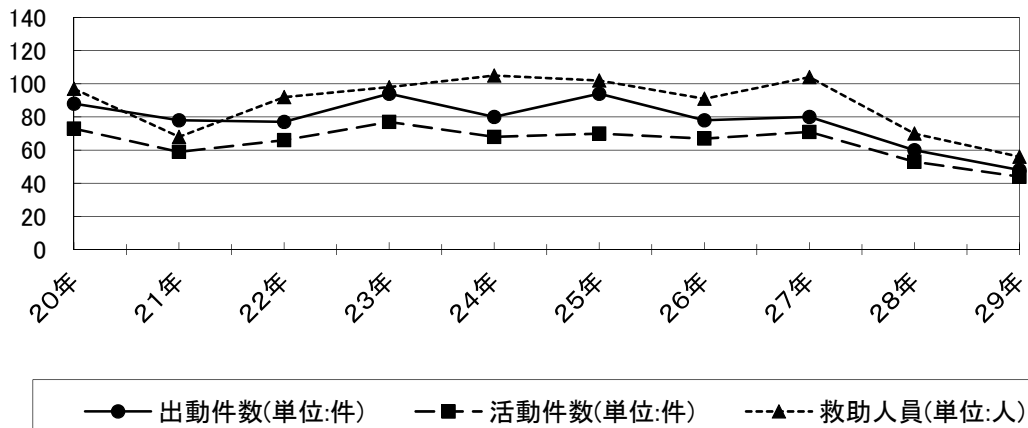

行政区別救助出動件数及び救助人員

行政区	種別 区分	合計	事故種別								
			火災	交通事故	水難事故	自然災害	機械事故	建物事故	ガス・酸欠	爆発事故	その他
合計	出動件数	48	1	34	2	0	1	1	0	0	9
	活動件数	44	1	31	2	0	1	1	0	0	8
	救助人員	56	1	44	2	0	1	1	0	0	7
三原市	出動件数	38	1	26	1	0	1	1	0	0	8
	活動件数	34	1	23	1	0	1	1	0	0	7
	救助人員	44	1	34	1	0	1	1	0	0	6
世羅町	出動件数	9	0	7	1	0	0	0	0	0	1
	活動件数	9	0	7	1	0	0	0	0	0	1
	救助人員	11	0	9	1	0	0	0	0	0	1
管外	出動件数	1	0	1	0	0	0	0	0	0	0
	活動件数	1	0	1	0	0	0	0	0	0	0
	救助人員	1	0	1	0	0	0	0	0	0	0

行政区別出動件数構成比

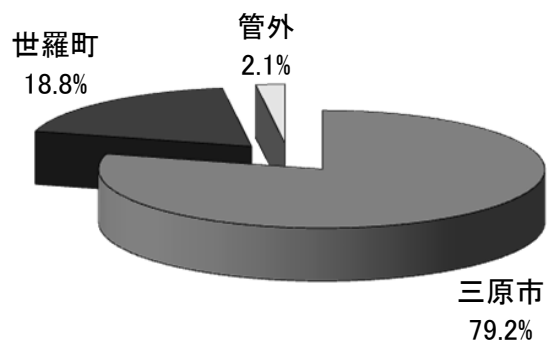

消 防 団

三原市消防団の沿革

平成17年	3月	合併（三原市・豊田郡本郷町・御調郡久井町・賀茂郡大和町） 新市名 三原市（3/22） 三原市消防団 消防団員定員1369人 1本部7方面隊30分団 三原市消防団車両等保有状況 団広報車2台・消防ポンプ自動車8台・積載車49台・小型動力ポンプ109台
	9月	広島県消防ポンプ操法競技大会出場（大和方面隊）
	11月	沼田東分団・大和北分団積載車更新 木原分団・八幡分団・大和北分団小型動力ポンプ更新
	12月	消防団員服制規則施行に伴い、新活動服、アポロキャップ等を全団員へ貸与
平成18年	11月	高坂分団・大和東分団・大和北分団積載車更新 沼田東分団・鷺浦分団・大和南分団・大和北分団小型動力ポンプ更新
平成19年	4月	三原市女性消防団員任用（11人）
	7月	消防団員服制規則改正に伴い雨衣を全団員へ貸与
	9月	広島県消防ポンプ操法競技大会出場（深町分団）
	12月	分団長に甲種制服・制帽を貸与 八幡分団（四輪駆動）・沼田西分団・大和北分団（四輪駆動）積載車更新 沼田東分団・沼田西分団・大和東分団・大和南分団小型動力ポンプ更新
平成20年	3月	自治体消防制度60周年記念式典出席（消防団長）
	12月	鷺浦分団・中之町分団・大和西分団（四輪駆動）積載車更新 須波分団・長谷分団・大和北分団・大和東分団小型動力ポンプ更新
平成21年	3月	中之町分団屯所建替落成
	9月	広島県消防ポンプ操法競技大会出場（沼田東分団）
	12月	団広報車更新 中部分団・南部分団・大和南分団（四輪駆動）積載車更新 鷺浦分団・中之町分団・沼田東分団小型動力ポンプ更新
平成22年	3月	北方分団畑格納庫建替落成
	10月	西野分団・大和東分団（四輪駆動）積載車更新 中之町分団・田野浦分団・須波分団・長谷分団小型動力ポンプ更新
平成23年	2月	（財）日本消防協会「表彰旗」受章
	3月	久井分団吉田屯所移転落成
	9月	広島県消防ポンプ操法競技大会出場（本郷方面隊）
	11月	深町分団下組格納庫移転落成
	12月	糸崎分団・幸崎分団・大和北分団（四輪駆動）積載車更新 長谷分団・沼田東分団・本郷分団・南方分団小型動力ポンプ更新
平成24年	2月	たかば分団中野屯所移転落成
	10月	羽和泉分団・大和東分団・大和南分団（四輪駆動）積載車更新 深町林野火災43.75ヘクタール焼損（三原市消防団全分団召集）
	11月	鷺浦分団小型動力ポンプ付軽積載車更新（一般社団法人日本損害保険協会寄贈） 高坂分団・船木分団・北方分団・南方分団小型動力ポンプ更新
	12月	中之町分団下組格納庫移転落成
平成25年	3月	羽和泉分団泉屯所移転落成
	9月	広島県消防ポンプ操法競技大会出場（三原中央方面隊）

	11月	北方分団・南方分団・中之町分団・幸崎分団小型動力ポンプ更新 消防団120年・自治体消防65周年記念大会出席（消防団長・副団長）
	12月	中之町分団光谷格納庫移転落成 デジタル簡易無線機配備（車載型59台，携帯型121台）
平成26年	3月	幸崎分団小型動力ポンプ付軽自動車(幸崎2号)更新（総務省消防庁無償貸付） 消防団拠点資機材等セット配備（総務省消防庁無償貸付） たかば分団坂井原屯所移転落成
	10月	沼田東分団・小泉分団・船木分団・北方分団小型動力ポンプ更新
	12月	東部分団ポンプ車更新
平成27年	3月	羽和泉分団羽倉屯所移転落成
	9月	広島県消防ポンプ操法競技大会出場（久井方面隊がポンプ車操法で入賞） 木原分団・深町分団・高坂分団・八幡分団小型動力ポンプ更新
	11月	耐切創性手袋を全団員へ貸与
平成28年	1月	須波分団小型動力ポンプ付軽積載車配備（一般社団法人日本損害保険協会寄贈）
	9月	広島県内消防団規律訓練大会出場（消防協会第3ブロック代表）
平成29年	2月	田野浦分団・鷺浦分団・小泉分団・長谷分団小型動力ポンプ更新 小泉分団屯所移転落成
	3月	たかば分団積載車更新（中野屯所）
	6月	災害活動資材（チェーンソー）を配備
	9月	広島県消防ポンプ操法競技大会出場（三原南方面隊）
	10月	消防庁舎移転落成に伴い消防団本部移転（宮浦一丁目）
	12月	本郷分団積載車更新（中岡消防車庫） 木原分団・西部分団・中之町分団・高坂分団小型動力ポンプ更新
平成30年	3月	自治体消防70周年記念大会出席（消防団長・副団長）

三原市消防団の組織

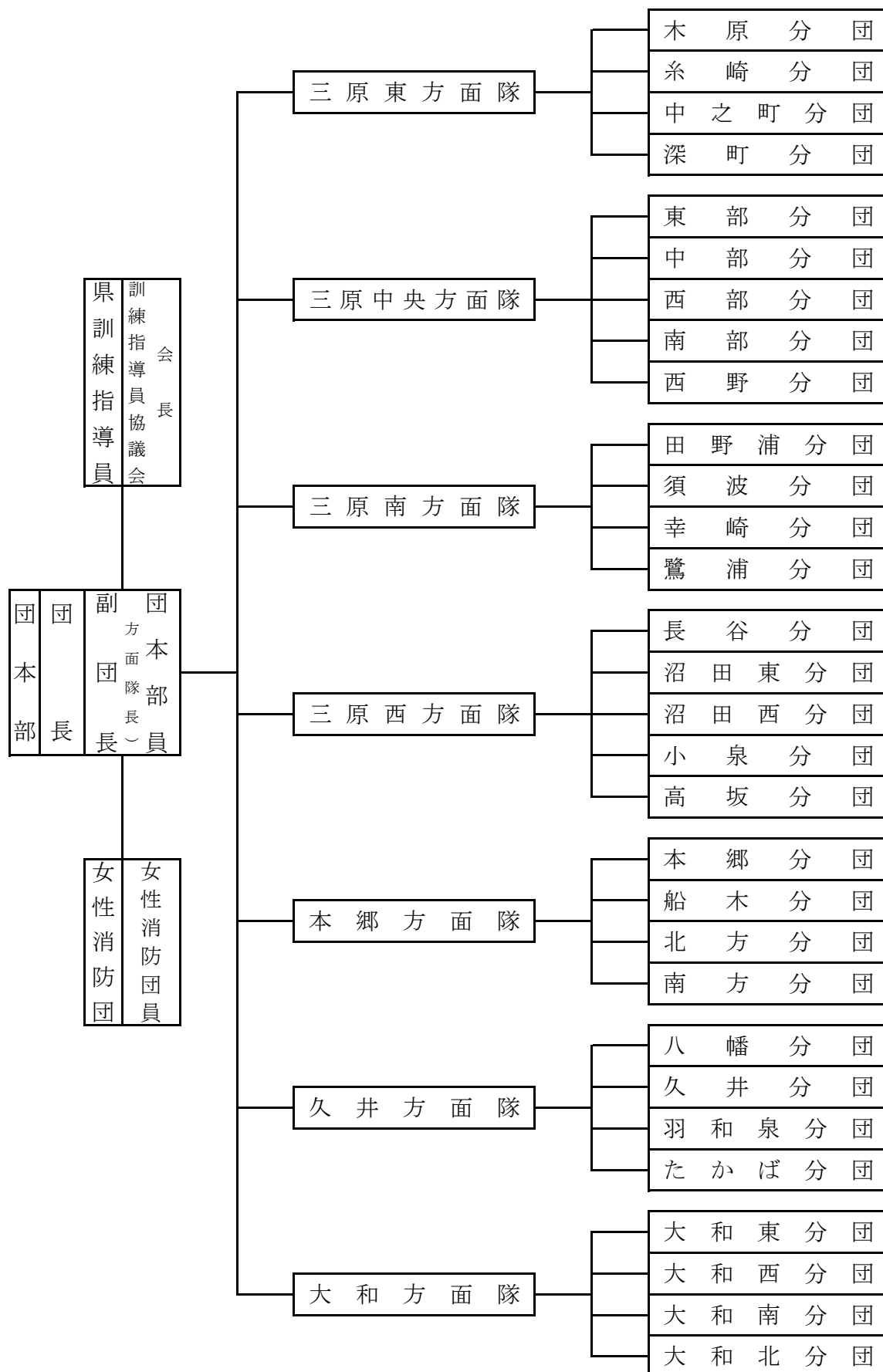

三原市歴代消防団長

代	階 級	氏 名	就 任 期 間
初代	消防団長	保 道 勝	平成17年 3月22日 ~ 平成25年 3月21日
2代	消防団長	加 村 博 志	平成25年 3月22日 ~ 平成27年 3月31日
3代	消防団長	岡 本 茂	平成27年 4月 1日 ~ 現 在 に 至 る

三原市消防団団員数

平成30年4月1日現在

階 級		定	現	団	副	分	副	部	班	団
方面隊		員	員	長	団	団	分	長	長	員
合 計		1,369	1,326	1	8	34	31	76	129	1,047
本 部	団 本 部	15	15	1	7	4	1	1	1	0
	県訓練指導員 (分団兼務)	1 (6)	1 (6)		1	(1)		(2)	(1)	(2)
	女性消防団	15	14					1	3	10
三原東方面隊	木原分団	35	34			1	1	2	3	27
	糸崎分団	20	22			1	1	1	2	17
	中之町分団	35	35			1	1	2	3	28
	深町分団	35	36			1	1	2	3	29
三原中央方面隊	東部分団	20	19			1	1	1	2	14
	中部分団	25	25			1	1	1	2	20
	西部分団	20	19			1	1	1	2	14
	南部分団	25	25			1	1	1	2	20
	西野分団	35	34			1	1	2	3	27
三原南方面隊	田野浦分団	45	43			1	1	2	4	35
	須波分団	45	45			1	1	2	4	37
	幸崎分団	80	79			1	1	4	8	65
	鷺浦分団	65	63			1	1	2	6	53
三原西方面隊	長谷分団	55	55			1	1	3	5	45
	沼田東分団	60	62			1	1	3	6	51
	沼田西分団	35	34			1	1	2	3	27
	小泉分団	35	34			1	1	2	3	27
	高坂分団	40	34			1	1	2	3	27
本郷方面隊	本郷分団	56	54			1	1	4	6	42
	船木分団	57	60			1	1	4	6	48
	北方分団	49	43			1	1	3	5	33
	南方分団	45	35			1	1	3	4	26
久井方面隊	八幡分団	50	50			1	1	2	5	41
	久井分団	55	50			1	1	3	5	40
	羽和泉分団	55	55			1	1	3	5	45
	たかば分団	55	49			1	1	3	5	39
大和方面隊	大和東分団	53	52			1	1	4	5	41
	大和西分団	58	55			1	1	3	6	44
	大和南分団	55	55			1	1	3	5	45
	大和北分団	40	40			1	1	4	4	30

三原市消防団団員年齢状況

平成30年4月1日現在

方面隊	年 齢	合計	平均	25歳	25歳	30歳	35歳	40歳	45歳	50歳	55歳	60歳
				未満	～29歳	～34歳	～39歳	～44歳	～49歳	～54歳	～59歳	以上
合	計	1,326	47.8	11	35	88	166	219	238	189	198	182
団	本 部	30	53.0	1		1		5	1	6	9	7
三原東	木原分団	34	52.1		1		1	4	7	8	6	7
	糸崎分団	22	48.9			1	2	3	6	6		4
	中之町分団	35	51.2		1	2	6	2	6	1	6	11
	深町分団	36	47.7		1	2	5	6	5	6	8	3
三原中央	東部分団	19	45.4		1	2	3	1	5	4	2	1
	中部分団	25	49.8		1	2	2	5	2	4	2	7
	西部分団	19	50.2			3		3	3	3	3	4
	南部分団	25	47.5				2	6	9	4	3	1
三原南	西野分団	34	45.4	3	3			5	11	6	3	3
	田野浦分団	43	54.7				3	5	4	7	9	15
	須波分団	45	46.8			4	5	9	10	7	9	1
	幸崎分団	79	46.6			7	12	16	15	12	11	6
三原西	鷺浦分団	63	53.3	1		1	8	5	5	8	14	21
	長谷分団	55	47.3		3	5	9	6	7	7	9	9
	沼田東分団	62	49.7			2	7	11	11	11	11	9
	沼田西分団	34	47.5	1	1	4	3	3	6	6	6	4
本郷	小泉分団	34	49.1			2	8	4	4	3	5	8
	高坂分団	34	47.9	1	1	2	8	1	6	4	4	7
	本郷分団	54	50.9		2	5	7	4	4	5	10	17
久井	船木分団	60	49.7	2	3	1	7	5	7	10	14	11
	北方分団	43	48.0	1	1	1	5	6	9	7	9	4
	南方分団	35	51.0			1	3	9	3	5	4	10
	八幡分団	50	51.1		1	1	4	4	8	11	16	5
大和	久井分団	50	46.5		1	4	5	15	8	4	10	3
	羽和泉分団	55	40.6		3	11	8	14	15	4		
	たかば分団	49	43.9		2	4	7	12	13	8	3	
大和	大和東分団	52	40.5		3	9	11	13	14	2		
	大和西分団	55	42.5		1	5	10	19	11	8	1	
	大和南分団	55	46.6	1	2	2	7	8	15	7	9	4
	大和北分団	40	42.1		3	4	8	10	8	5	2	

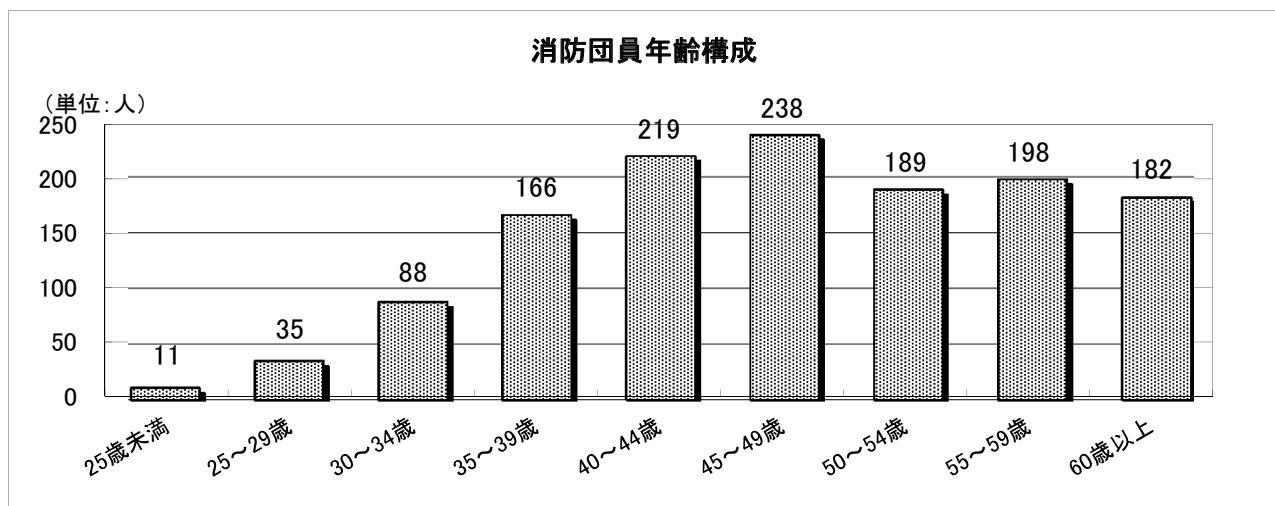

三原市消防団員勤続年数状況

平成30年4月1日現在

年 齢		合 計	平均	5年未満	5年 ～ 9年	10年 ～ 14年	15年 ～ 19年	20年 ～ 24年	25年 ～ 29年	30年 以上
合計		1,326	15.7	220	226	201	200	189	155	135
団本部		30	18.6	6	3	6	1	2	1	11
三原東	木原分団	34	16.6	4	6	3	8	5	4	4
	糸崎分団	22	14.6	3	4	4	4	3	3	1
	中之町分団	35	17.3	3	10	3	5	4	2	8
	深町分団	36	14.1	6	7	8	3	5	5	2
三原中央	東部分団	19	11.1	5	4	6	0	1	2	1
	中部分団	25	17.1	4	4	2	6	3	3	3
	西部分団	19	16.1	4	2	3	2	2	5	1
	南部分団	25	10.8	10	5	1	2	6	0	1
	西野分団	34	12.4	10	7	5	4	3	2	3
三原南	田野浦分団	43	17.8	9	3	7	2	9	8	5
	須波分団	45	13.1	10	7	10	8	6	0	4
	幸崎分団	79	12.4	17	19	14	12	10	4	3
	鷺浦分団	63	19.6	9	7	8	7	6	9	17
三原西	長谷分団	55	12.9	12	11	9	8	8	4	3
	沼田東分団	62	13.3	15	10	16	2	7	7	5
	沼田西分団	34	14.3	5	8	6	3	6	4	2
	小泉分団	34	15.8	8	7	3	2	6	1	7
	高坂分団	34	17.2	5	4	9	3	4	2	7
本郷	本郷分団	54	20.6	5	9	4	6	7	9	14
	船木分団	60	18.3	10	5	3	14	6	13	9
	北方分団	43	16.9	3	7	8	8	10	6	1
	南方分団	35	22.0	0	6	2	4	11	3	9
久井	八幡分団	50	16.4	6	11	5	5	10	10	3
	久井分団	50	16.6	4	11	8	9	7	6	5
	羽和泉分団	55	12.5	14	9	10	9	9	3	1
	たかば分団	49	15.4	6	7	8	14	8	4	2
大和	大和東分団	52	12.3	8	11	9	18	5	1	0
	大和西分団	55	14.6	8	9	10	14	5	8	1
	大和南分団	55	18.8	4	5	6	11	9	18	2
	大和北分団	40	14.4	7	8	5	6	6	8	0

消防団員勤続年数構成

(単位:人)

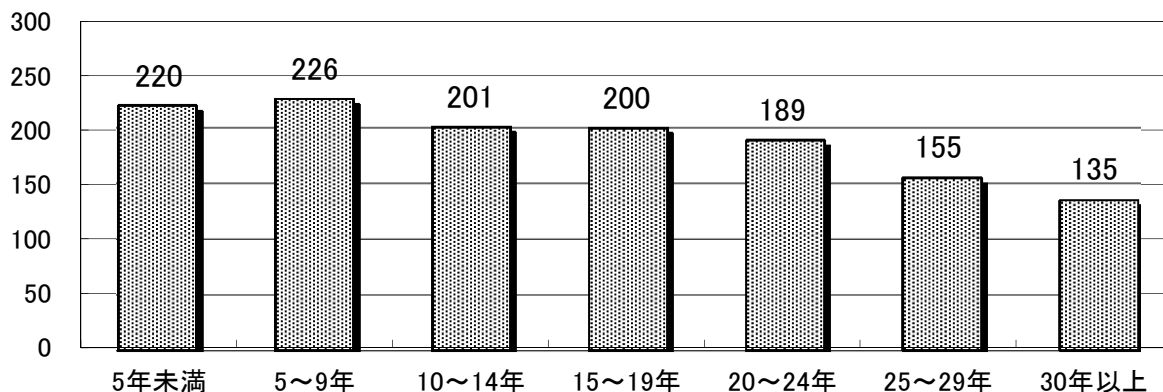

三原市消防団車両等の現況

平成30年4月1日現在

種別		広報車	ポンプ車	積載車	小型動力ポンプ	メーカー	車番	年式	排気量	
方面隊	計	(台)	(台)	(台)	(台)					
合 計		2	8	50	105					
団 本 部		1				トヨタ	福山 800さ7066	H21	1,690	
		1				マツダ	福山 88す4397	H9	1,320	
三原東	木原分団			1	4	ニッサン	福山 800さ3417	H14	1,990	
	糸崎分団			1	1	ニッサン	福山 800さ7843	H23	2,950	
	中之町分団			1	5	ニッサン	福山 800さ6729	H20	2,950	
	深町分団			1	3	マツダ	福山 800さ 318	H10	1,780	
三原中央	東部分団		1			ヒノ	福山 800さ9202	H26	4,000	
	中部分団			1	1	ミツビシ	福山 800さ7078	H21	2,970	
	西部分団			1	1	ニッサン	福山 800さ2058	H12	2,660	
	南部分団			1	1	ミツビシ	福山 800さ7099	H21	2,970	
三原南	西野分団			1	3	いすゞ	福山 880さ7399	H22	2,950	
	田野浦分団			1	4	ニッサン	福山 800さ2663	H13	1,990	
	須波分団			2	3	ニッサン	福山 800さ2662	H13	1,990	
						ダイハツ	福山 880あ1025	H28	650	
幸崎分団			2	8	ニッサン	福山 800さ7844	H23	2,950		
					ダイハツ	福山 880あ 815	H26	650		
	鷺浦分団			3	9	スバル	福山 80あ 795	H11	650	
						スズキ	福山 800あ 716	H24	650	
三原西	長谷分団			1	5	トヨタ	福山 800さ4093	H15	1,990	
	沼田東分団			1	9	いすゞ	福山 800さ5224	H17	1,990	
	沼田西分団			1	3	ニッサン	福山 800さ6304	H19	2,950	
	小泉分団			1	3	マツダ	福山 800さ4664	H16	1,990	
	高坂分団			1	6	ミツビシ	福山 88さ5810	H18	1,990	
本郷	本郷分団		1	3	3	ミツビシ	福山 800す531	H29	2,950	
						トヨタ	福山 88は7912	H6	1,810	
						トヨタ	福山 88は8044	H6	1,810	
						トヨタ	福山 88は6602	H4	1,810	
	船木分団				4	5	トヨタ	福山 88ひ 265	H9	1,990
							トヨタ	福山 88は7221	H5	1,810
							トヨタ	福山 88は8766	H7	1,990
							トヨタ	福山 88は9519	H8	1,990
	北方分団			1	2	4	トヨタ	福山 88は8043	H6	1,810
							トヨタ	福山 800さ 503	H11	4,160
							トヨタ	福山 88は7222	H5	1,810
							トヨタ	福山 88は9946	H10	1,990
南方分団				4	4	トヨタ	福山 800さ 456	H9	1,990	
						トヨタ	福山 88は8773	H7	1,990	
						トヨタ	福山 88は9520	H8	1,990	
						トヨタ	福山 88は8043	H6	1,810	
久井	八幡分団			1	5	ニッサン	福山 800さ6303	H19	2,950	
	久井分団		1	1	1	ミツビシ	福山 88は5994	H2	4,210	
							ニッサン	福山 88は7717	H6	1,620
	羽和泉分団		1	1	1	ミツビシ	福山 88さ8230	H24	2,990	
							ミツビシ	福山 88は8161	H6	4,560
たかば分団		1	1	1	ミツビシ	福山 88は7111	H4	4,210		
大和	大和東分団		1	3	3	ミツビシ	福山 800す 158	H29	2,950	
						ミツビシ	広島 88さ8231	H24	2,990	
						いすゞ	福山 880さ7400	H22	2,950	
						ニッサン	広島 88ひ4157	H6	4,160	
	大和西分団		1	2	2	ニッサン	福山 88さ5811	H18	1,990	
						ニッサン	福山 800さ6732	H20	2,950	
						ニッサン	広島 88ひ9526	H10	1,990	
	大和南分団				3	3	ニッサン	広島 88は6882	60	2,970
							ミツビシ	広島 88さ8232	H24	2,990
							ミツビシ	福山 800さ7088	H21	2,970
大和北分団				4	4	ニッサン	広島 88ひ9527	H10	1,990	
						いすゞ	広島 800さ5225	H17	1,990	
						ニッサン	福山 800さ6302	H19	2,950	
						ニッサン	福山 800さ7845	H23	2,950	
						ミツビシ	福山 88さ5812	H18	1,990	

三原市消防団活動状況

平成29年1月～12月

区分 分 団	合 計		火 災		風水害等		訓練その他	
	出動回数	出動人員	出動回数	出動人員	出動回数	出動人員	出動回数	出動人員
合 計	2,778	18,084	129	912	37	180	2,612	16,992
団本部	193	1,302	14	24	5	9	174	1,269
木 原	67	400	3	26	2	10	62	364
糸 崎	55	282	3	26	1	2	51	254
中之町	55	410	1	25	2	12	52	373
深 町	65	536	1	30	0	0	64	506
東 部	75	441	8	54	1	13	66	374
中 部	67	343	6	38	0	0	61	305
西 部	61	266	5	13	0	0	56	253
南 部	62	329	4	32	0	0	58	297
西 野	74	444	7	37	0	0	67	407
田野浦	97	615	1	2	0	0	96	613
須 波	123	904	2	14	0	0	121	890
幸 崎	137	1,136	1	46	1	13	135	1,077
鷺 浦	103	787	0	0	0	0	103	787
長 谷	95	541	3	12	1	2	91	527
沼田東	52	654	6	33	3	19	43	602
沼田西	103	457	2	2	0	0	101	455
小 泉	119	586	2	5	0	0	117	581
高 坂	76	345	2	10	1	3	73	332
本 郷	77	450	2	10	0	0	75	440
船 木	98	769	2	9	0	0	96	760
北 方	81	469	1	2	0	0	80	467
南 方	105	698	2	24	0	0	103	674
八 幡	136	579	4	31	3	31	129	517
久 井	67	544	4	52	1	1	62	491
羽和泉	97	705	4	58	1	8	92	639
たかば	86	569	3	63	1	2	82	504
大和東	98	727	10	102	4	12	84	613
大和西	108	549	11	59	4	30	93	460
大和南	66	581	6	26	3	6	57	549
大和北	80	666	9	47	3	7	68	612

世羅町消防団の沿革

平成16年	10月	世羅町町制施行 (世羅郡甲山町・世羅郡世羅町・世羅郡世羅西町合併) 3方面隊・11分団・42部(定員796人)の組織に編成 指揮広報車3台・ポンプ自動車4台・積載車43台
	11月	世羅町消防団結団式挙行 第3方面隊第2分団第3部小型動力ポンプ付積載車更新 第3方面隊第3分団第2部小型動力ポンプ付積載車更新 第1方面隊第1分団第3部屯所新築落成 第2方面隊第3分団第3部屯所新築落成 第2方面隊第4分団第4部屯所新築落成
平成17年	7月	第33回世羅郡消防ポンプ操法競技大会出場 (優勝 第1方面隊第2分団第3部)
	9月	広島県消防ポンプ操法競技大会出場(第1方面隊第2分団第3部)
平成18年	2月	全自動小型動力ポンプ付軽積載車就役(寄贈:社団法人日本損害保険協会)
平成19年	4月	地森博副団長が世羅町消防団長に就任
平成19年	7月	第34回世羅郡消防ポンプ操法競技大会出場 (優勝 第1方面隊第3分団第2部)
平成20年	9月	定員796人から775人へ減員をする。
平成21年	7月	第35回世羅郡消防ポンプ操法競技大会出場 (優勝 第3方面隊第1分団第4部)
	9月	広島県消防ポンプ操法競技大会出場(第3方面隊第1分団第4部,第7位)
平成22年	1月	世羅町消防団組織再編 (第2方面隊第3分団第1・2・3部が統合し、第2方面隊第3分団第1部) (第2方面隊第4分団第3・4部が統合し、第2方面隊第4分団第3部) (第3方面隊第3分団第2・3部が統合し、第3方面隊第3分団第2部) 第2方面隊第4分団第1部小型動力ポンプ付積載車更新
	3月	消防団救助資機材搭載型車両就役(無償貸与:消防庁、配備先:世羅町消防団本部) 第2方面隊第2分団第1部消防ポンプ自動車(CD-I)更新
平成23年	2月	日本消防協会竿頭綬受章
	7月	第36回世羅郡消防ポンプ操法競技大会出場 (優勝 第1方面隊第3分団第4部)
平成24年	12月	第2方面隊第4分団第3部小型動力ポンプ付積載車更新
平成25年	1月	世羅町消防団組織再編 (第1方面隊1・2分団を統合し、第1分団) (第1方面隊3・4分団を統合し、第2分団) (第2方面隊1・4分団を統合し、第3分団) (第2方面隊2・3分団を統合し、第4分団) (第3方面隊1・2・3分団を統合し、第5分団)
	2月	第5分団本部小型動力ポンプ付積載車更新
	3月	第5分団第1部1班小型動力ポンプ付積載車更新
	7月	第37回世羅郡消防ポンプ操法競技大会出場 (優勝 第5分団第3部)
	9月	広島県消防ポンプ操法競技大会出場(第5分団第3部)
	12月	第5分団第2部1班小型動力ポンプ付積載車更新
	12月	第4分団第3部1班小型動力ポンプ付積載車更新
平成26年	1月	第4分団第2部3班小型動力ポンプ付積載車更新
	2月	日本消防協会表彰旗受章
	3月	小型動力ポンプ付き軽積載車就役(無償貸与:消防庁、配備先:第4分団第3部2班)
平成27年	1月	世羅町消防団組織再編 (第5分団第1部2班と3班が統合し、第5分団第1部2班)

平成28年	2月	第3分団第2部2班小型動力ポンプ付積載車更新 第5分団第3部1班小型動力ポンプ付軽積載車更新
	9月	定員775人から700人へ減員をする。
	2月	第4分団第1部2班小型動力ポンプ付積載車更新 第5分団第1部3班小型動力ポンプ付積載車更新
	3月	第3・4分団本部指揮車更新 車載型デジタル簡易無線機配備（50台）
	7月	第38回世羅郡消防ポンプ操法協議大会出場 （優勝 第5分団第1部）
平成29年	12月	第1分団第1部2班小型動力ポンプ付積載車更新 第3分団第2部3班小型動力ポンプ付積載車更新 第5分団第3部3班小型動力ポンプ付軽積載車更新
	1月	神田副団長が世羅町消防団長に就任
	9月	広島県消防ポンプ操法競技大会出場（第5分団第1部）
	10月	第1分団第2部2班小型動力ポンプ付積載車更新 第2分団第3部2班小型動力ポンプ付積載車更新 第3分団第1部2班小型動力ポンプ付積載車更新

世羅町消防団の組織

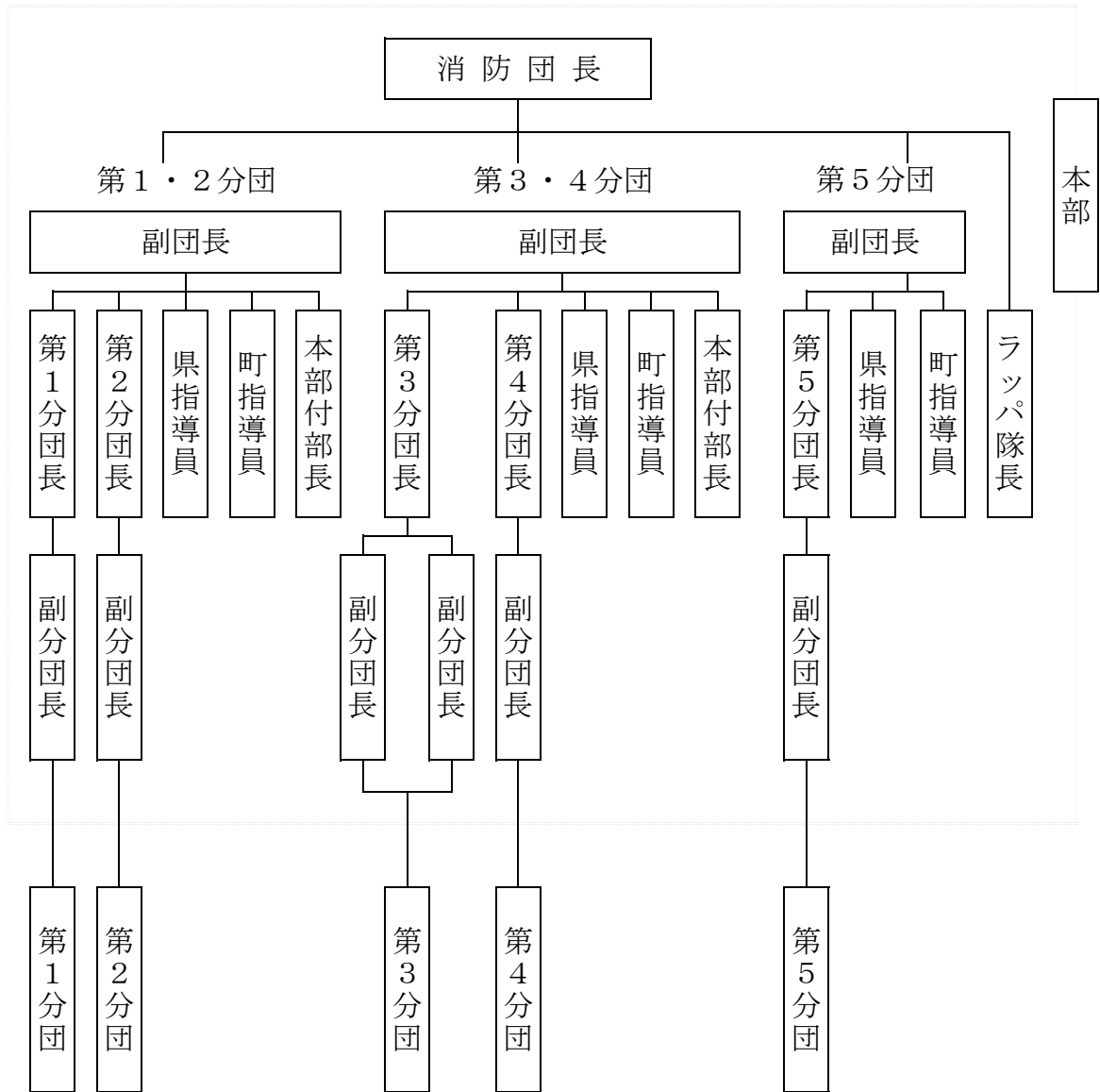

世羅町歴代消防団長

代	氏名	就任期間
初代	竹本道紀	平成16年10月1日～平成19年3月31日
2代	地森博	平成19年4月1日～平成28年12月31日
3代	神田正史	平成29年1月1日～現在に至る

世羅町消防団員数

平成30年4月1日現在

階級 分団	定員	現員	団長	副団長	県指導員	町指導員	分団長	副分団長	本部付部長	ラッパ隊長	ラッパ副隊長	部長	班長	団員
	合計	700	669	1	3	3	9	5	6	2	1	1	16	126
本部 (人数は分団に含む)		1 (28)	1	(3)	(3)	(9)	(5)	(6)	(2)					
第1分団		282		1	1	3	1	1	1			3	29	110
第2分団				1	1	3	1	1		1	3	24	102	
第3分団		258		1	1	3	1	2	1		1	4	28	102
第4分団				1	1	3	1	1		3	22	87		
第5分団		128		1	1	3	1	1				3	23	95

世羅町消防団車両等の現況

平成30年4月1日現在

分団	種別	指 揮 車	ポ ン プ 車	積 載 車	小 型 動 力 車
		3	4	43	43
本 部				1	1
本 部		1	1	1	1
第 1 分 団				7	7
第 2 分 団				8	8
本 部		1		1	1
第 3 分 団			2	7	7
第 4 分 団			1	7	7
本 部		1		1	1
第 5 分 団				10	10

世羅町消防団管轄区域

平成30年4月1日現在

分 団	部	管 轄 区 域
第1分団	第1部	西上原
	第2部	小世良 甲山
	第3部	宇津戸
第2分団	第1部	川尻 東上原
	第2部	伊尾 小谷
	第3部	青近 別迫 赤屋
第3分団	第1部	青山 西神崎 東神崎
	第2部	寺町 本郷 三郎丸 宇山
	第3部	安田（郷安田を除く。）
	第4部	郷安田 戸張 徳市
第4分団	第1部	田打 京丸 中原 堀越 重永前
	第2部	賀茂 青水 重永後
	第3部	津口 黒淵
第5分団	第1部	山中福田 小国 黒川 長田
	第2部	黒川 中 吉原
	第3部	上津田 下津田 長田

消 防 年 報

平成30年4月発行

編集・発行

三原市消防本部総務課

三原市宮浦一丁目2番2号

TEL (0848)64-5910

FAX (0848)64-5911

平成三十年度全国統一防火標語

忘れてない？ サイフにスマホに 火の確認